

RWE



Projet éolien des Ailes du Gâtinais

Étude de dangers
Avril 2021

PARC EOLIEN DES AILES DU GATINAIS
50 rue Madame de Sanzillon
92 110 CLICHY

Varenes-Changy (45)

Auteurs :

Citation recommandée :	Enviroscop, avril 2021. Étude de dangers du Parc éolien des Ailes du Gâtinais. Commune de Varennes-Changy (45). Dossier de demande d'autorisation environnementale. PARC EOLIEN DES AILES DU GATINAIS. Version mise à jour en octobre 2022 suite aux demandes de compléments lors de l'Instruction
Réalisation :	Chargée d'étude : Blandine LETIENNE, ingénieure environnement. Direction d'étude et contrôle qualité : Nathalie BILLER, ingénieure Environnement, SIG et paysage.
 	<p style="text-align: center;">Enviroscop 27 rue André Martin 76710 MONTVILLE Tél. +33 (0)952 081 201 / contact@enviroscop.fr Signataire de la Charte d'engagement des bureaux d'études dans le domaine de l'évaluation environnementale (voir site du Ministère¹)</p> <p style="text-align: center;"><i>Charte d'engagement des bureaux d'études dans le domaine de l'évaluation environnementale</i></p> 

Pour le compte de :

Maître d'ouvrage :	PARC EOLIEN DES AILES DU GATINAIS 50 rue Madame de Sanzillon 92 110 CLICHY
Maîtrise d'ouvrage déléguée / assistance à maîtrise d'ouvrage : 	RWE Renewables France SAS 50 rue Madame de Sanzillon 92 110 CLICHY Contrôle qualité et suivi de projet : Romain CLUET chef de projets éoliens Mél : romain.cluet@rwe.com TEL : 06 07 22 00 30
Éoliennes :	3 éoliennes N149 de 5,7 MW (rotor de 149 m de diamètre, 179,55 m de hauteur en bout de pale)
Puissance du parc :	17,1 MW
Localisation :	Varennes-Changy (45)

Rédaction de l'étude sur la base de la « Trame type de l'étude de l'étude de dangers dans le cadre des parcs éoliens » de l'Institut National de l'Environnement Industriel et des Risques (INERIS), examinée par la Direction Générale de la Prévention des Risques (DGPR).

¹ <http://www.developpement-durable.gouv.fr/La-charte-d-engagement-des-bureaux,43760.html>

Sommaire

Le résumé non technique est joint dans une pièce à part.

A. PREAMBULE	5	G. ANALYSE PRELIMINAIRE DES RISQUES	31
A.1 Objectif de l'étude de dangers	5	G.1 Objectif de l'analyse préliminaire des risques	31
A.2 Contexte législatif et réglementaire	5	G.2 Recensement des événements initiateurs exclus de l'analyse des risques	31
A.3 Nomenclature des installations classées	6	G.3 Recensement des agressions externes potentielles	31
B. INFORMATIONS GENERALES CONCERNANT L'INSTALLATION	6	G.4 Scénarios étudiés dans l'analyse préliminaire des risques	32
B.1 Renseignements administratifs	6	G.5 Effets dominos	34
B.2 Localisation du site	6	G.6 Mise en place des mesures de sécurité	34
B.3 Définition de l'aire d'étude	8	G.7 Conclusion de l'analyse préliminaire des risques	37
C. DESCRIPTION DE L'ENVIRONNEMENT DE L'INSTALLATION	8	H. ÉTUDE DETAILLEE DES RISQUES	37
C.1 Environnement humain	8	H.1 Rappel des définitions	37
C.2 Environnement naturel	11	H.2 Caractérisation des scénarios retenus	39
C.3 Environnement matériel	14	H.3 Synthèse de l'étude détaillée des risques	45
C.4 Cartographie de synthèse	15	I. CONCLUSION	47
D. DESCRIPTION DE L'INSTALLATION	17	J. ANNEXES	48
D.1 Caractéristiques de l'installation	17	J.1 Cadre méthodologique	48
D.2 Fonctionnement de l'installation	21	J.2 Méthode de comptage des personnes pour la détermination de la gravité potentielle d'un accident à proximité d'une éolienne	51
E. IDENTIFICATION DES POTENTIELS DE DANGERS DE L'INSTALLATION	26	J.3 Tableau de l'accidentologie française	53
E.1 Potentiels de dangers liés aux produits	26	J.4 Scénarios génériques issus de l'analyse préliminaire des risques	61
E.2 Potentiels de dangers liés au fonctionnement de l'installation	26	J.5 Probabilité d'atteinte et Risque individuel	62
E.3 Réduction des potentiels de dangers à la source	27	J.6 Glossaire ⁶³	
F. ANALYSE DES RETOURS D'EXPERIENCE	28	J.7 Bibliographie et références utilisées	65
F.1 Inventaire des accidents et incidents en France	28		
F.2 Inventaire des accidents et incidents à l'international	29		
F.3 Inventaire des accidents majeurs survenus sur les sites de l'exploitant	30		
F.4 Synthèse des phénomènes dangereux redoutés issus du retour d'expérience	30		
F.5 Limites d'utilisation de l'accidentologie	30		

Liste des illustrations

Carte 1 : Situation du Parc éolien des Ailes du Gâtinais et de l'aire d'étude de dangers _____	7	Tableau 1 : La nomenclature ICPE pour l'éolien _____	6
Carte 2 : Eloignement des éoliennes aux habitations et aux zones d'habitation _____	9	Tableau 2 : Etat des documents d'urbanisme des communes dans l'aire d'étude de dangers _____	8
Carte 3 : Synthèse des enjeux humains et matériels dans la zone d'étude de dangers _____	10	Tableau 3 : Distance d'éloignement aux lieux-dits des éoliennes les plus proches _____	8
Carte 4 : Fréquence des tornades en France _____	12	Tableau 4 : Nombre de jours moyen de gels et d'épisode neigeux _____	11
Carte 5 : Aléa sismique _____	12	Tableau 5 : Nombre de jours moyen de vents violents (rafales) _____	11
Carte 6 : Risques naturels liés aux mouvements de terrain de terrain, retrait-gonflement des argiles et remontée de nappes _____	13	Tableau 6 : Risques naturels majeurs dans les communes de l'aire d'étude de dangers _____	12
Carte 7 : Synthèse de l'environnement dans l'aire d'étude de dangers (500 m) de E1 _____	15	Tableau 7 : Arrêtés de reconnaissance de catastrophe naturelle _____	12
Carte 8 : Synthèse de l'environnement dans l'aire d'étude de dangers (500 m) de E2 _____	16	Tableau 8 : Grille de lecture de l'estimation des enjeux humains _____	15
Carte 9 : Synthèse de l'environnement dans l'aire d'étude de dangers (500 m) de E3 _____	16	Tableau 9 : Programmes de freinage _____	19
Carte 10 : Plan simplifié du Parc éolien des Ailes du Gâtinais _____	20	Tableau 10 : Coordonnées des éoliennes projetées et des postes de livraison _____	20
Carte 11 : Synthèse des risques de l'éolienne E1 _____	46	Tableau 11 : Synthèse des caractéristiques des éoliennes NORDEX N149-TS105 _____	21
Carte 12 : Synthèse des risques de l'éolienne E2 _____	46	Tableau 12 : Quantités estimées de lubrifiants présents dans une éolienne N149 _____	26
Carte 13 : Synthèse des risques de l'éolienne E3 _____	47	Tableau 13 : Potentiels de dangers liés au fonctionnement de l'installation _____	26
		Tableau 14 : Principales agressions externes liées aux activités humaines _____	31
Figure 1 : Normales climatiques _____	11	Tableau 15 : Principales agressions externes liées aux phénomènes naturels _____	32
Figure 2 : Risques technologiques majeurs dans les communes de l'aire d'étude immédiate _____	14	Tableau 16 : Analyse préliminaire des risques _____	32
Figure 3 : Vue d'ensemble de l'éolienne Nordex N149 TS105 _____	17	Tableau 17 : Mesures de sécurité _____	34
Figure 4 : Schéma simplifié d'un aérogénérateur _____	18	Tableau 18 : Scénarios exclus de l'étude détaillée _____	37
Figure 5 : Schéma simplifié d'une nacelle _____	18	Tableau 19 : Définition de l'intensité des effets _____	38
Figure 6 : Schémas de principe des emprises au sol d'une éolienne _____	19	Tableau 20 : Définition des seuils de gravité _____	38
Figure 7 : Principe du raccordement électrique des installations _____	25	Tableau 21 : Définition des échelles de probabilité _____	38
Figure 8 : Répartition des événements accidentels et de leurs causes premières sur le parc d'aérogénérateurs français _____	28	Tableau 22 : Définition des niveaux de risques _____	39
Figure 9 : Répartition des événements accidentels sur le parc d'aérogénérateurs mondial _____	29	Tableau 23 : Intensité de l'effondrement d'une éolienne _____	39
Figure 10 : Répartition des principales causes des événements accidentels sur le parc d'aérogénérateurs mondial _____	29	Tableau 24 : Gravité du risque de l'effondrement d'une éolienne _____	40
Figure 11 : Evolution du nombre d'incidents annuels en France et puissance raccordée _____	30	Tableau 25 : Fréquence d'effondrement d'une éolienne d'après la littérature _____	40
Figure 12 : Démarche d'analyse des risques _____	51	Tableau 26 : Niveau de risque et d'acceptabilité de l'effondrement d'une éolienne _____	40
		Tableau 27 : Intensité de chute de glace _____	41
		Tableau 28 : Gravité du risque de chute de glace _____	41
		Tableau 29 : Niveau de risque et d'acceptabilité de chute de glace _____	41
		Tableau 30 : Intensité de chute d'éléments _____	41
		Tableau 31 : Gravité du risque de chute d'éléments de l'éolienne _____	42
		Tableau 32 : Niveau de risque et d'acceptabilité de chute d'éléments _____	42
		Tableau 33 : Intensité de projection de pale ou de fragments de pale _____	42
		Tableau 34 : Gravité de projection de pale ou de fragments de pale _____	43
		Tableau 35 : Fréquence de projection de tout ou partie de pale d'après la littérature _____	43
		Tableau 36 : Niveau de risque et d'acceptabilité de projection de pale ou de fragments de pale _____	43
		Tableau 37 : Intensité de projection de morceaux de glace _____	44
		Tableau 38 : Gravité de projection de morceaux de glace _____	44
		Tableau 39 : Niveau de risque et d'acceptabilité de projection de morceaux de glace _____	44
		Tableau 40 : Synthèse des scénarios étudiés _____	45
		Tableau 41 : Définition des niveaux de risques _____	45

A. PREAMBULE

A.1 OBJECTIF DE L'ETUDE DE DANGERS

La présente étude de dangers a pour objet de rendre compte de l'examen effectué par la société du **PARC EOLIEN DES AILES DU GATINAIS** pour caractériser, analyser, évaluer, prévenir et réduire les risques du Parc éolien des Ailes du Gâtinais, autant que technologiquement réalisable et économiquement acceptable, que leurs causes soient intrinsèques aux substances ou matières utilisées, liées aux procédés mis en œuvre ou dues à la proximité d'autres risques d'origine interne ou externe à l'installation.

Cette étude est proportionnée aux risques présentés par les éoliennes du Parc éolien des Ailes du Gâtinais. Le choix de la méthode d'analyse utilisée et la justification des mesures de prévention, de protection et d'intervention sont adaptés à la nature et à la complexité des installations et de leurs risques.

Cette étude précise l'ensemble des mesures de maîtrise des risques mises en œuvre sur le Parc éolien des Ailes du Gâtinais, qui réduisent le risque à l'intérieur et à l'extérieur des éoliennes à un niveau jugé acceptable par l'exploitant.

Ainsi, cette étude permet une approche rationnelle et objective des risques encourus par les personnes ou l'environnement, en satisfaisant les principaux objectifs suivants :

- améliorer la réflexion sur la sécurité à l'intérieur de l'entreprise afin de réduire les risques et optimiser la politique de prévention ;
- favoriser le dialogue technique avec les autorités d'inspection pour la prise en compte des parades techniques et organisationnelles dans l'arrêté d'autorisation ;
- informer le public dans la meilleure transparence possible en lui fournissant des éléments d'appréciation clairs sur les risques.

Nous rappellerons ici les définitions de danger et de risque retenues dans la présente étude :

Danger : « Cette notion définit une propriété intrinsèque à une substance (butane, chlore, ...), à un système technique (mise sous pression d'un gaz, ...), à une disposition (élévation d'une charge), ..., à un organisme (microbes), etc., de nature à entraîner un dommage sur un « élément vulnérable ». Sont ainsi rattachées à la notion de "danger" les notions d'inflammabilité ou d'explosivité, de toxicité, de caractère infectieux etc. inhérentes à un produit et celle d'énergie disponible (pneumatique ou potentielle) qui caractérisent le danger ». (Glossaire des risques technologiques, circulaire du 10 mai 2010 récapitulant les règles méthodologiques applicables aux études de dangers).

Risque : « Combinaison de la probabilité d'un événement et de ses conséquences » (ISO/CEI 73), « Combinaison de la probabilité d'un dommage et de sa gravité » (ISO/CEI 51).

A.2 CONTEXTE LEGISLATIF ET REGLEMENTAIRE

Les objectifs et le contenu de l'étude de dangers sont définis dans la partie du Code de l'environnement relative aux installations classées. Selon l'article L. 181-25, **l'étude de dangers expose les risques que peut présenter l'installation pour les intérêts visés à l'article L. 511-1 en cas d'accident, que la cause soit interne ou externe à l'installation.**

L'arrêté du 29 septembre 2005 relatif à l'évaluation et à la prise en compte de la probabilité d'occurrence, de la cinétique, de l'intensité des effets et de la gravité des conséquences des accidents potentiels dans les études de dangers des installations classées soumises à autorisation [10] fournit un cadre méthodologique pour les évaluations des scénarios d'accidents majeurs. Il impose une évaluation des accidents majeurs sur les personnes uniquement et non sur la totalité des enjeux identifiés dans l'article L. 511-1. En cohérence avec cette réglementation et dans le but d'adopter une démarche proportionnée, **l'évaluation des accidents majeurs dans l'étude de dangers d'un parc d'aérogénérateurs s'intéressera prioritairement aux dommages sur les personnes.** Pour les parcs éoliens, les atteintes à l'environnement, l'impact sur le fonctionnement des radars et les problématiques liées à la circulation aérienne feront l'objet d'une évaluation détaillée au sein de l'étude d'impact.

Ainsi, l'étude de dangers a pour **objectif de démontrer la maîtrise du risque par l'exploitant.** Elle comporte une analyse des risques qui présente les différents scénarios d'accidents majeurs susceptibles d'intervenir. Ces scénarios sont caractérisés en fonction de leur probabilité d'occurrence, de leur cinétique, de leur intensité et de la gravité des accidents potentiels. Elle justifie que le projet permet d'atteindre, dans des conditions économiquement acceptables, un niveau de risque aussi bas que possible, compte tenu de l'état des connaissances et des pratiques et de la vulnérabilité de l'environnement de l'installation.

Selon le principe de proportionnalité, le contenu de l'étude de dangers doit être en relation avec l'importance des risques engendrés par l'installation, compte tenu de son environnement et de sa vulnérabilité. Ce contenu est défini par l'article L. 181-25 du Code de l'environnement :

- risques auxquels l'installation peut exposer, directement ou indirectement, les intérêts mentionnés à l'article L. 511-1 en cas d'accident, que la cause soit interne ou externe à l'installation ;
- une analyse de risques qui prend en compte la probabilité d'occurrence, la cinétique et la gravité des accidents potentiels selon une méthodologie qu'elle explicite ;
- les mesures propres à réduire la probabilité et les effets de ces accidents.

De même, la circulaire du 10 mai 2010 récapitulant les **règles méthodologiques applicables aux études de dangers**, à l'appréciation de la démarche de réduction du risque à la source et aux plans de prévention des risques technologiques (PPRT) dans les installations classées en application de la loi du 30 juillet 2003 [11] précise le contenu attendu de l'étude de dangers et apporte des éléments d'appréciation des dangers pour les installations classées soumises à autorisation.

A.3 NOMENCLATURE DES INSTALLATIONS CLASSEES

Conformément à l'article R. 511-9 du Code de l'environnement, modifié par le décret n°2011-984 du 23 août 2011, les parcs éoliens sont soumis à la rubrique 2980 de la nomenclature des installations classées :

Tableau 1 : La nomenclature ICPE pour l'éolien

N°	A - Nomenclature des installations classées		
	Désignation de la rubrique.	A, E, D, S, C (1)	Rayon (2)
2980	Production d'électricité à partir de l'énergie mécanique du vent (ensemble des machines d'un site) :		
	<ul style="list-style-type: none"> ■ Comprenant au moins un aérogénérateur dont le mât a une hauteur supérieure ou égale à 50 m ; ■ Comprenant uniquement des aérogénérateurs dont le mât a une hauteur inférieure à 50 m et au moins un aérogénérateur dont le mât a une hauteur maximale supérieure ou égale à 12 m et pour une puissance totale installée : <ul style="list-style-type: none"> • supérieure ou égale à 20 MW • inférieure à 20 MW 	A	6
		A D	6

(1) A : autorisation, E : enregistrement, D : déclaration, S : servitude d'utilité publique, C : soumis au contrôle périodique prévu par l'article L. 512-11 du code de l'environnement (2) Rayon d'affichage en kilomètres / Décret n°2011-984 du 23 août 2011

Le Parc éolien des Ailes du Gâtinais comprend au moins un aérogénérateur dont le mât a une hauteur supérieure ou égale à 50 m (mât + nacelle à 107 m) : **cette installation est donc soumise à autorisation (A)** au titre des Installations Classées pour la Protection de l'Environnement et doit présenter une étude de dangers au sein de sa demande d'autorisation environnementale.

■ Cas des éoliennes et méthodologie

Le cadre juridique de l'activité de la production d'énergie éolienne a été modifié depuis la loi n°2010-788 du 12 juillet 2010 portant engagement national pour l'environnement, dite « Loi Grenelle 2 ». En effet, depuis le 14 juillet 2011 les éoliennes sont désormais inscrites à la nomenclature des activités soumises au respect des règles applicables **aux Installations Classées pour la Protection de l'Environnement (ICPE)**.

L'éolien est l'une des branches des énergies renouvelables les plus matures, sa technologie étant désormais bien maîtrisée. Sa croissance dans le monde est considérable depuis une dizaine d'années et la puissance éolienne totale installée s'élevait à 651 GW fin 2019 (source : GWEC). En France, des éoliennes sont opérationnelles depuis 1991 (Port-La-Nouvelle). Au 31 décembre 2019, la France totalisait 16,6 GW de puissance installée sur son territoire (source : SOeS).

Très peu d'accidents majeurs sont recensés du fait d'un retour d'expériences important à travers le monde.

Dans la Circulaire du 29 août 2011, relative aux conséquences et orientations du classement des éoliennes dans le régime des installations classées (DEVP1119997C), le ministre de l'écologie, du développement durable, des transports et du logement précise que « *les études de dangers, désormais exigibles pour les éoliennes soumises à autorisation, pourront présenter un caractère plus léger que bon nombre d'autres installations classées, bien plus dangereuses, dans un souci de proportionnalité* ».

La présente étude de dangers respecte les prescriptions de l'article R.512-9 du Code de l'environnement et a donc été réalisée sur la base de la « *Trame type de l'étude de dangers dans le cadre des parcs éoliens* » achevée par l'INERIS (version de Mars 2012). En effet, le Parc éolien des Ailes du Gâtinais est représentatif au sens où il ne présente aucune particularité ni dans sa taille, ni dans sa conception, ni dans son implantation.

Par ailleurs, ce guide est le **référentiel officiel** pour l'élaboration des études de dangers de parc éolien validé par la Direction Générale de la Prévention de Risques (DGPR) du ministère en charge de l'environnement en 2012 et transmis à toutes les DREAL pour l'instruction des dossiers éoliens.

B. INFORMATIONS GENERALES CONCERNANT L'INSTALLATION

B.1 RENSEIGNEMENTS ADMINISTRATIFS

Société porteuse du projet : PARC EOLIEN DES AILES DU GATINAIS

- Adresse du siège : 50 rue Madame de Sanzillon 92 110 CLICHY
- Forme juridique : Société par actions simplifiée
- Capital social : 37 000,00 Euros
- RCS : 849900733 00015 R.C.S. Paris
- Code APE : 3511Z / Production d'électricité

B.2 LOCALISATION DU SITE

Le Parc éolien des Ailes du Gâtinais, composé de **3 aérogénérateurs et de 2 postes de livraison électrique**, est localisé sur la commune de Varennes-Changy, en région Centre-Val de Loire.

Les éoliennes sont à environ 2,1 km du bourg de Saint-Hilaire-sur-Puiseaux et à 2,3 km du village de Varennes-Changy.

Les positions des éoliennes sont présentées dans le Tableau 10 page 20.

Carte 1 : Situation du Parc éolien des Ailes du Gâtinais et de l'aire d'étude de dangers

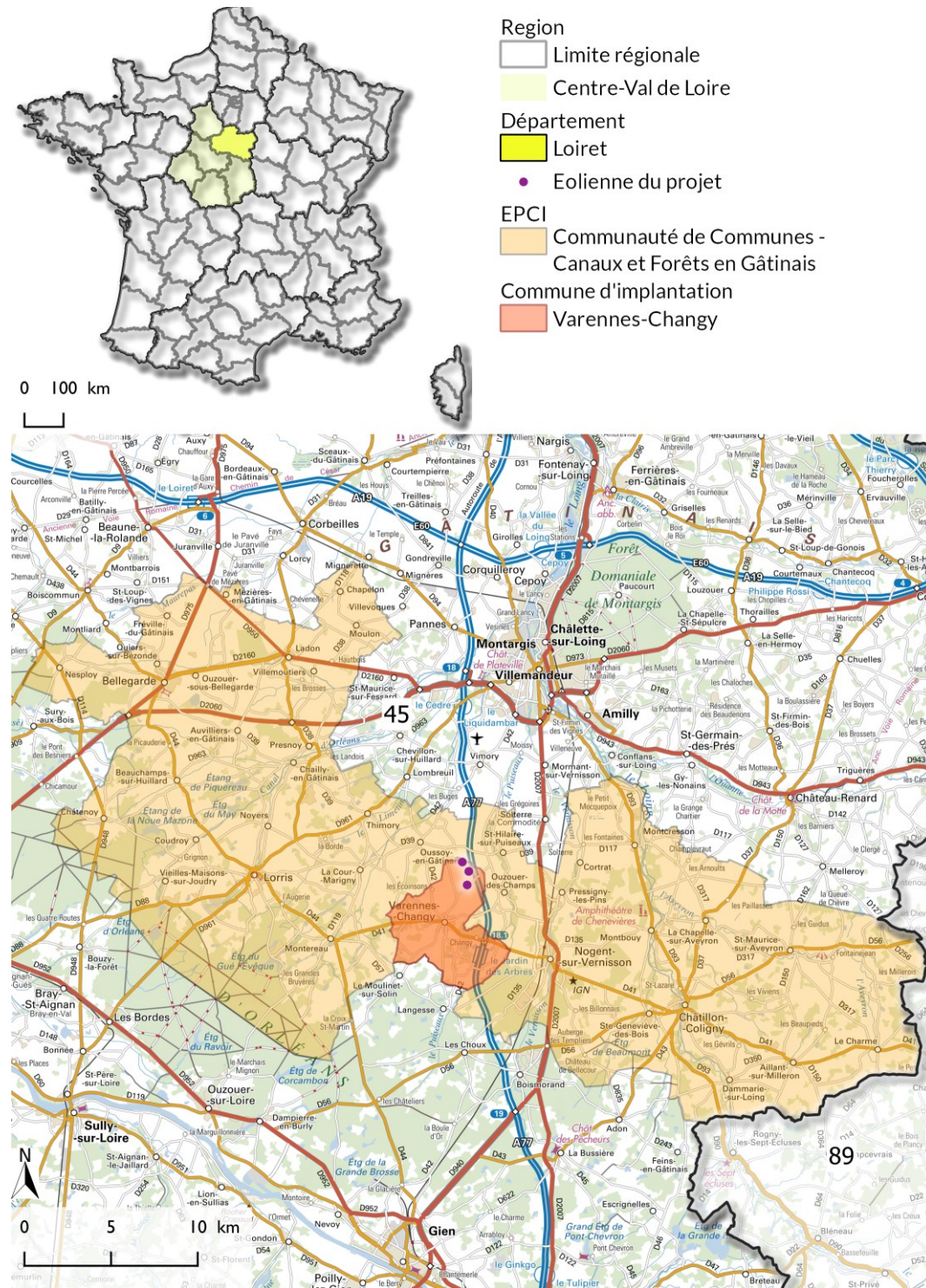

Réalisation Enviroscop. Sources : IGN SCAN 25, OSM, ADMIN Express, RWE Renouvelables France SAS

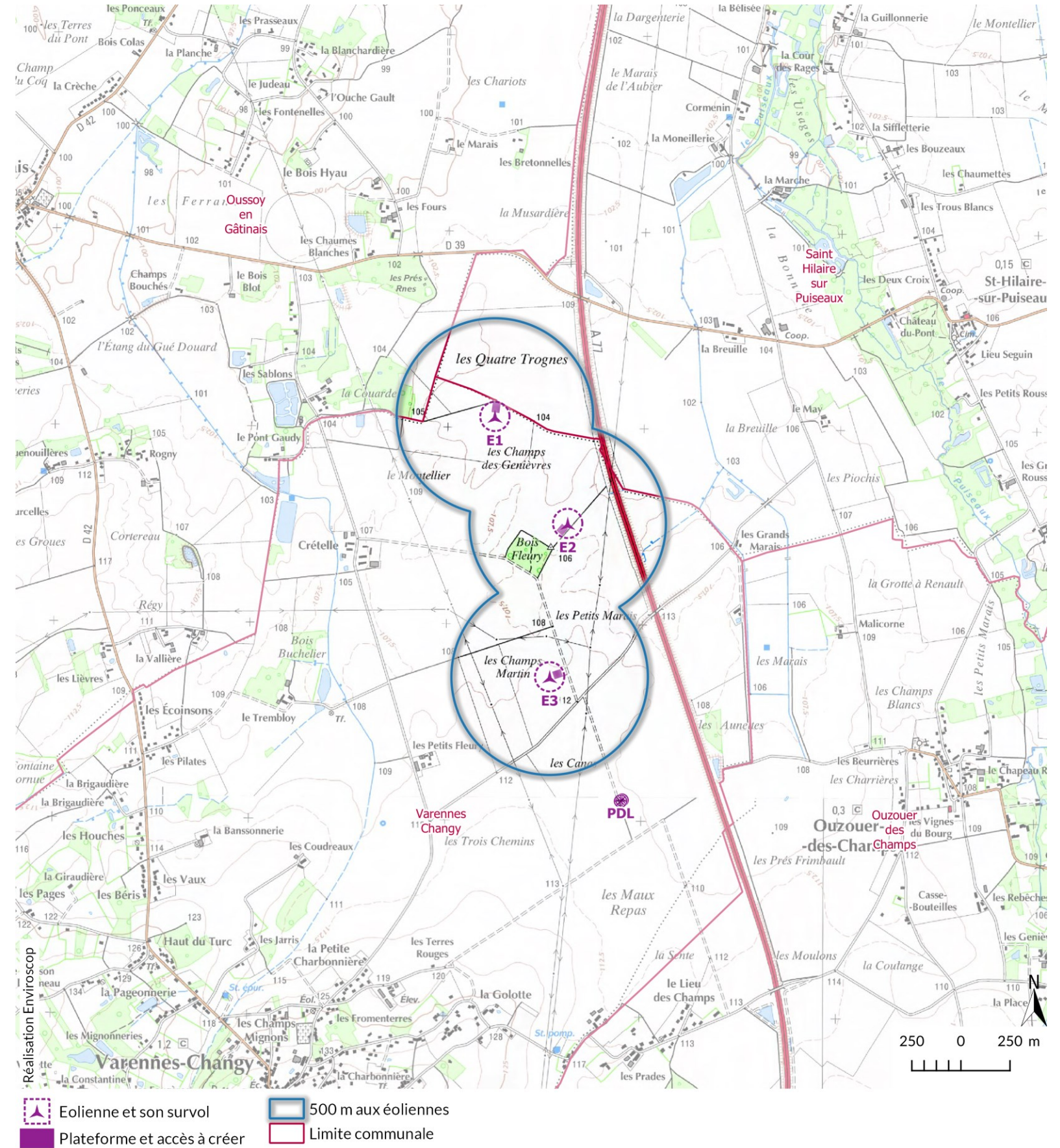

B.3 DEFINITION DE L'AIRES D'ETUDE

Compte tenu des spécificités de l'organisation spatiale d'un parc éolien, composé de plusieurs éléments disjoints, la zone sur laquelle porte l'étude de dangers est constituée d'une aire d'étude pour chaque éolienne.

Chaque aire d'étude correspond à l'ensemble des points situés à une distance inférieure ou égale à 500 m à partir de l'emprise du mât de l'aérogénérateur. Cette distance équivaut à la distance d'effet retenue pour les phénomènes de projection, telle que définie au paragraphe H.3 - 4.

Note. Dans le document, sans mention précisant l'éolienne concernée, le terme « aire d'étude » fera référence aux aires d'étude de toutes les éoliennes du parc (notamment lors de la description de l'environnement de l'installation).

L'aire d'étude n'intègre pas les environs des postes de livraison, qui sont néanmoins représentés sur la carte. Les modélisations réalisées dans le cadre du guide de l'INERIS ont en effet démontré l'absence d'effet à l'extérieur des postes de livraison pour chacun des phénomènes dangereux potentiels pouvant l'affecter.

L'aire d'étude (périmètre de 500 m de rayon autour des éoliennes) du parc se situe sur les communes suivantes :

- Varennes-Changy, la commune d'implantation ;
- Oussoy-en-Gâtinais ;
- Saint-Hilaire-sur-Puiseaux.

C. DESCRIPTION DE L'ENVIRONNEMENT DE L'INSTALLATION

Ce chapitre a pour objectif de décrire l'environnement dans l'aire d'étude de l'installation, afin d'identifier :

- les principaux intérêts à protéger (enjeux humains extérieurs à l'installation)
- et les facteurs de risque que peut représenter l'environnement vis-à-vis de l'installation (agresseurs potentiels : environnement naturel et environnement matériel).

C.1 ENVIRONNEMENT HUMAIN

C.1-1. Zones urbanisées

Les communes autour du projet sont celles dont leur limite est à moins de 500 m du projet. Il s'agit des communes de Varennes-Changy, commune d'implantation, d'Oussoy-en-Gâtinais et de Saint-Hilaire-sur-Puiseaux. Dans ces communes, l'habitat est constitué d'un bourg principal ainsi que de nombreux hameaux dispersés le long des routes et chemins. Aucune habitation ne se situe dans le périmètre de l'aire d'étude de dangers, à savoir 500 m autour des éoliennes du Parc éolien des Ailes du Gâtinais.

Varennes-Changy dispose d'un PLU, approuvé en 2008. La zone urbanisée identifiée au PLU la plus proche est située à 1,6 km de l'éolienne E3. La commune d'Oussoy-en-Gâtinais dispose d'une carte communale qui identifie les secteurs construits, à plus de 1,5 km des éoliennes.

L'aire de 500 m autour des éoliennes et les éloignements aux habitations les plus proches sont indiqués dans le tableau suivant et en Carte 2 en page 9.

Tableau 2 : Etat des documents d'urbanisme des communes dans l'aire d'étude de dangers

Commune	État de la procédure	Approbation	Prescription
Varennes-Changy	PLU approuvé	12/12/2008	PLUI Canaux et Forêt en Gâtinais Prescrit le 05/09/2017
Oussoy-en-Gâtinais	CC approuvée	21/02/2008	
St-Hilaire-sur-Puiseaux	RNU	-	

PLUi : plan local d'urbanisme intercommunal | CC : Carte communale | RNU : Règlement National d'Urbanisme | Source : CGET, observatoire des territoires Consultation 2019, État par commune des POS, PLU et cartes communales au 31 décembre 2016. Communauté de communes Canaux et Forêts en Gâtinais. Communauté d'Agglomération Montargoise et Rives du Loing.

Tableau 3 : Distance d'éloignement aux lieux-dits des éoliennes les plus proches

Habitations et zones destinées à l'habitat dans le PLU	E1	E2	E3	Distance minimale
VARENNES CHANGY Les Petits Fleury	1,76 km	1,38 km	0,73 km	0,73 km
OUSSOY EN GATINAIS La Couarde	0,85 km	1,38 km	1,84 km	0,85 km
SAINT HILAIRE SUR PUISEAUX Les Grands Marais	1,39 km	0,86 km	1,15 km	0,86 km
VARENNES CHANGY Crételle	0,92 km	1,01 km	1,11 km	0,92 km
VARENNES CHANGY Terres des Canas	1,58 km	0,96 km	1,00 km	0,96 km
OUSSOY EN GATINAIS Les Chaumes Blanches	1,04 km	1,69 km	2,34 km	1,04 km
OUSSOY EN GATINAIS Les Fours	1,06 km	1,72 km	2,39 km	1,06 km
OUSSOY EN GATINAIS Les Sablons	1,09 km	1,69 km	2,17 km	1,09 km
OUSSOY EN GATINAIS Pont Gaudy	1,12 km	1,51 km	1,78 km	1,12 km
SAINT HILAIRE SUR PUISEAUX La Breuille	1,24 km	1,24 km	1,95 km	1,24 km
OUSSOY EN GATINAIS Le Marais	1,38 km	1,99 km	2,73 km	1,38 km
SAINT HILAIRE SUR PUISEAUX Le May	1,66 km	1,38 km	1,89 km	1,38 km
OUSSOY EN GATINAIS Les Bretonnelles	1,41 km	1,96 km	2,73 km	1,41 km
OUZOUER DES CHAMPS Terres de Malicorne	2,06 km	1,48 km	1,50 km	1,48 km
VARENNES CHANGY La Petite Charbonnière	2,81 km	2,35 km	1,58 km	1,58 km
VARENNES CHANGY La Golotte	2,88 km	2,38 km	1,60 km	1,60 km
OUZOUER DES CHAMPS Les Beurrières	2,53 km	1,89 km	1,64 km	1,64 km
VARENNES CHANGY Le lieu des Champs	3,10 km	2,51 km	1,75 km	1,75 km
OUZOUER DES CHAMPS Le lieu des Champs	3,16 km	2,53 km	1,81 km	1,81 km
OUZOUER DES CHAMPS Le Bourg	2,70 km	2,11 km	1,87 km	1,87 km
OUZOUER DES CHAMPS Vignes du Bourg	3,03 km	2,38 km	1,98 km	1,98 km
OUZOUER DES CHAMPS Le Palais	3,35 km	2,76 km	1,99 km	1,99 km
OUZOUER DES CHAMPS Casse Bouteille	3,21 km	2,56 km	2,08 km	2,08 km
SAINT HILAIRE SUR PUISEAUX Le Bourg	2,32 km	2,10 km	2,58 km	2,10 km
VARENNES CHANGY Les Clusos	3,49 km	3,00 km	2,22 km	2,22 km
VARENNES CHANGY Le Bourg	3,61 km	3,21 km	2,46 km	2,46 km
OUSSOY EN GATINAIS Le Bourg	2,47 km	3,06 km	3,46 km	2,47 km
Distance minimale	0,85 km	0,86 km	0,73 km	0,73 km

Les distances sont approximatives et données à titre indicatif. N'y sont indiqués que les lieux-dits à moins de 1,5 km d'une éolienne et les villages les plus proches. Pour plus de lisibilité, toutes les distances ne sont pas indiquées. Ne sont mentionnées que les distances au bâti le plus proche, tel que figurées dans la carte suivante. Réalisation Enviroscop. Sources : IGN Scan25, BD Parcellaire Ministère des Finances, BD Ortho. PLU de Varennes-Changy, CC d'Oussoy-en-Gâtinais, RWE Renouvelables France SAS.

Carte 2 : Eloignement des éoliennes aux habitations et aux zones d'habitation

Les distances sont approximatives et données à titre indicatif. Pour plus de lisibilité, toutes les distances ne sont pas indiquées. |

Réalisation Enviroscop. | Sources : IGN
Scan25, BD Parcellaire Ministère des
Finances, BD Ortho, PLU de Varennes-
Changy et CC d'Ousoy-en-Gâtinais

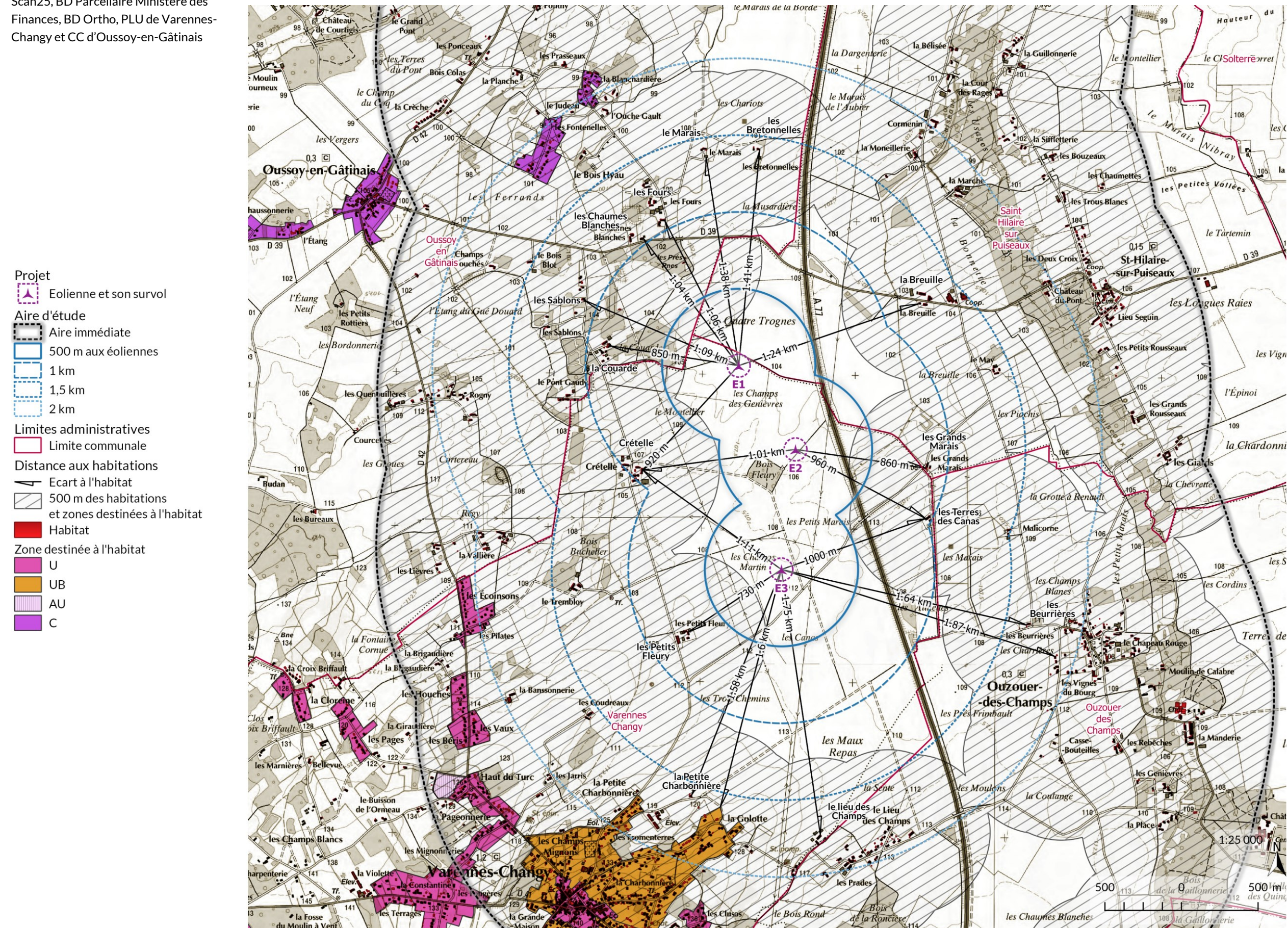

Comme l'indique le tableau précédant et la Carte 2 en page 9, les éoliennes du projet sont toutes situées à plus de 730 m des habitations et des zones destinées à l'habitat les plus proches dans les documents d'urbanisme en vigueur.

Seuls 5 hameaux sont à moins de 1 km d'une éolienne du projet :

- le hameau des Petits Fleury à Varennes-Changy, dont l'éolienne E3 est à 730 m ;
- le hameau de La Couarde à Oussoy-en-Gâtinais, dont l'éolienne E1 est située à 850 m ;
- le hameau des Grands Marais à Saint-Hilaire-les-Puiseaux, dont l'éolienne E2 est à 860 m ;
- le hameau de Crételle à Varennes-Changy, dont l'éolienne E1 est à 920 m ;
- le hameau de Terres de Canas à Varennes-Changy, dont l'éolienne E2 est à 690 m.

Ces distances minimales sont cohérentes avec la réglementation ICPE. Elles permettent en outre de limiter les effets résiduels à niveau acceptable également pour le cadre de vie (acoustiques, perception paysagère).

C.1-2. Établissements recevant du public (ERP)

Constituent des ERP, "tous les bâtiments, locaux et enceintes dans lesquels des personnes sont admises, soit librement, soit moyennant une rétribution ou une participation quelconque, ou dans lesquels sont tenues des réunions ouvertes à tout venant ou sur invitation, payantes ou non." Source : Article R 123-2 du code de la construction et de l'habitation. Cela regroupe donc un très grand nombre d'établissements, comme les magasins et centres commerciaux, les cinémas, les théâtres, les hôpitaux, les écoles et universités, les hôtels et restaurants... que ce soient des structures fixes ou provisoires (chapiteaux, tentes, structures gonflables).

Les établissements recevant du public à proximité du site sont de type églises, écoles, mairies, commerces, cimetière, salles polyvalentes... Ils sont situés dans les villages ou en limite de zone urbaine dans les hameaux.

Aucun établissement recevant du public n'est recensé dans la zone d'étude de 500 m des éoliennes.

C.1-3. Installations classées pour la protection de l'environnement (ICPE) et installations nucléaires de base

Aucune installation classée pour la protection de l'environnement, ni aucun établissement SEVESO, ni aucune installation nucléaire de base (INB) ne sont présents dans les limites de la zone d'étude de dangers (voir C.3-1c en page 14).

C.1-4. Autres activités pouvant présenter des enjeux humains

■ Activités agricoles, exploitation du parc éolien et autres occupations des sols ponctuelles

Dans l'aire d'étude de dangers, sont recensées l'occupation des sols et les activités suivantes (voir Carte 3 ci-dessous) :

- des parcelles agricoles en majeure partie,
- de rares parcelles boisées pour l'accueil du public et/ou l'activité de chasse (notamment à La Couarde). On retiendra l'hypothèse de quelques personnes occasionnellement en leur sein ;
- des voies de circulations, dont une autoroute (A77) ;
- les aires de levage des éoliennes du Parc éolien des Ailes du Gâtinais pouvant constituer une zone de stationnement (voir C.3-1c en page 14).

Les principaux usagers du site sont les exploitants agricoles ou forestiers sur les surfaces agricoles, ceux de l'autoroute et le stationnement éventuel sur les aires de levage du Parc éolien des Ailes du Gâtinais.

Carte 3 : Synthèse des enjeux humains et matériels dans la zone d'étude de dangers

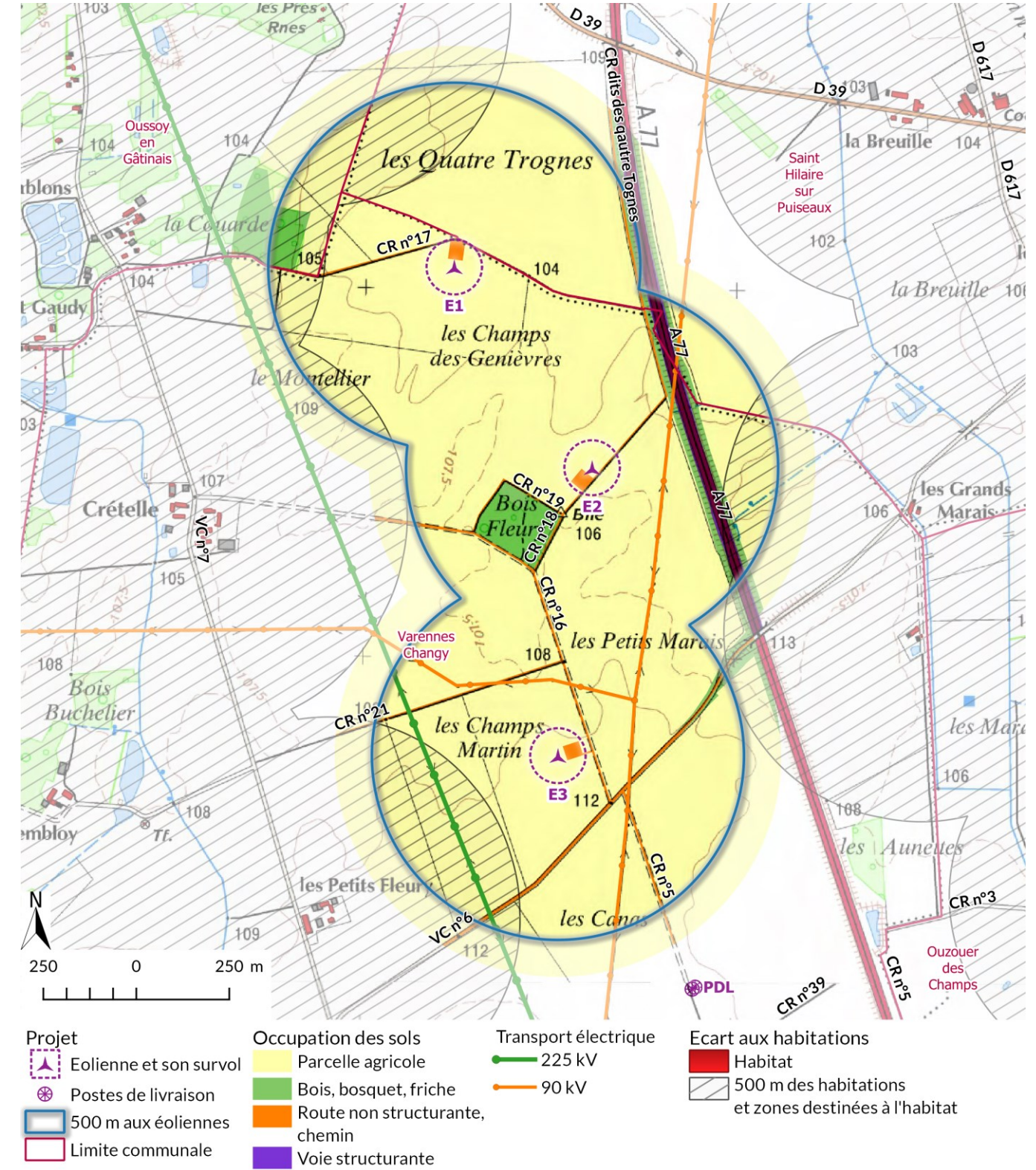

Réalisation Enviroscop. Source : IGN SCAN 25, RWE Renouvelables France SAS, Enviroscop d'après photo aérienne et cadastre.

■ Circulation sur les routes et les chemins

La zone d'étude est traversée par les routes bitumées suivantes (voir Carte 3 en page 10) :

- l'autoroute A77, qui voit passer en moyenne 11 707 véhicules par jour (source : MTES in data.gouv.fr. données 2017), arrondis à 12 000 véhicules par jour. L'éolienne E2 est la plus proche à 266 m du bord extérieur de la voie, soit en dehors de la zone de recommandée correspondant à la hauteur totale de l'éolienne augmentée de 30 m, ainsi que E1 à plus de 492 m.
- la voie communale VC n°6 à Varennes-Changy, sans donnée de comptage, non structurante. L'éolienne E2 la plus proche est à 185 m.

Aucune route n'est dans la zone de survol des pales des éoliennes.

Conformément à la méthodologie du guide INERIS, les voies de circulation de moins de 2 000 véhicules/jour sont comptées dans la catégorie des terrains aménagés mais peu fréquentés pour l'évaluation des enjeux humains, ici la VC n°6.

Plusieurs chemins ruraux ou privés sont présents. Les pistes créées pour le projet sont également prises en compte, tels des chemins privés.

On retiendra la circulation des véhicules sur l'autoroute, la circulation sur une route non structurante et les véhicules d'exploitation sur les chemins au regard de leur surface concernée.

■ Itinéraire de promenade

Aucun chemin de grande randonnée GR, ni chemin de randonnée de pays n'est recensé dans l'aire d'étude de 500 m des éoliennes.

Aucune autre activité ou infrastructure nécessitant la présence de personne n'est observée dans la zone d'étude.

C.1-5. Synthèse des enjeux humains dans l'environnement de l'installation

La Carte 3 présente les enjeux humains pour les aires d'étude de dangers de toutes les éoliennes.

Dans la zone d'étude, nous considérons **selon une vision majorante** que les enjeux humains sont localisés dans :

- la route structurante : l'autoroute A77, seule voie de circulation structurante ;
- les terrains aménagés mais peu fréquentés : chemins ruraux, les chemins existants ou créés pour le projet, et les plateformes des éoliennes.
- les parcelles agricoles et les boisements.

C.2 ENVIRONNEMENT NATUREL

C.2-1. Contexte climatique

La station de référence est celle de d'Orléans (45) - altitude 125 m, située à 50 km à l'ouest. Les données METEO FRANCE correspondent aux normales climatiques de la période 1981-2010. Le climat est de **régime océanique dégradé**. La température moyenne est modérée (11,3°C en moyenne annuelle). La moyenne mensuelle de la température varie de 3,9°C en janvier à 19,4°C en juillet.

■ Précipitations

Les précipitations sont plutôt faibles (642 mm de cumul annuel) et tombent surtout en automne et hiver (d'octobre à janvier). La variabilité interannuelle des précipitations est faible tandis que celle des températures est élevée.

Précipitations et températures mensuelles sur Orléans
Normales climatiques 1981-2010

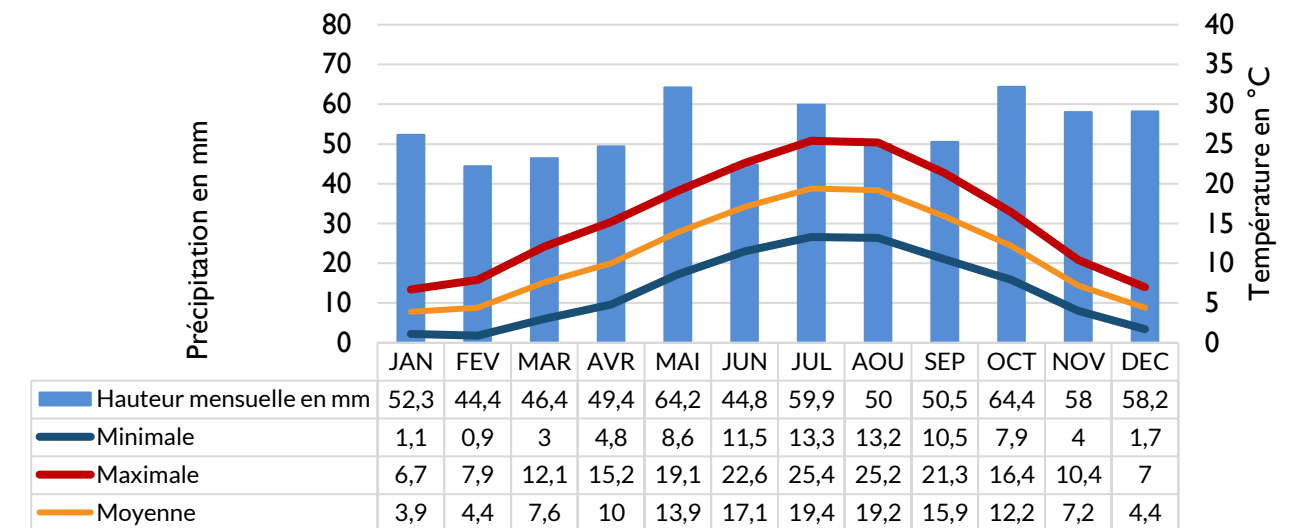

Réalisation Enviroscop. Source : Météo-France. Station d'Orléans (45) - altitude 125 m. normales climatiques 1981-2010

Figure 1 : Normales climatiques

Les précipitations ne sont pas retenues comme source potentielle de dangers pour les installations du Parc éolien des Ailes du Gâtinais.

■ Gel

Bien que la moyenne de température soit au-dessus de 0°C, on observe environ 54,5 jours de gel dans l'année, répartis d'octobre à avril, et 12,4 jours de neige. Remarque : il peut également se produire un phénomène de formation de givre sur les pales, sous certaines conditions concomitantes d'humidité et de température. Ces données ne sont toutefois pas renseignées par les services de Météo France dont nous disposons.

Tableau 4 : Nombre de jours moyen de gels et d'épisode neigeux

Nombre jours	Jan.	Fév.	Mar	Avr.	Mai	Juin	Juil.	Aou	Sept.	Oct.	Nov.	Déc.	An.
Gel	12,1	12,1	8,2	2,8	0	0	0	0	0	1,3	6,3	11,7	54,5
Neige	3	0	0	0	0,1	0	0	0	0	0	0	2,1	12,4

Réalisation Enviroscop. Source : Météo-France. Station de d'Orléans (45) - altitude 125 m. normales climatiques 1981-2010

La combinaison de phénomènes neigeux et des périodes de gel est toutefois retenue comme source potentielle de dangers pour les installations du Parc éolien des Ailes du Gâtinais.

■ Vents violents : Intensité maximale de vent observée (hauteur 10 m)

Le secteur est hors zone cyclonique. Entre 1981 et 2010, on observe en moyenne à Orléans 51,2 jours/an avec des vents de plus de 57 km/h (> 16 m/s), dont 1,7 jours avec des vents au-delà de 100 km/h (> 28 m/s).

Tableau 5 : Nombre de jours moyen de vents violents (rafales)

Nbre moyen jours	Jan.	Fév.	Mar	Avr.	Mai	Juin	Juil.	Aou	Sept.	Oct.	Nov.	Déc.	An.
Rafales => 16 m/s	7	4,7	6,2	4,9	3,2	2,7	2,2	2,2	3,4	4,9	4	5,8	51,2
Rafales => 28 m/s	0,2	0,3	0,2	0,1	0	0	0,1	0,1	0,1	0,2	0,3	0,1	1,7

Réalisation Enviroscop. Données à 10 m au-dessus du sol | Source : Météo-France. Station Orléans (45). Normales climatiques 1981-2010

Le site internet de l'observatoire français des tornades et des orages violents [www.keranaus.org] nous apprend que l'aire d'étude se situe dans un secteur faiblement sensible aux tornades et aux orages violents : leur fréquence y est estimée conforme à la moyenne nationale.

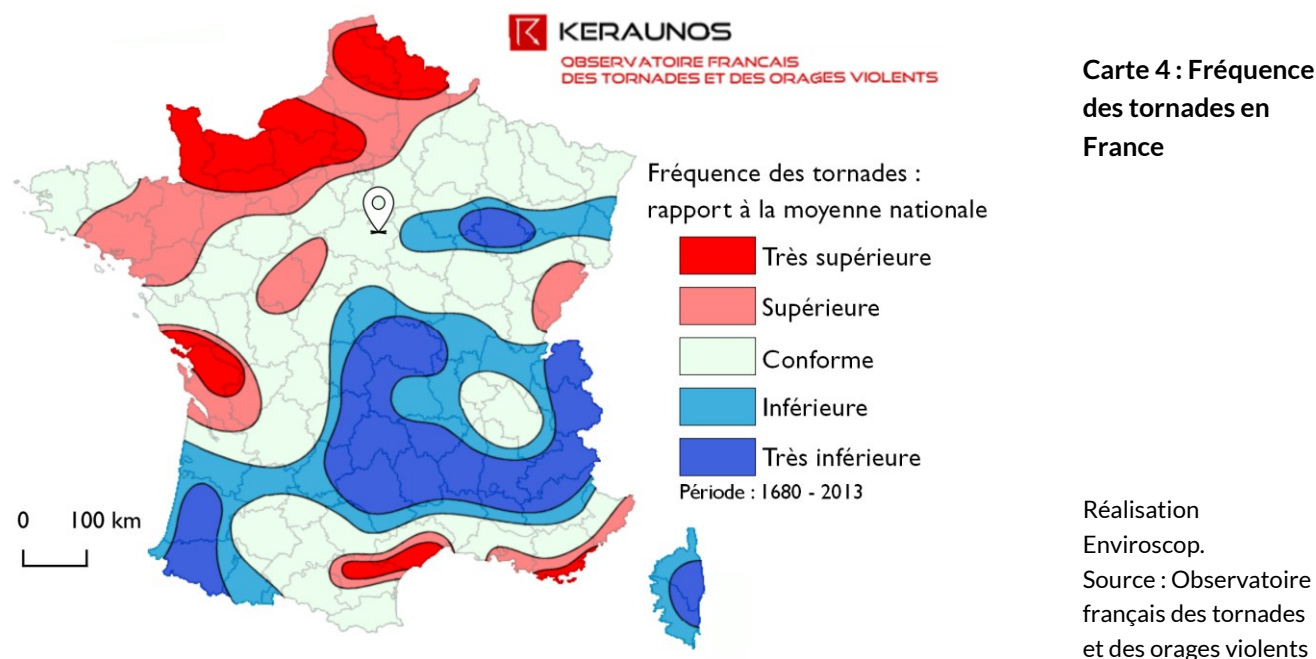

Le vent est retenu comme source potentielle de dangers pour les installations du Parc éolien des Ailes du Gâtinais.

C.2-2. Risques naturels

C.2-2a Inventaire des risques naturels majeurs

Les risques naturels majeurs recensés dans les communes de l'aire d'étude de dangers sont liés à un risque sismique faible, à des vents violents (tempête), aux inondations ainsi qu'aux mouvements de terrains [GEORISQUES] :

Tableau 6 : Risques naturels majeurs dans les communes de l'aire d'étude de dangers

Type de risque	Séisme	Mouvement de terrain	TOTAL
Oussoy-en-Gâtinais	Sismicité 1	X	2
Saint-Hilaire-sur-Puiseaux	Sismicité 1	X	2
Varennes-Changy	Sismicité 1	X	2

Réalisation Enviroscop. Source : GEORISQUES

Tableau 7 : Arrêtés de reconnaissance de catastrophe naturelle

Type de catastrophe	Début le	Fin le	Oussoy-en-Gâtinais	St-Hilaire-sur-Puiseaux	Varennes-Changy
Inondations, coulées de boue et mouvements de terrain	25/12/1999	29/12/1999	X	X	X
Inondations et coulées de boue	09/06/2013	09/06/2013	-	-	X
	28/05/2016	05/06/2016	X	X	X
Mouvements de terrain différentiels consécutifs à la sécheresse et à la réhydratation des sols	01/05/1989	31/12/1990	X	-	X
	01/01/1991	31/12/1991	-	-	X
	01/01/1992	31/12/1992	-	-	X
	01/01/1993	30/09/1993	X	-	-
	01/01/1993	30/09/1996	-	-	X
	01/10/1993	31/12/1997	X	-	-
	01/01/1994	31/12/1997	-	-	-
	01/04/2011	30/06/2011	-	-	X
Total			5	2	8

Réalisation Enviroscop. Source : GEORISQUES

Toutes les communes ont eu des arrêtés concernant les risques inondations, coulées de boues et mouvements de terrain. L'arrêté de 1999 correspond aux deux tempêtes de décembre, Lothar et Martin, qui ont ravagé une bonne partie nord de la France, la Belgique, et de l'Allemagne. L'arrêté de 2016 correspond à un fort épisode pluvieux, ayant eu lieu de la fin mai à début juin, entraînant de nombreuses crues dans plusieurs pays d'Europe. Le département du Loiret a été particulièrement touché par cet événement en raison d'une crue exceptionnelle du Loing et de ses affluents.

C.2-2b Séisme

La présence d'une grande partie de la masse en haut de la tour rend les éoliennes particulièrement vulnérables aux séismes. Un séisme pourrait conduire à la chute du mât. Les éoliennes doivent être dimensionnées conformément à la réglementation française en vigueur.

L'actuel zonage sismique classe le périmètre d'étude de dangers en zone de **sismicité 1 (très faible)**.

Carte 5 : Aléa sismique

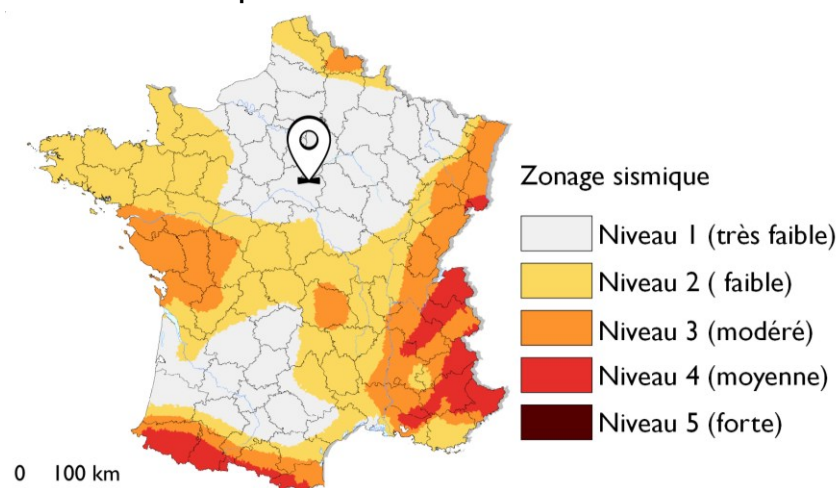

Réalisation Enviroscop. Source : GEORISQUES

Il est à préciser que dans le cadre de la construction du parc éolien, une étude géotechnique sera réalisée. Les résultats permettront notamment de dimensionner correctement les fondations.

Le risque sismique est retenu comme source potentielle de dangers pour le Parc éolien des Ailes du Gâtinais.

C.2-2c Inondations

De fortes précipitations peuvent entraîner une inondation ayant pour conséquence une fragilisation des fondations et une détérioration des installations électriques. Un risque d'emballement de l'éolienne, voire la chute de celle-ci, n'est pas à exclure en cas d'endommagement des systèmes de sécurité et de régulation.

Le risque majeur d'inondation n'est pas référencé pour les communes de l'aire d'étude de dangers. Toutes ces communes ont fait l'objet d'un arrêté par rapport à ce risque, en lien avec deux événements climatiques exceptionnels.

Aucun Plan de Prévention des Risques Inondation (PPRI) n'est arrêté dans l'aire d'étude immédiate [Sources : GEORISQUES, DDTM 45]. Note : Les Plans de Prévention des Risques Inondations définissent des zonages réglementaires d'utilité publique.

De plus, aucune commune n'est recensée dans un atlas des zones inondables, ni dans un territoire à risque important d'inondation. Les éoliennes sont éloignées du lit majeur d'un cours d'eau.

L'aire d'étude de dangers n'est pas soumise à des aléas particuliers d'inondation. Dans tous les cas, les éoliennes intègrent dans leur conception ce risque d'inondation. Le risque inondation n'est pas retenu comme source potentielle de dangers pour les installations du Parc éolien des Ailes du Gâtinais.

C.2-2d Mouvement de terrain par effondrement

Le risque de mouvement de terrain pourrait être à l'origine d'une chute d'éolienne.

L'aire d'étude de dangers ne comprend aucun indice connu d'effondrements, les plus proches à environ 800 m environ du projet (voir Carte 6 ci-dessous). L'aire d'étude de dangers est concernée par une sensibilité concernant les remontées de nappes.

L'éolienne E2 est située dans une zone sujette aux débordements de nappe tandis que les éoliennes E1 et E3 sont sujettes aux inondations de caves.

Dans le cadre de la construction du parc éolien, une étude géotechnique sera réalisée et ses résultats permettront notamment de dimensionner correctement les fondations, comme cela se fait classiquement pour ce type de projet.

Avec l'étude géotechnique, le risque de mouvement de terrain par effondrement n'est pas retenu comme une source particulière de dangers pour le Parc éolien des Ailes du Gâtinais et il est inclus de manière générique dans l'analyse préliminaire des risques (G.4 en page 32).

C.2-2e Mouvement de terrain par retrait et gonflement d'argile

Un sol argileux peut présenter des caractéristiques hétérogènes suivant son taux d'hygrométrie. Lorsqu'il est desséché, il devient dur et cassant. *A contrario* lorsqu'il est humide, il devient plastique et malléable. Ces modifications de consistance sont loin d'être sans conséquence. Les variations de volume, avec des amplitudes parfois très importantes sont constatées en période estivale. En effet, les températures élevées accentuent le phénomène d'évaporation. Par conséquent les sols argileux se rétractent en période de sécheresse, ce qui se traduit par des tassements différentiels qui peuvent occasionner des dégâts parfois importants aux constructions.

L'aire d'étude de dangers est majoritairement concernée par une sensibilité moyenne au risque de mouvements de terrain liés au retrait-gonflement des argiles. Les éoliennes E1 et E3 se situent notamment dans des zones de sensibilité moyenne (voir Carte 6 ci-dessous). Il n'est pas recensé comme un risque majeur pour les communes dans l'aire d'étude. Aucun plan de prévention de risques naturels Mouvement de terrain ne concerne les communes de l'aire d'étude. [Sources : DDTM 14, DDTM 61].

Il est à préciser que dans le cadre de la construction du parc éolien, une étude géotechnique sera réalisée. Les résultats permettront notamment de dimensionner correctement les fondations.

Avec l'étude géotechnique, le risque retrait et gonflement d'argile n'est pas retenu comme source potentielle de dangers pour le Parc éolien des Ailes du Gâtinais.

C.2-2f Foudre

Une éolienne étant par définition une construction d'une hauteur importante érigée sur une surface dégagée, la possibilité d'un foudroiement n'est pas à exclure au cours de son utilisation. Une telle éventualité est particulièrement sensible lorsque des pales en fibres de carbone sont utilisées, en raison de la forte conductivité électrique de ce matériau. Aujourd'hui la quasi-totalité des pales d'éoliennes sont constituées de fibres de verre. Les dangers liés à la foudre sont :

- les effets thermiques pouvant être à l'origine :
 - d'un incendie ou d'une explosion, soit au point d'impact, soit par l'énergie véhiculée par les courants de circulation conduits ou induits,
 - de dommages aux structures et constructions,
- les perturbations électromagnétiques pouvant endommager les équipements électroniques, en particulier les équipements de contrôle commande et/ou de sécurité,
- les effets électriques pouvant induire des différences de potentiel.

Selon le site Météorage (2009-2018), les communes de l'aire d'étude de dangers présentent une sensibilité faible au foudroiement.

Malgré une faible sensibilité, la foudre est retenue comme source potentielle de dangers pour les installations du Parc éolien des Ailes du Gâtinais.

Carte 6 : Risques naturels liés aux mouvements de terrain de terrain, retrait-gonflement des argiles et remontée de nappes

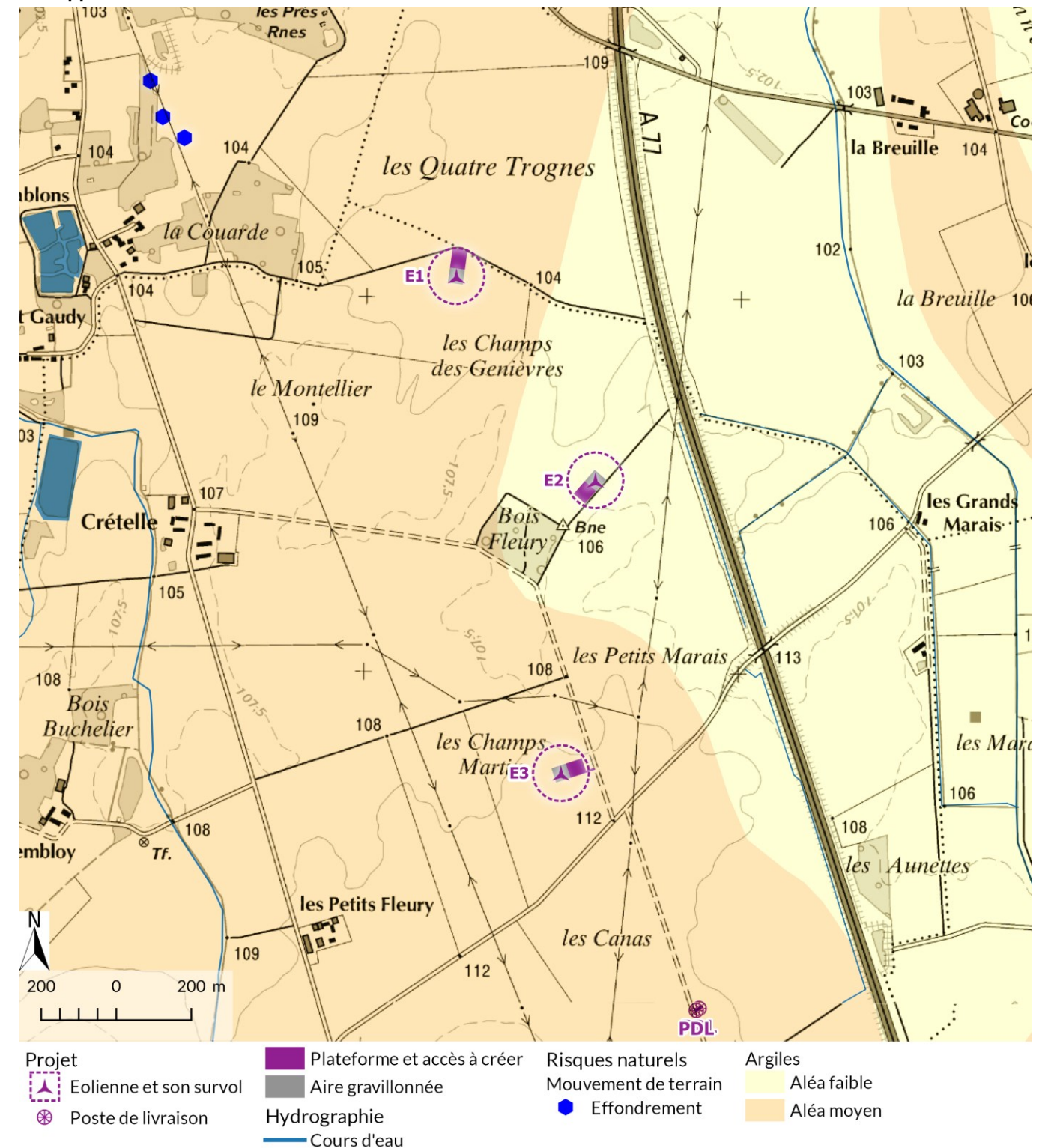

Réalisation Enviroscop. Source. IGN SCAN25, GEORISQUES, RWE Renouvelables France SAS

C.2-2g Incendie de forêt

Un éventuel incendie de la végétation aux alentours serait susceptible de se propager aux installations.

Aucun grand massif forestier n'est présent à proximité de la zone d'étude. L'aire d'étude n'appelle pas d'observation particulière de la part du Service Départemental d'Incendie et de Secours.

Le risque feux de forêt n'est donc pas retenu comme source potentielle de dangers pour le Parc éolien des Ailes du Gâtinais.

C.3 ENVIRONNEMENT MATERIEL

C.3-1. Risques technologiques

Deux risques technologiques majeurs sont recensés dans les communes de l'aire d'étude de dangers. [GEORISQUES].

Type de risque	Nucléaire	Transport de marchandises dangereuses	TOTAL
Oussoy-en-Gâtinais	X	-	1
Saint-Hilaire-sur-Puiseaux	-	X	1
Varenes-Changy	X	X	2

Source : GEORISQUES

Figure 2 : Risques technologiques majeurs dans les communes de l'aire d'étude immédiate

Aucune de ces communes ne fait l'objet d'un plan de prévention des risques technologiques. L'aire d'étude de dangers ne présente aucune installation classée soumise à autorisation et donc aucune installation industrielle rejetant des polluants (Directive IED).

C.3-1a Transport de matières dangereuses (TMD)

Un accident à proximité du parc éolien (incendie, explosion, projection) pourrait être à l'origine de dégradations des éoliennes et causer des détériorations majeures (chute du mât, incendie, rupture de pales ou de fragments de pales). Si l'expérience montre que les accidents de TMD peuvent se produire en tout point du département, il semble toutefois opportun de destiner l'information préventive en priorité aux communes supportant les plus grands flux de transport de matières dangereuses.

Aucune canalisation, ni aucun axe ferroviaire de transport de matières dangereuses n'est présent dans l'aire d'étude de dangers.

Saint-Hilaire-sur-Puiseaux et Varenes-Changy sont traversées par l'A77, axe de transport de matières dangereuses. L'éolienne la plus proche (E2) est à 266 m du bord extérieur de la voie.

A plus de 200m des installations, le risque de transport de matières dangereuses n'est pas retenu comme source potentielle de dangers pour le Parc éolien des Ailes du Gâtinais.

C.3-1b Rupture de barrage

Les communes de l'aire d'étude de dangers ne sont pas concernées par le risque de rupture de barrage, ce risque n'est donc pas retenu comme source potentielle de dangers pour le Parc éolien des Ailes du Gâtinais.

C.3-1c ICPE et SEVESO

Aucun site SEVESO n'est compris dans l'aire d'étude, le plus proche à plus de 26 km dans la commune de Beaune-la-Rolande. Ce risque est donc absent pour le projet.

Aucune Installation Classée pour la Protection de l'Environnement (ICPE) n'est autorisée dans l'aire d'étude de dangers, ni aucune soumise à autorisation en instruction. L'ICPE en activité la plus proche est un élevage canin soumis à autorisation dans le hameau de la Place, à Ouzouer-des-Champs, en dehors de l'aire d'étude.

Au sein du Parc éolien des Ailes du Gâtinais, les éoliennes E1 et E2 sont distantes de 656 m environ l'une de l'autre, et, E2 et E3 de 787 m.

Le risque lié à une ICPE ou un site SEVESO n'est pas retenu comme source potentielle de dangers pour le Parc éolien des Ailes du Gâtinais.

C.3-2. Voies de communication

C.3-2a Transport routier

La zone d'étude est traversée par les routes bitumées suivantes (voir Carte 3 en page 10) :

- l'autoroute A77, qui voit passer en moyenne 11 707 véhicules par jour, arrondis à 12 000 véhicules par jour. L'éolienne E2 est la plus proche, à 266 m du bord extérieur de la voie, soit en dehors de la zone de recommandée correspondant à la hauteur totale de l'éolienne augmentée de 30 m, ainsi que E1 à plus de 492 m.
- la voie communale VC n°6 à Varenes-Changy, sans donnée de comptage, non structurante. L'éolienne E2 la plus proche est à 185 m.

Au regard de l'activité du site (installation fixe) et l'éloignement des voies au trafic >2 000 véhicules/jour, la circulation des véhicules sur une voie principale n'est pas retenue comme source potentielle de dangers pour le Parc éolien des Ailes du Gâtinais.

C.3-2b Transport ferroviaire

Aucune voie ferrée n'est recensée dans l'aire d'étude de dangers.

C.3-2c Transport fluvial

Aucune voie navigable n'est recensée dans l'aire d'étude de dangers.

C.3-2d Transport aérien

Aucune infrastructure aéronautique n'est recensée à proximité du projet. Les éoliennes sont situées à plus de 4 km de l'aérodrome de Montargis.

C.3-3. Réseau de transport d'électricité

Trois lignes aériennes traversent l'aire d'étude de dangers (voir Carte 3 en page 10) :

- la ligne de 225 kV GIEN – TABARDERIE – VILLEMANDEUR, à l'ouest de E3 ;
- la ligne de 90 kV PAYOLLES – VILLEMANDEUR, à l'est de E2 et E3 ;
- la ligne de 90 kV LORRIS – PAYOLLES – VILLEMANDEUR, au nord de E3.

Dans son courrier du 3 mai 2018, RTE indique que ces lignes électriques présentent un caractère stratégique pour le réseau de transport électrique. Ainsi, RTE recommande une distance supérieure à : la hauteur des éoliennes (mât + pale) plus une distance de sécurité électrique de 15 mètres pour la sécurité des personnes et des biens, soit un écart entre les lignes électriques et les éoliennes de 195 m.

Les éoliennes les plus proches E2 et E3 sont à plus de 195m de ces lignes, au-delà de la distance d'éloignement recommandée.

Suivant les recommandations de RTE, ce risque n'est donc pas retenu comme source potentielle de dangers pour le Parc éolien des Ailes du Gâtinais.

C.3-4. Autres réseaux publics et privés

Dans les limites de la zone d'étude, il n'est recensé aucune autre installation publique ou privée, liée aux :

- canalisations de transport (gaz combustibles, hydrocarbures liquides ou liquéfiés et produits chimiques) ;
- réseaux d'assainissement (stations d'épuration) ;
- réseaux d'alimentation en eau potable (captages AEP, zones de protection des captages).

Ces contraintes ne constituent pas des sources potentielles de danger pour le Parc éolien des Ailes du Gâtinais.

C.4 CARTOGRAPHIE DE SYNTHÈSE

L'estimation des enjeux humains est menée selon la démarche retenue par le guide INERIS et plus précisément l'annexe fixant les comptages de personnes en fonction de la surface ou du linéaire concerné (voir J.2 en page 51). Cette méthode se base sur la fiche n°1 de la circulaire du 10 mai 2010 relative aux règles méthodologiques applicables aux études de dangers. Elle permet de compter le nombre de personnes exposées selon des règles forfaitaires en fonction de l'occupation des sols selon des ensembles homogènes (zones habitées, ERP, zones industrielles, voies de circulation, terrains non bâtis...).

Dans la zone d'étude, nous considérons selon une vision majorante que les enjeux humains sont localisés dans :

- les terrains aménagés mais peu fréquentés, sur la base de 1 personne exposée pour 10 ha de façon conservatoire, à savoir : les parcelles agricoles, les boisements, la voie communale n°6, les chemins existants ou créés pour le projet et les plateformes des éoliennes.
- les parcelles agricoles et les boisements, bien qu'ils soient non aménagés et très peu fréquentés (1 personne exposée pour 100 ha), sont **surclassés et seront ici également inclus dans cette catégorie de "terrains aménagés mais peu fréquentés"**, sur la base de 1 personne exposée pour 10 ha de façon conservatoire et très majorante ;
- La **voie de communication structurante**, l'autoroute A77 avec 12 000 véhicules par jour soit une base de 0,4 personnes exposées par kilomètre pour 100 véhicules, soit 48 personnes par kilomètre.

Hormis l'A77, les voies de communication dans l'aire d'étude sont empruntées par un nombre non significatif de personnes (inférieures à 2 000 véhicules par jour). Conformément au guide, elles n'ont pas vocation à être prises en considération, étant déjà comptées dans la catégorie des terrains aménagés mais peu fréquentés.

Aucun chemin de promenade n'est recensé dans l'aire d'étude de dangers.

Toutes les hypothèses sont majorantes vis-à-vis du comptage du nombre de personnes exposées en permanence.

Ainsi, en se basant sur la méthode de comptage des personnes exposées (Annexe 2) et selon la démarche conservatrice exposées ci-avant, nous retiendrons :

Tableau 8 : Grille de lecture de l'estimation des enjeux humains

Nature	Catégorie	Unité	Calcul de l'équivalent de personnes présentes exposées en permanence
Parcelle agricole, boisement, aire de l'éolienne, chemin d'exploitation, chemin rural	Terrains aménagés mais peu fréquentés	ha	1 personne pour 10 ha
Autoroute A77	Route structurante	km	48 pers / km

Ci-après les cartes des enjeux humains considérés dans l'aire d'étude de 500 m de chaque éolienne.

Carte 7 : Synthèse de l'environnement dans l'aire d'étude de dangers (500 m) de E1

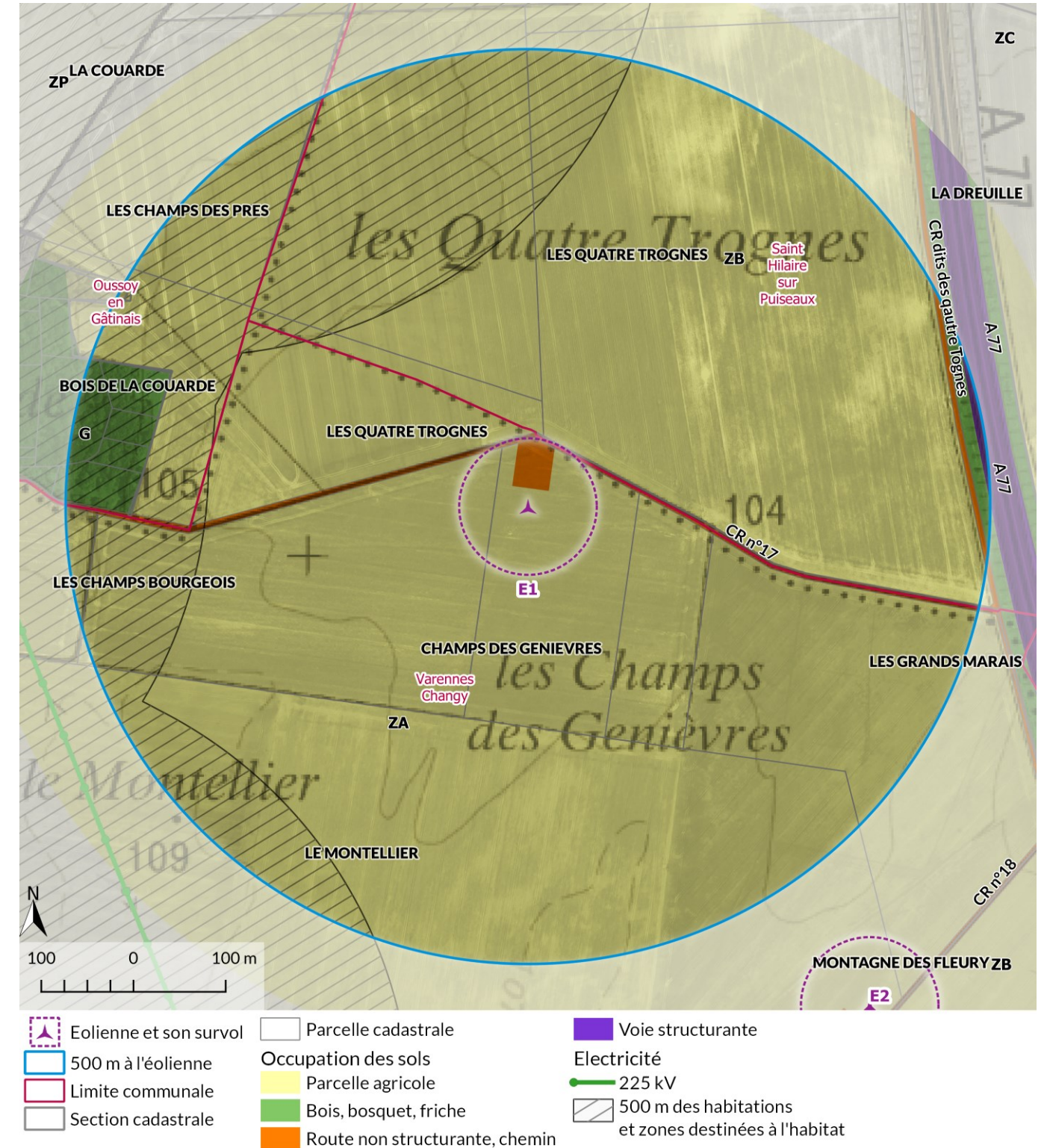

Occupation du sol		Nombre de personnes permanentes (ou équivalent personnes permanentes)	
Nature	Quantité	Catégorie (Calcul)	Total
Zone agricole (parcelles agricoles, boisement, plateforme de E1, CR n°17 et CR dits des quatre Trognés)	78,54 ha	Terrains aménagés mais peu fréquentés (1 pers / 10 ha)	7,854 + 7,920 =
Autoroute A77	0,17 km	Route structurante (48 pers.perm / km)	15,774 pers.

Carte 8 : Synthèse de l'environnement dans l'aire d'étude de dangers (500 m) de E2

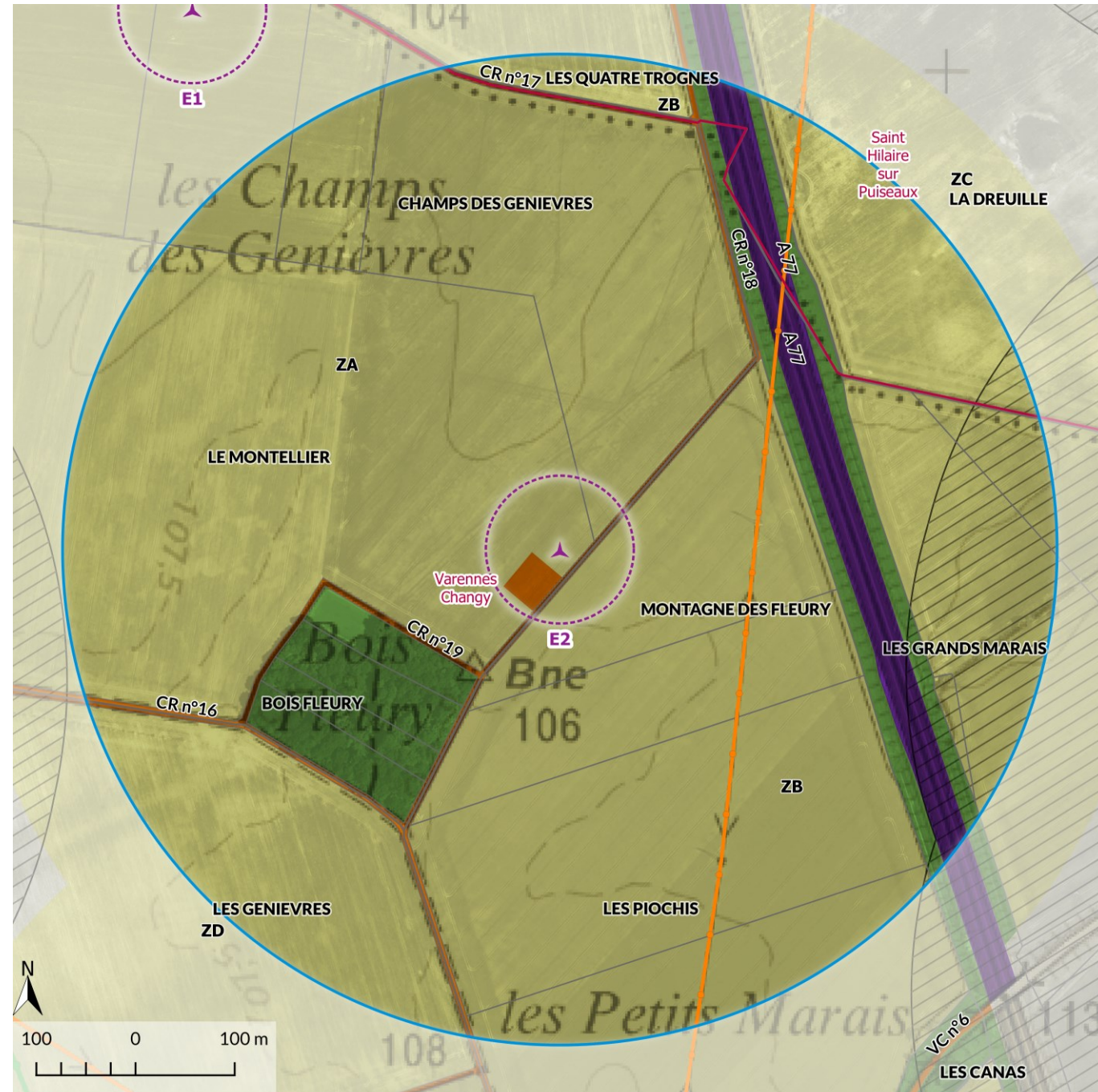

- Eolienne et son survol
- 500 m à l'éolienne
- Limite communale
- Section cadastrale
- Parcelle cadastrale
- Occupation des sols**
- Parcelle agricole
- Bois, bosquet, friche
- Route non structurante, chemin
- Voie structurante
- Electricité**
- 225 kV
- 90 kV
- 500 m des habitations et zones destinées à l'habitat

Occupation du sol		Nombre de personnes permanentes (ou équivalent personnes permanentes)	
Nature	Quantité	Catégorie (Calcul)	Total
Zone agricole (parcelles agricoles, boisement et talus autoroutier, plateforme de E2, CR n°16, 17, 18 et 19)	78,54 ha	Terrains aménagés mais peu fréquentés (1 pers / 10 ha)	7,854 + 39,840
Autoroute A77	0,83 km	Route structurante (48 pers.perm / km)	= 47,694pers.

Carte 9 : Synthèse de l'environnement dans l'aire d'étude de dangers (500 m) de E3

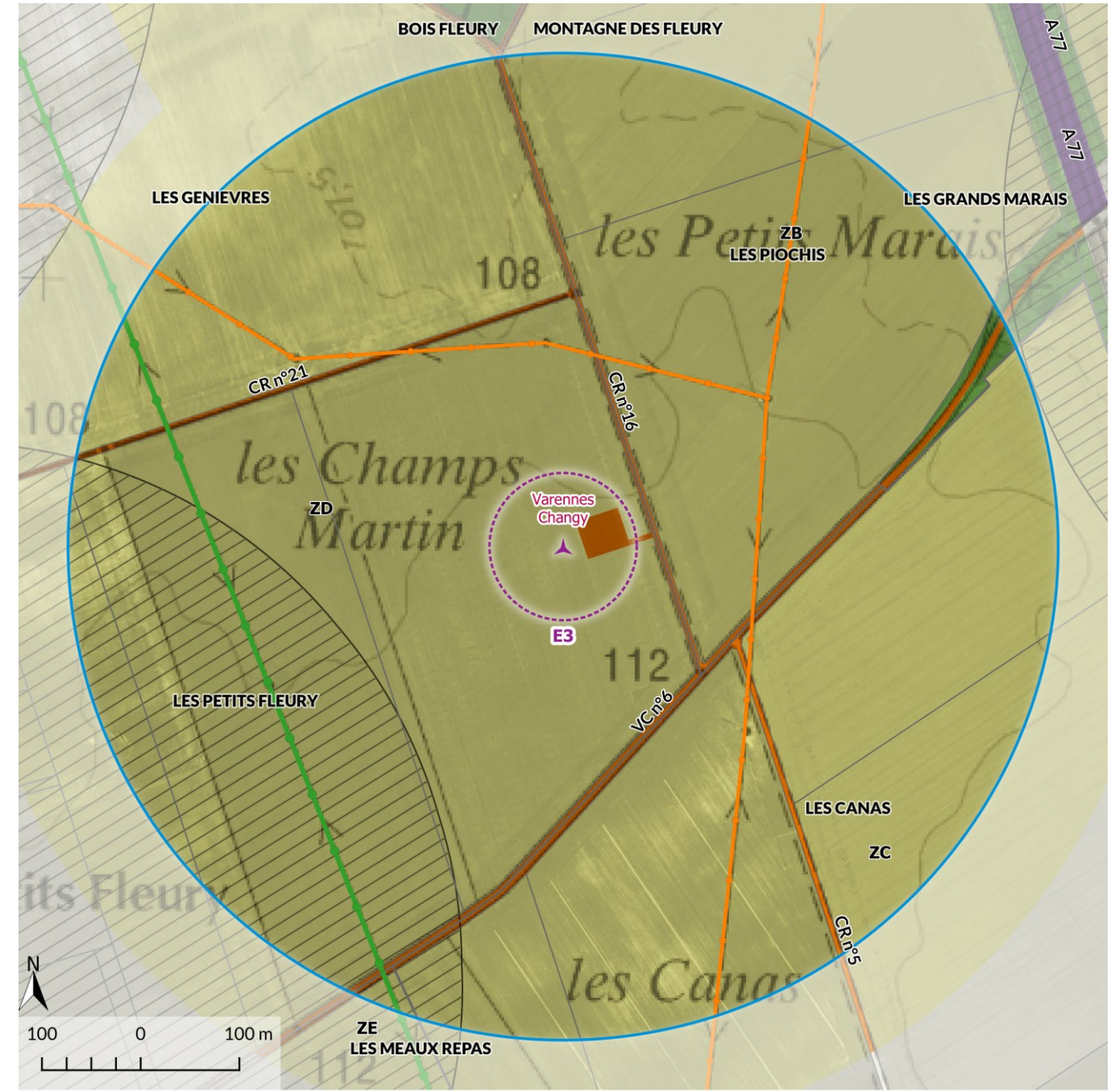

- Eolienne et son survol
- 500 m à l'éolienne
- Limite communale
- Section cadastrale
- Parcelle cadastrale
- Occupation des sols**
- Parcelle agricole
- Bois, bosquet, friche
- Route non structurante, chemin
- Voie structurante
- Electricité**
- 225 kV
- 90 kV
- 500 m des habitations et zones destinées à l'habitat

Occupation du sol		Nombre de personnes permanentes (ou équivalent personnes permanentes)	
Nature	Quantité	Catégorie (Calcul)	Total
Zone agricole (parcelles agricoles, plateforme de E3, CR n°5,6, 16 et 21)	78,54 ha	Terrains aménagés mais peu fréquentés (1 pers / 10 ha)	7,854 pers.

D. DESCRIPTION DE L'INSTALLATION

Ce chapitre a pour objectif de caractériser l'installation envisagée ainsi que son organisation et son fonctionnement, afin de permettre d'identifier les principaux potentiels de danger qu'elle représente (chapitre E), au regard notamment de la sensibilité de l'environnement décrit précédemment.

D.1 CARACTERISTIQUES DE L'INSTALLATION

D.1-1. Caractéristiques générales d'un parc éolien

Un parc éolien est une **centrale de production d'électricité** à partir de l'énergie du vent. Il est composé de plusieurs aérogénérateurs et de leurs annexes :

- Plusieurs éoliennes fixées sur une fondation adaptée, accompagnée d'une aire stabilisée appelée « plateforme » ou « aire de grutage » ou « aire de levage » ;
- Un réseau de câbles électriques enterrés permettant d'évacuer l'électricité produite par chaque éolienne vers le poste de livraison électrique (appelé « réseau inter-éolien ») ;
- Un poste de livraison électrique, concentrant l'électricité des éoliennes et organisant son évacuation vers le réseau public d'électricité au travers du poste source local (point d'injection de l'électricité sur le réseau public) ;
- Un réseau de câbles enterrés permettant d'évacuer l'électricité regroupée au poste de livraison vers le poste source (appelé « réseau externe » et appartenant le plus souvent au gestionnaire du réseau de distribution d'électricité) ;
- Un réseau de chemins d'accès.

D.1-1a Éléments constitutifs d'un aérogénérateur

Au sens de l'arrêté du 26 août 2011 modifié au 22 juin 2020 relatif aux installations de production d'électricité utilisant l'énergie mécanique du vent au sein d'une installation soumise à autorisation au titre de la rubrique 2980 de la législation des installations classées pour la protection de l'environnement, les aérogénérateurs (ou éoliennes) sont définis comme un dispositif mécanique destiné à convertir l'énergie du vent en électricité, composé des principaux éléments suivants : un mât, une nacelle, le rotor auquel sont fixées les pales, ainsi que, le cas échéant, un transformateur.

Le projet comprend un seul type d'éolienne, à savoir l'éolienne N149 TS105 d'une puissance unitaire de 5,7 MW. Elles sont de matériaux et couleur sobres conforme à l'arrêté du 23 avril 2018 relatif à la réalisation du balisage des obstacles à la navigation aérienne.

Au vu de la puissance unitaire de 5,7 MW, le Parc éolien des Ailes du Gâtinais totalise une puissance de 17,1 MW.

Figure 3 : Vue d'ensemble de l'éolienne Nordex N149 TS105

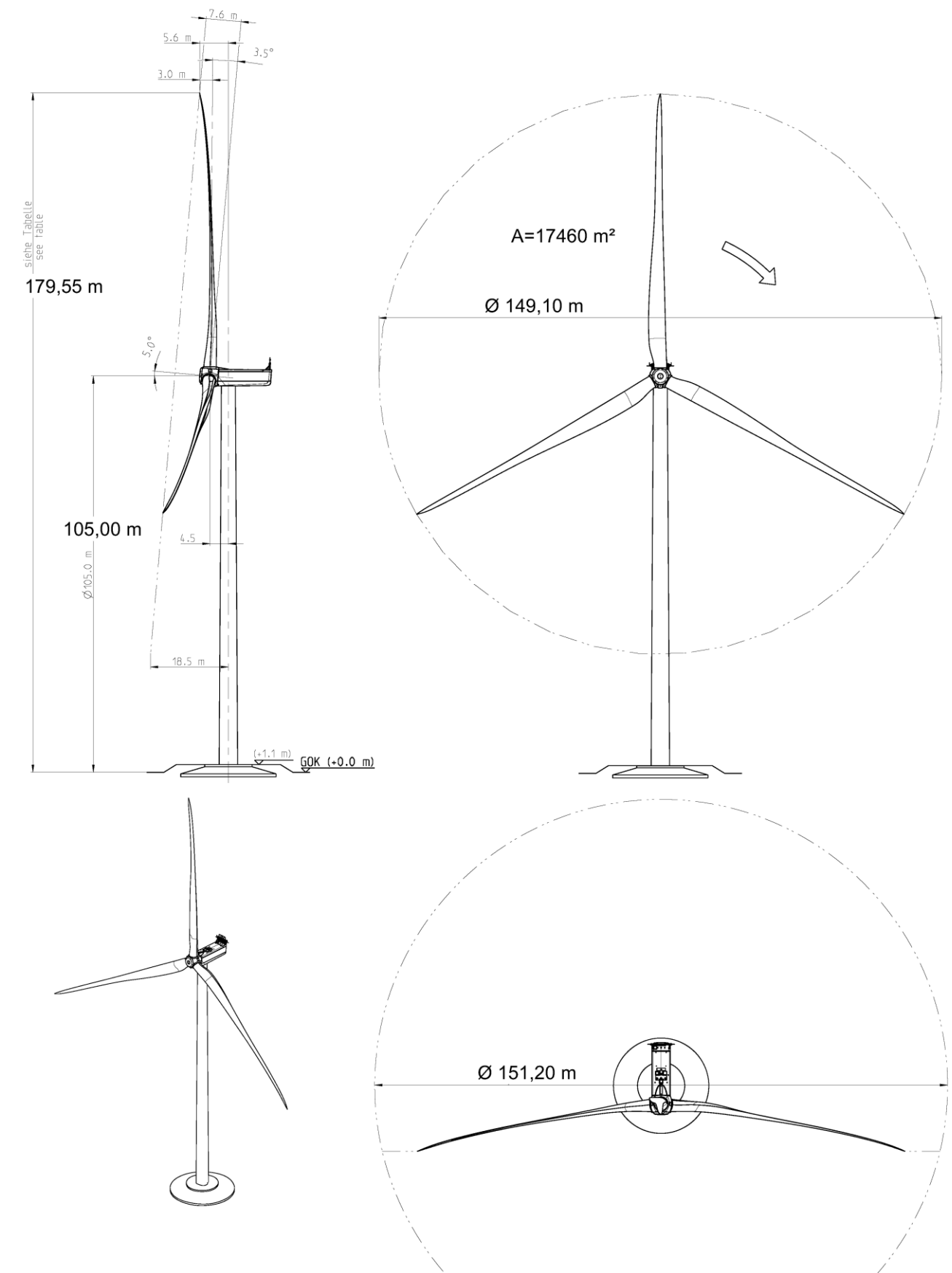

Réalisation Enviroscop. Source. NORDEX 2017 149_00080-e0004109731_R2_TS105 (extrait)

Les éoliennes N149 TS105 sont essentiellement composées des éléments suivants :

- **Un rotor** de 149,1 m de diamètre dimensionné suivant le standard IEC classe S. Il est composé de trois pales, un moyeu et de couronnes d'orientation et d'entraînements pour le calage des pales. Les pales du rotor sont fabriquées en matière plastique renforcée de fibres de verre (GFK) à haute résistance. Chaque système pitch (pale) est indépendant.
- **Une tour tubulaire** en acier couverte d'un revêtement époxy (protection anti-corrosion) et de peinture acrylique, d'une hauteur de 105,00 m pour l'éolienne N149 TS105, équipée à son sommet d'une nacelle qui s'oriente en permanence en direction du vent. Le mât comporte des plates-formes intermédiaires et est équipé d'une échelle, pourvue d'un système antichute (rail), de plates-formes de repos, et d'un élévateur de personnel.
- **Une nacelle** composée d'un châssis en fonte et d'une coquille fabriquée en matière plastique renforcée de fibres de verre, dimensionnés suivant le standard IEC classe S. Elle est composée d'un train d'entraînement, d'une génératrice, d'un système d'orientation, du convertisseur ainsi que du transformateur.

Figure 4 : Schéma simplifié d'un aérogénérateur

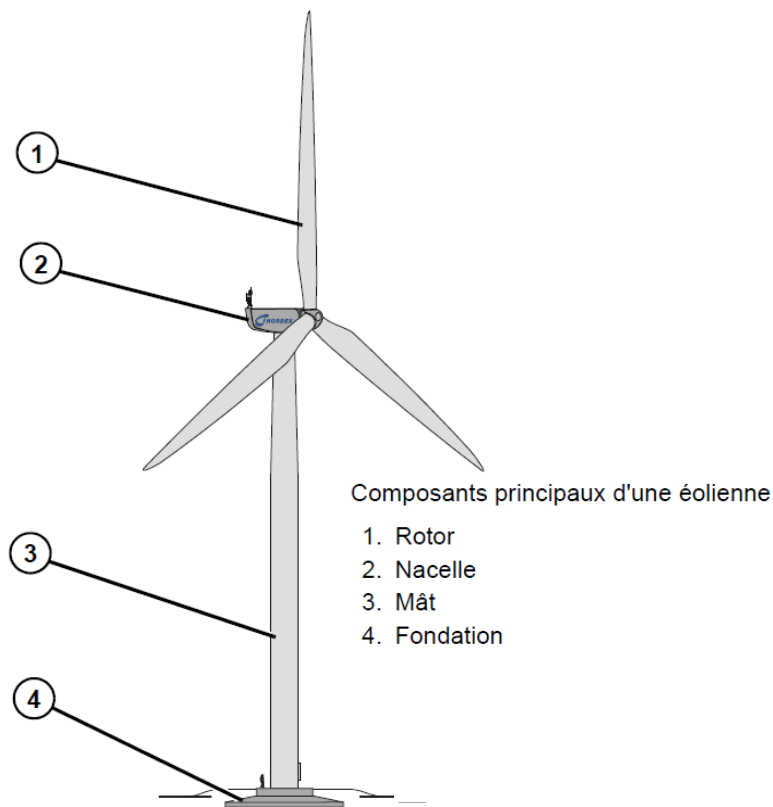

Source : NORDEX

■ Le rotor

Le rotor permet de convertir l'énergie cinétique du vent en mouvement de rotation de l'éolienne. Il est composé de trois pales, d'un moyeu de rotor, de trois roulements et de trois entraînements pour l'orientation des pales.

- **Le moyeu** du rotor est une construction en fonte modulaire et rigide. Le roulement d'orientation de pale et la pale sont montés dessus.

- **Les pales** d'une longueur de 72,40 mètres pour la N149. Elle est constituée de deux moitiés collées ensemble. Le matériau du noyau de cette construction à plusieurs couches est en balsa et mousse de PVC. Le profil aérodynamique des pales résiste bien aux salissures et à la glace, ce qui permet une réduction des pertes de puissance. Chaque pale est pourvue d'une pointe en aluminium qui dévie le courant de foudre par un câble en acier vers le moyeu du rotor, puis

vers la terre via la fondation et des prises profondes. Les pales sont fixées au roulement d'orientation du système Pitch à l'aide de boulons en T.

- **Système à pas variable** entraînant les pales du rotor dans les positions définies par la commande. Chaque pale est commandée et entraînée séparément par un entraînement électromagnétique avec moteur triphasé, un engrenage planétaire, et une unité de commande avec convertisseur de fréquence et alimentation électrique de secours. Le système à pas variable est le frein principal de l'éolienne. Les pales se tournent ainsi de 90° pour le freinage, ce qui interrompt la portance et crée une grande résistance de l'air provoquant ainsi le freinage du rotor (frein aérodynamique).

Figure 5 : Schéma simplifié d'une nacelle

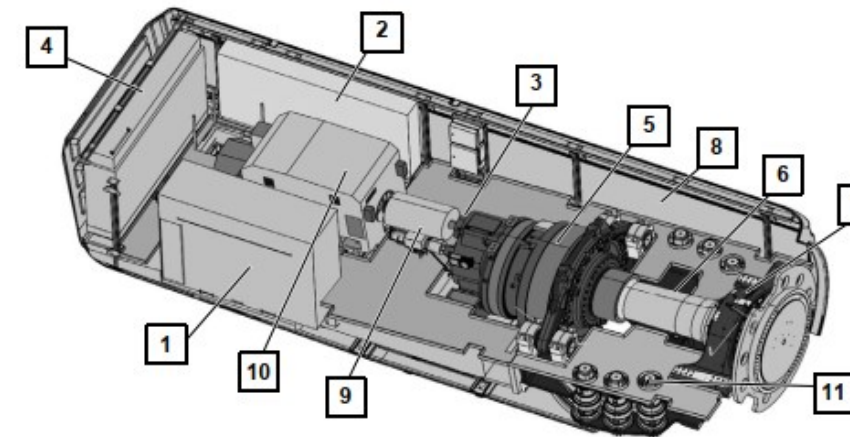

- | | | |
|-------------------------------|--------------------------------|------------------------|
| 1. Transformateur électrique | 2. Armoire de commande | 3. Système de freinage |
| 4. Convertisseur de fréquence | 5. Multiplicateur | 6. Arbre du rotor |
| 7. Roulement du rotor | 8. Nacelle | 9. Coupleur |
| 10. Génératrice | 11. Commande de positionnement | |

Source : NORDEX

■ La nacelle

Une vue d'ensemble de la nacelle est présentée sur la figure précédente.

- **La couronne d'orientation** : La direction du vent est mesurée de manière continue à hauteur de moyeu par deux appareils indépendants. L'un d'entre eux est un appareil ultrasonique. Tous les anémomètres sont chauffés. Si la direction du vent relevée diffère du positionnement de la nacelle d'une valeur supérieure à la valeur limite, la nacelle est réorientée via quatre entraînements constitués d'un moteur électrique, d'un engrenage planétaire à plusieurs niveaux et de pignons d'entraînement. Les freins d'orientation sont activés.

- **Le train d'entraînement** transmet le mouvement de rotation du rotor à la génératrice. Il est constitué des composants principaux suivants :

- **L'arbre du rotor** transmet les forces radiales et axiales du rotor au châssis machine. Le roulement du rotor contient un dispositif de verrouillage mécanique du rotor ;
- **Le multiplicateur** augmente la vitesse de rotation au niveau nécessaire pour la génératrice. L'huile du multiplicateur assure non seulement la lubrification mais aussi le refroidissement du multiplicateur. La température des roulements du multiplicateur et de l'huile est surveillée en permanence ;
- **Une frette de serrage** qui relie entre eux l'arbre de rotor et le multiplicateur ;
- **Un coupleur** : il compense les décalages entre multiplicateur et génératrice. Une protection contre les surcharges (limitation prédéfinie de couple) est montée sur l'arbre de la génératrice. Elle empêche la transmission de pics de couple qui peuvent avoir lieu dans la génératrice en cas de panne de réseau. Le coupleur est isolé électriquement.

- **La génératrice** : La transformation de l'énergie éolienne en énergie électrique s'effectue grâce à une génératrice asynchrone à double alimentation de 4500 kW à 50 Hz. Elle est maintenue à une température de fonctionnement optimale grâce au circuit de refroidissement. Son stator est directement relié au réseau du parc éolien, son rotor l'est via un convertisseur de fréquence à commande spéciale.

- **Le transformateur électrique sec** (permettant d'élever la tension de 660 Volts en sortie de la génératrice à 20 000 Volts dans le réseau inter-éolien) est installé à l'arrière sur le flanc droit de la nacelle. Il remplit les conditions de classe de protection incendie F1.

- **Convertisseur de fréquence** : est situé à l'arrière de la nacelle. Grâce à un système générateur-convertisseur à régime variable, les pics de charge et pointes de surtension sont limités.

- **Circuit de refroidissement** : multiplicateur, génératrice, convertisseur sont refroidis via un échangeur air/eau couplé avec un échangeur eau/huile pour le multiplicateur.

Tous les systèmes sont conçus de manière à garantir des températures de fonctionnement optimales même en cas de températures extérieures élevées. La température de chaque roulement de multiplicateur, de l'huile du multiplicateur, des bobinages et des roulements de la génératrice ainsi que du réfrigérant est contrôlée en permanence et en partie de manière redondante par le système contrôle-commande.

- **Les freins** : L'éolienne est équipée d'un frein aérodynamique disposant de deux niveaux de freinage. Ce frein est déclenché par rotation des pales. Il peut être couplé à un deuxième système de freinage mécanique disposant lui aussi de 2 niveaux de freinage.

La description et les conditions de déclenchement des différents systèmes de freinage sont présentées dans le tableau suivant :

Tableau 9 : Programmes de freinage

Programme de freinage	Description
Freinage lent (freinage aérodynamique) Déclenchement en cas d'erreur ou de défaut non critique	Rotation des pales (via l'utilisation des pitches) de façon à réduire la vitesse de rotation de la génératrice => Position finale des pales : drapeau (frein mécanique ouvert) Paramètres surveillés : <ul style="list-style-type: none"> ■ Diminution de la vitesse de rotation de la génératrice ■ La vitesse de rotation ne doit pas excéder la vitesse de déconnexion Si une de ces conditions n'est pas satisfaite => Programme de freinage suivant (freinage rapide) <ul style="list-style-type: none"> ■ En cas de défaut du réseau électrique ou si l'éolienne ne se trouve plus dans la plage de fonctionnement du convertisseur principal, le convertisseur principal est immédiatement déconnecté du réseau
Freinage rapide (freinage aérodynamique)	Rotation des pales à une vitesse augmentée (via l'utilisation des pitches) de façon à réduire la vitesse de rotation de la génératrice => Position finale des pales : drapeau (frein mécanique ouvert) Paramètres surveillés : <ul style="list-style-type: none"> ■ La vitesse de rotation ne doit pas excéder la vitesse de déconnexion Si cette condition n'est pas satisfaite => Programme de freinage suivant (freinage rapide augmenté) <ul style="list-style-type: none"> ■ En cas de défaut du réseau électrique ou si l'éolienne ne se trouve plus dans la plage de fonctionnement du convertisseur principal, le convertisseur principal est immédiatement déconnecté du réseau
Freinage rapide augmenté (freinage aérodynamique + freinage mécanique)	Rotation des pales à une vitesse augmentée (via l'utilisation des pitches) de façon à réduire la vitesse de rotation de la génératrice => Position finale des pales : drapeau (frein mécanique fermé) A une vitesse de rotation donnée ou une durée définie après que les pales aient atteint leur position finale : fermeture du frein mécanique. Paramètres surveillés : <ul style="list-style-type: none"> ■ La vitesse de rotation de la génératrice ne doit pas excéder la vitesse définie pour le déclenchement de la protection de la survitesse ■ La vitesse de rotation du rotor ne doit pas excéder la vitesse définie pour le déclenchement de la protection de la survitesse. Si une de ces conditions n'est pas satisfaite => Programme de freinage suivant (freinage d'urgence) <ul style="list-style-type: none"> ■ En cas de défaut du réseau électrique ou si l'éolienne ne se trouve plus dans la plage de fonctionnement du convertisseur principal, le convertisseur principal est immédiatement déconnecté du réseau

Programme de freinage	Description
Freinage d'urgence (freinage aérodynamique + freinage mécanique)	Rotation des pales à une vitesse augmentée (via l'utilisation des pitches) de façon à réduire la vitesse de rotation de la génératrice => Position finale des pales : drapeau (frein mécanique fermé) Le frein mécanique est immédiatement activé à une pression définie et cette dernière augmente à partir d'un temps défini. Le convertisseur est immédiatement déconnecté du réseau.

Source : NORDEX

■ Le pied du mât et la fondation

- **le pied du mât** : Le mât est un mât tubulaire cylindrique en acier. L'échelle d'ascension avec son système de protection antichute et les plateformes de repos et de travail à l'intérieur du mât permettent un accès à la nacelle à l'abri de la météo.

- **Fondation** : La construction des fondations dépend de la nature du sol du site d'implantation prévu. Pour l'ancrage du mât, une cage d'ancrage est bétonnée dans les fondations. Le mât et la cage d'ancrage sont vissés ensemble.

D.1-1b Emprise au sol

Plusieurs emprises au sol sont nécessaires pour la construction et l'exploitation des parcs éoliens :

- **La surface de chantier** est une surface temporaire, durant la phase de construction, destinée aux manœuvres des engins et au stockage au sol des éléments constitutifs des éoliennes.
- **La fondation de l'éolienne** est recouverte de terre végétale. Ses dimensions exactes sont calculées en fonction des aérogénérateurs et des propriétés du sol.
- **La zone de surplomb ou de survol** correspond à la surface au sol au-dessus de laquelle les pales sont situées, en considérant une rotation à 360° du rotor par rapport à l'axe du mât.
- **La plateforme** correspond à une surface permettant le positionnement de la grue destinée au montage et aux opérations de maintenance liées aux éoliennes. Sa taille varie en fonction des éoliennes choisies et de la configuration du site d'implantation.

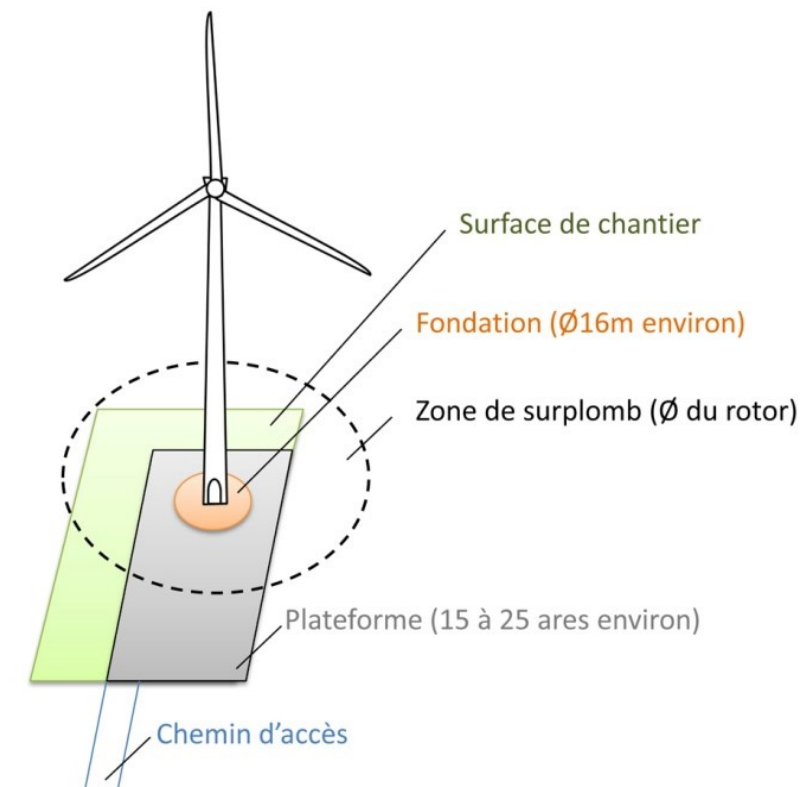

(Les dimensions sont données à titre d'illustration pour une éolienne d'environ 150m de hauteur totale)

Figure 6 : Schémas de principe des emprises au sol d'une éolienne

D.1-1c Chemins d'accès

Pour accéder à chaque aérogénérateur, des pistes d'accès sont aménagées pour permettre aux véhicules d'accéder aux éoliennes aussi bien pour les opérations de construction du parc éolien que pour les opérations de maintenance liées à l'exploitation du parc éolien :

- L'aménagement de ces accès concerne principalement les chemins agricoles ou chemins d'exploitation existants ;
- Si nécessaire, de nouveaux chemins sont créés sur les parcelles agricoles.

Durant la phase de construction et de démantèlement, les engins empruntent ces chemins pour acheminer les éléments constituant les éoliennes et leurs annexes.

Durant la phase d'exploitation, les chemins sont utilisés par des véhicules légers (maintenance régulière) ou par des engins permettant d'importantes opérations de maintenance (ex : changement de pale).

D.1-2. Activité de l'installation

L'activité principale du Parc éolien des Ailes du Gâtinais est la production d'électricité à partir de l'énergie mécanique du vent avec une hauteur (mât + nacelle) de 107 m. Cette installation est donc soumise à la rubrique 2980 des installations classées pour la protection de l'environnement.

D.1-3. Composition de l'installation

Le Parc éolien des Ailes du Gâtinais est composé de 3 aérogénérateurs et de deux postes de livraison. Chaque aérogénérateur dispose des caractéristiques suivantes : une hauteur de moyeu de 105,00 mètres (soit une hauteur de mât + nacelle de 107 mètres au sens de la réglementation ICPE) et un diamètre de rotor de 149,1 mètres, soit une hauteur totale en bout de pale de 179,55 m.

Le tableau suivant indique les coordonnées géographiques des aérogénérateurs :

Tableau 10 : Coordonnées des éoliennes projetées et des postes de livraison

Installation	Coordonnées				Altitude en m (NGF)	
	Lambert 93		WGS 84		Z (sol, TN)	Z (bout de pale)
	X	Y	N	W		
E1	675643.75	6755270.35	47°53'50.55"N	2°40'26.58"E	102,9	282,45
E2	676014.18	6754725.51	47°53'32.95"N	2°40'44.53"E	104,3	283,85
E3	675922.36	6753944.37	47°53'7.62"N	2°40'40.26"E	108,8	288,35
PDL 1	676285.42	6753311.88	47°52'47.18"N	2°40'57.87"E	109,5	
PDL 2	676295	6753318.52	47°52'47.4"N	2°40'58.33"E	109,5	

Légende. Ex. numéro de l'éolienne du projet. PDL : poste de livraison | Source : RWE Renewables France SAS

La carte suivante présente un plan simplifié des différents éléments composant le parc éolien.

Carte 10 : Plan simplifié du Parc éolien des Ailes du Gâtinais

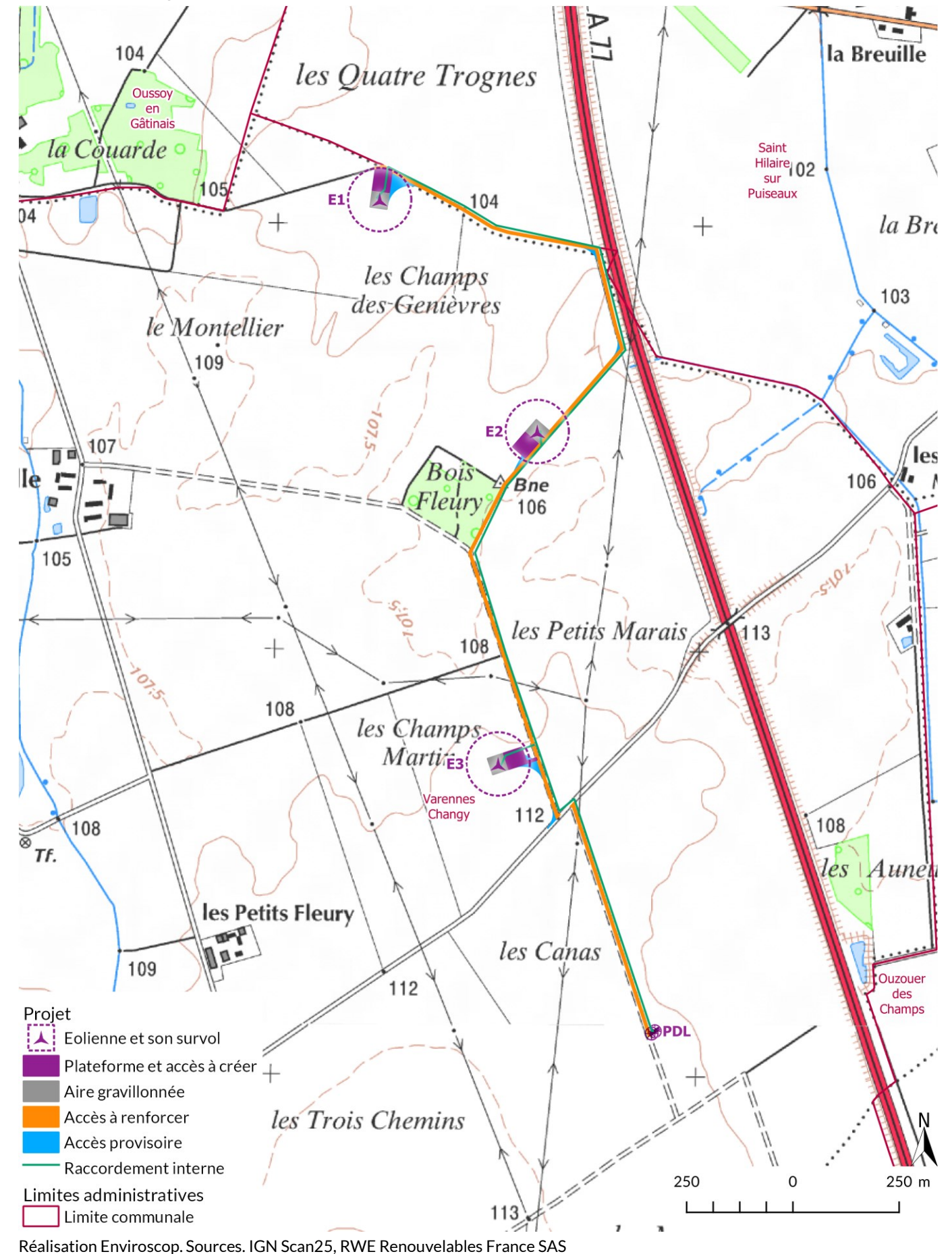

D.2 FONCTIONNEMENT DE L'INSTALLATION

D.2-1. Principe de fonctionnement d'un aérogénérateur

Les instruments de mesure de vent placés au-dessus de la nacelle conditionnent le fonctionnement de l'éolienne. Grâce aux informations transmises par la girouette qui détermine la direction du vent, le rotor se positionnera pour être continuellement face au vent.

Les pales se mettent en mouvement lorsque l'anémomètre (positionné sur la nacelle) indique une vitesse de vent d'environ 10 km/h (env. 3 m/s) et c'est seulement à partir de 12 km/h (3,3 m/s) environ que l'éolienne peut être couplée au réseau électrique. Le rotor et l'arbre dit « lent » transmettent alors l'énergie mécanique à basse vitesse (entre 6,4 et 12,25 tr/min) aux engrenages du multiplicateur, dont l'arbre dit « rapide » tourne environ 100 fois plus vite que l'arbre lent. Certaines éoliennes sont dépourvues de multiplicateur et la génératrice est entraînée directement par l'arbre « lent » lié au rotor. La génératrice transforme l'énergie mécanique captée par les pales en énergie électrique.

La puissance électrique produite varie en fonction de la vitesse de rotation du rotor. Dès que le vent atteint environ 50 km/h à hauteur de nacelle, l'éolienne fournit sa puissance maximale. Cette puissance est dite « nominale ».

Pour un aérogénérateur de 2,5 MW par exemple, la production électrique atteint 2 500 kWh dès que le vent atteint environ 50 km/h. L'électricité produite par la génératrice correspond à un courant alternatif de fréquence 50 Hz avec une tension de 400 à 690 V. La tension est ensuite élevée jusqu'à 20 000 V par un transformateur placé dans chaque éolienne pour être ensuite injectée dans le réseau électrique public.

Lorsque la mesure de vent, indiquée par l'anémomètre, atteint des vitesses de plus de 100 km/h (variable selon le type d'éoliennes), l'éolienne cesse de fonctionner pour des raisons de sécurité. Deux systèmes de freinage permettront d'assurer la sécurité de l'éolienne :

- le premier par la mise en drapeau des pales, c'est-à-dire un freinage aérodynamique : les pales prennent alors une orientation parallèle au vent ;
- le second par un frein mécanique sur l'arbre de transmission à l'intérieur de la nacelle.

Tableau 11 : Synthèse des caractéristiques des éoliennes NORDEX N149-TS105

		Éolienne NORDEX N149-TS105
Conditions climatiques	Température ambiante de survie	-20 °C à +50 °C
	Arrêter	-20 °C, redémarrage à -18 °C
	Certificat	Classe S selon IEC 61400-1
Conception technique	Puissance nominale	4.X MW à 5.X MW
	Régulation de puissance	Variation active de pale individuelle
	Diamètre du rotor	149,10 m
	Hauteur du moyeu	105,00 m
	Concept de l'installation	Boîte de vitesse, vitesse de rotation variable
	Plage de vitesse de rotation du rotor	6.4 à 12.25 tours par min
Rotor Capte l'énergie mécanique du vent et la transmette à la génératrice	Type	Orientation active des pales face au vent
	Sens de rotation	Sens horaire
	Nombre de pales	3
	Surface balayée	17 460 m ²
	Contrôle de vitesse	Variable via microprocesseur
	Contrôle de survitesse	Pitch électro motorisé indépendant sur chaque pale
	Matériau des pales	Plastique renforcé à la fibre de verre (GFK), protection contre la foudre intégrée en accord complet avec la norme IEC 61 - 400-24 (Juin 2010)
Nacelle Supporte le rotor et abrite le dispositif de conversion de l'énergie mécanique en électricité (génératrice, etc.) ainsi que les dispositifs de contrôle et de sécurité	Arbre de rotor Transmet le mouvement de rotation des pales	Entraîné par les pales
	Multiplicateur Augmente le nombre de rotation de l'arbre	Engrenage planétaire à plusieurs étages + étage à roue dentée droite ou entraînement différentiel Tension nulle
	Génératrice Produit l'électricité	Asynchrone à double alimentation Tension de 660 V
Système de freinage	Frein principal aérodynamique	Orientation individuelle des pales par activation électromécanique avec alimentation de secours
	Frein auxiliaire mécanique	Frein à disque à actionnement actif sur l'arbre rapide
Mât Supporte le rotor et la nacelle	Type	Tubulaire en acier
	Nombre de sections	4
	Protection contre la corrosion	Revêtement multicouche résine époxy
	Fixation du pied du mât	Cage d'ancrage noyée dans le béton de fondation
Transformateur Èlève la tension de sortie de la génératrice avant l'acheminement du courant électrique par le réseau	Caractéristiques	Situé en nacelle Tension de 20kV à la sortie
Fondation Ancre et stabilise le mât dans le sol	Type	En béton armé, de forme octogonale ou circulaire
	Dimensions	Design adapté en fonction des études géotechnique et hydrogéologique réalisées avant la construction
Contrôle commande	Type matériel/logiciel	Remote Field Controller/PLC, Nordex Control 2
	Démarrage automatique après coupure de réseau	Oui
	Démarrage automatique après vent de coupure	Oui
Périodes de fonctionnement	1,1 à 3 m/s	Un automate, informé par une girouette, commande aux moteurs d'orientation de placer l'éolienne face au vent
	Environ 3 m/s	Le vent est suffisant pour générer de l'électricité. L'éolienne peut être couplée au réseau électrique

Éolienne NORDEX N149-TS105		
	> 3 m/s	La génératrice délivre un courant électrique alternatif, dont l'intensité varie en fonction de la vitesse du vent
	13 à 20 m/s	L'éolienne fournit sa puissance nominale. Cette dernière est maintenue constante grâce à une réduction progressive de la portance des pales. La plage de fonctionnement est dépendante de la puissance nominale de la turbine.
Poste de livraison <i>Adapte les caractéristiques du courant électrique à l'interface entre le réseau privé et le réseau public</i>	Caractéristiques	Équipé de différentes cellules électriques et automates qui permettent la connexion et la déconnexion du parc éolien au réseau 20 kV

Source : NORDEX

D.2-2. Sécurité de l'installation

D.2-2a Règles de conception et système qualité

La société NORDEX, fournissant les machines et en assurant la maintenance, est certifiée ISO 9001. Le système de management de la qualité et tous les processus de production sont conformes à la norme ISO 9001.

Les aérogénérateurs de type N149 font l'objet d'évaluations de conformité (tant lors de la conception que lors de la construction), de certifications de type (certifications CE) par un organisme agréé et de déclarations de conformité aux standards et directives applicables. Les équipements projetés répondront aux normes internationales de la Commission électrotechnique internationale (CEI) et Normes françaises (NF) homologuées relatives à la sécurité des éoliennes, et notamment :

- la norme IEC61400-1 / NF EN 61400-1 Juin 2006 intitulée « Exigence de conception », qui spécifie les exigences de conception essentielles pour assurer l'intégrité technique des éoliennes. Elle a pour objet de fournir un niveau de protection approprié contre les dommages causés par tous les risques pendant la durée de vie prévue. Elle concerne tous les sous-systèmes des éoliennes tels que les mécanismes de commande et de protection, les systèmes électriques internes, les systèmes mécaniques et les structures de soutien ; La norme IEC 61400-1 spécifie les exigences de conception essentielles pour assurer l'intégrité technique des éoliennes.
- la norme IEC61400-22 / NF EN 61400-22 Avril 2011 intitulée « essais de conformité et certification », qui définit les règles et procédures d'un système de certification des éoliennes comprenant la certification de type et la certification des projets d'éoliennes installées sur terre ou en mer. Ce système spécifie les règles relatives aux procédures et à la gestion de mise en œuvre de l'évaluation de la conformité d'une éolienne et des parcs éoliens, avec les normes spécifiques et autres exigences techniques en matière de sécurité, de fiabilité, de performance, d'essais et d'interaction avec les réseaux électriques.
- la norme CEI/TS 61400-23 :2001 Avril 2001 intitulée « essais en vraie grandeur des structures des pales » relative aux essais mécaniques et essais de fatigue.

D'autres normes de sécurité sont applicables :

- la génératrice est construite suivant le standard IEC60034 et les équipements mécaniques répondent aux règles fixées par la norme ISO81400-4.
- la protection foudre de l'éolienne répond au standard IEC61400-24 et aux standards non spécifiques aux éoliennes comme IEC62305-1, IEC62305-3 et IEC62305-4.
- la Directive 2004/108/EC du 15 décembre 2004 relative aux réglementations qui concernent les ondes électromagnétiques.
- le traitement anticorrosion des éoliennes répond à la norme ISO 9223.

Au cours de la construction de l'éolienne, le maître d'ouvrage mandatera un bureau de vérification pour le contrôle technique de construction.

Les performances des éoliennes sont garanties dans la mesure où les conditions d'installation sont conformes aux spécifications NORDEX.

D.2-2b Conformité aux prescriptions de l'arrêté ministériel

L'installation est conforme aux prescriptions de l'arrêté ministériel relatif aux installations soumises à autorisation au titre de la rubrique 2980 des installations classées relatives à la sécurité de l'installation ainsi qu'aux principales normes et certifications applicables à l'installation.

Cela concerne notamment :

- L'éloignement de 500 mètres de toute construction à usage d'habitation, de tout immeuble habité ou de toute zone destinée à l'habitation telle que définie dans les documents d'urbanisme opposables en vigueur au 13 juillet 2010 et de 300 mètres d'une installation nucléaire,
- L'implantation de façon à ne pas perturber de manière significative le fonctionnement des radars et des aides à la navigation utilisés dans le cadre des missions de sécurité de la navigation aérienne et de sécurité météorologique des personnes et des biens,
- La présence d'une voie d'accès carrossable entretenue permettant l'intervention des services d'incendie et de secours,
- Le respect des normes suivantes : norme NF EN 61 400-1 ou CEI 61 400-1 ou toute norme équivalente en vigueur dans l'Union européenne,
- L'installation conforme aux dispositions de l'article R. 111-38 du code de la construction et de l'habitation,
- Le respect des normes suivantes : norme IEC 61 400-24, normes NFC 15-100, NFC 13-100 et NFC 13-200,
- L'installation conforme aux dispositions de la directive du 17 mai 2006 susvisée qui leur sont applicables,
- Le balisage de l'installation conformément aux dispositions prises en application des articles L. 6351-6 et L.6352-1 du code des transports et des articles R. 243-1 et R. 244-1 du code de l'aviation civile,
- Le maintien fermé à clé des accès à l'intérieur de chaque aérogénérateur, du poste de transformation, de raccordement ou de livraison, afin d'empêcher les personnes non autorisées d'accéder aux équipements,
- L'affichage visible des prescriptions à observer par les tiers sur un panneau sur le chemin d'accès de chaque aérogénérateur, sur le poste de livraison et, le cas échéant, sur le poste de raccordement,
- L'assurance du fonctionnement de l'installation par un personnel compétent disposant d'une formation portant sur les risques accidentels visés, ainsi que sur les moyens mis en œuvre pour les éviter. Il connaît les procédures à suivre en cas d'urgence et procède à des exercices d'entraînement, le cas échéant, en lien avec les services de secours.
- La réalisation des exercices d'entraînement, les conditions de réalisations de ceux-ci, et le cas échéant les accidents/incidents survenus dans l'installation, sont consignés dans un registre. Le registre contient également l'analyse de retour d'expérience réalisée par l'exploitant et les mesures correctives mises en place.
- La réalisation d'essais permettant de s'assurer du fonctionnement correct de l'ensemble des équipements avant la mise en service industrielle des aérogénérateurs, comprenant : un arrêt, un arrêt d'urgence et un arrêt depuis un régime de survitesse ou depuis une simulation de ce régime ; Suivant une périodicité qui ne peut excéder 1 an, la réalisation des tests pour vérifier l'état fonctionnel des équipements de mise à l'arrêt, de mise à l'arrêt d'urgence et de mise à l'arrêt depuis un régime de survitesse en application des préconisations du constructeur de l'aérogénérateur ; La consignation des résultats de ces tests dans le registre de maintenance.
- Le contrôle des installations électriques par une personne compétente, avant la mise en service industrielle des aérogénérateurs et des équipements connexes ; leur entretien, maintien en bon état et contrôle à fréquence annuelle après leur installation ou leur modification, conformément à l'arrêté du 10 octobre 2000 susvisé. L'annexe des rapports de contrôle des installations électriques au registre de maintenance.

- Le contrôle des brides de fixations, des brides de mât, de la fixation des pales et un contrôle visuel du mât de chaque aérogénérateur, trois mois, puis un an après leur mise en service industrielle, puis suivant une périodicité qui ne peut excéder trois ans.
- Le contrôle visuel des pales et des éléments susceptibles d'être endommagés, notamment par des impacts de foudre selon une périodicité définie en fonction des conditions météorologiques et qui ne peut excéder 6 mois.
- le contrôle, selon une fréquence qui ne peut excéder un an, du bon fonctionnement des systèmes instrumentés de sécurité, de détecteurs et de systèmes de détection destinés à identifier tout fonctionnement anormal de l'installation, notamment en cas d'incendie, de perte d'intégrité d'un aérogénérateur ou d'entrée en survitesse. La liste de ces équipements de sécurité, précisant leurs fonctionnalités, leurs fréquences de tests et les opérations de maintenance destinées à garantir leur efficacité dans le temps est tenue à jour et les résultats de l'ensemble des contrôles sont consignés dans le registre de maintenance.
- La tenue d'un manuel d'entretien de l'installation dans lequel sont précisées la nature et les fréquences des opérations de maintenance qui doivent être effectuées afin d'assurer le bon fonctionnement de l'installation, ainsi que les modalités de réalisation des tests et des contrôles de sécurité.
- La tenue d'un registre pour l'installation, dans lequel sont consignées les opérations de maintenance qui ont été effectuées, leur nature, les défaillances constatées et les opérations préventives et correctives engagées.
- L'élimination des déchets produits dans des conditions propres à garantir les intérêts mentionnés à l'article L. 511-1 du code de l'environnement. Il s'assure que les installations utilisées pour cette élimination sont régulièrement autorisées à cet effet ; l'interdiction du brûlage des déchets à l'air libre. Les déchets non dangereux et non souillés par des produits toxiques ou polluants sont récupérés, valorisés ou éliminés dans des installations autorisées. Les déchets d'emballage sont valorisés par réemploi, recyclage ou toute autre action visant à obtenir des matériaux utilisables ou de l'énergie. Cette disposition n'est pas applicable aux détenteurs de déchets d'emballage qui en produisent un volume hebdomadaire inférieur à 1 100 litres et qui les remettent au service de collecte et de traitement des collectivités.
- L'établissement des consignes de sécurité et leur porté à connaissance du personnel en charge de l'exploitation et de la maintenance, relatives aux procédures d'arrêt d'urgence et mise en sécurité de l'installation ; aux limites de sécurité de fonctionnement et d'arrêt ; aux précautions à prendre avec l'emploi et le stockage de produits incompatibles ; aux procédures d'alertes (numéros de téléphone du responsable d'intervention de l'établissement, des services d'incendie et de secours) ; et informations pour l'accès aux services d'incendie et de secours. Elles tiennent compte des situations suivantes : survitesse, conditions de gel, orages, tremblements de terre, haubans rompus ou relâchés, défaillance des freins, balourd du rotor, fixations détendues, défauts de lubrification, tempêtes de sables, incendie ou inondation.
- L'équipement d'un système de détection dans chaque éolienne qui permet d'alerter, à tout moment, en cas d'incendie ou d'entrée en survitesse de l'aérogénérateur ; et l'alerte rapide des services d'urgence (15 min) d'un fonctionnement anormal.
- Les moyens de lutte contre l'incendie appropriés aux risques et conformes aux normes en vigueur, notamment : d'un système d'alarme permettant notamment de mettre en œuvre les procédures d'arrêt d'urgence dans un délai de soixante minutes ; et d'au moins deux extincteurs situés à l'intérieur de l'aérogénérateur, au sommet et au pied de celui-ci, bien visibles et facilement accessibles.
- Un système permettant de détecter ou de déduire la formation de glace sur les pales de l'aérogénérateur de chaque éolienne avec procédure de redémarrage en cas d'arrêt automatique, si dans les départements où les températures hivernales sont inférieures ou égales à 0 °C ; la mise à l'arrêt de l'aérogénérateur en cas de formation importante de glace dans un délai maximal de soixante minutes. L'exploitant définit une procédure de lié à la présence de glace sur les pales.

La description détaillée des différents systèmes de sécurité de l'installation sera quant à elle effectuée au stade de l'analyse préliminaire des risques, dans la partie G.6.

D.2-2c Sécurité positive de l'éolienne – redondance des capteurs

L'éolienne est équipée d'un grand nombre de capteurs, par mesure de sécurité, la totalité de ceux pouvant avoir un impact sur l'intégrité structurelle de la turbine sont redondants. Les capteurs concernés sont par exemple les capteurs de température, de vitesse de vent, de vitesse de rotation...

Ainsi, si l'un d'eux est défaillant, le second prendra le relais et relayera l'information par le biais du système de supervision (SCADA - Supervising Control And Data Acquisition) monitoré 24h sur 24 et 7 jours sur 7.

D.2-2d Gestion à distance du fonctionnement des éoliennes

L'exploitation des éoliennes ne fera pas l'objet d'une présence permanente sur site, mis à part lors des opérations de maintenance. Le fonctionnement du parc éolien est entièrement automatisé et contrôlé à distance depuis le centre de commande du parc éolien à Rostock en Allemagne et depuis le centre de supervision de l'exploitant du parc éolien.

L'exploitation des éoliennes s'effectue grâce à un Automate Programmable Industriel (API) qui analyse en permanence les données en provenance des différents capteurs de l'installation et de l'environnement (conditions météorologiques, vitesse de rotation des pales, production électrique, niveau de pression du réseau hydraulique, etc.) et qui contrôle les commandes en fonction des paramètres.

Sur un moniteur de contrôle placé au niveau du poste électrique de livraison, toutes les données d'exploitation peuvent être affichées et contrôlées, et des fonctions telles que le démarrage, l'arrêt et l'orientation des pales peuvent être commandées.

De plus, les éoliennes N149 sont équipées d'un système de contrôle à distance des données. La supervision peut s'effectuer à distance depuis un PC équipé d'un navigateur Internet et d'une connexion ADSL ou RNIS. Le logiciel de supervision (SCADA) utilisé est le NORDEX CONTROL 2.

Le SCADA constitue un terminal de dialogue entre l'automate et son système d'entrée/sortie, connecté en réseau au niveau des armoires de contrôle placées dans la nacelle et dans le pied de l'éolienne.

En plus du système SCADA du constructeur, RWE installe un système de communication à distance du fonctionnement des éoliennes. Ces deux systèmes permettent de suivre l'état réel et les événements des éoliennes 24/7 avec une control room qui reçoit les données du site toutes les 10 min.

■ Dans le cas où le système SCADA est défectueux

Le réseau SCADA permet le contrôle à distance du fonctionnement des éoliennes. Ainsi, chaque éolienne dispose de son propre SCADA relié lui-même à un SCADA central qui a pour objectif principal :

- De regrouper et permettre la visualisation du parc éolien dans sa globalité
- De permettre l'envoi de commandes au parc éolien. L'automate SCADA se chargera de relayer la commande aux éoliennes concernées

Ainsi en cas de dysfonctionnement (survitesse, échauffement) ou d'incident (incendie), l'exploitant est immédiatement informé et peut réagir.

Dans le cas d'un dysfonctionnement du système de SCADA central, le contrôle de commande des éoliennes à distance est maintenu puisque ces machines disposent d'un SCADA qui leur est propre. Le seul inconvénient est qu'il faut donner l'information à chacune des éoliennes du parc. Dans le cas d'un dysfonctionnement du système SCADA propre à une éolienne, ce dernier entraîne l'arrêt immédiat de la machine.

Ainsi, en cas de défaillance éventuelle du système SCADA de commande à distance, le parc éolien est maintenu sous contrôle soit via le système SCADA propre à la machine, soit par l'arrêt automatique de la machine.

■ Dans le cas d'une rupture du réseau de fibre optique

Le système de contrôle de commande des éoliennes est relié par fibre optique aux différents capteurs en forme d'anneau. En cas de rupture de la fibre optique entre deux éoliennes, la transmission peut s'effectuer directement dans le sens inverse et permettre ainsi de garantir une communication continue avec les éoliennes.

D.2-2e Méthodes et moyens d'intervention

■ Formation des opérateurs

NORDEX France garantit que les prestations qui lui sont confiées seront effectuées avec professionnalisme, en employant des composants et matériaux de bonne qualité et conformément aux pratiques habituelles au sein du secteur de l'énergie éolienne ainsi qu'aux exigences techniques du groupe NORDEX SE.

En particulier, le groupe NORDEX SE a défini pour son personnel des exigences minimales pour l'accès aux aérogénérateurs, en termes d'aptitude médicale, de formation et d'EPI :

- Aptitude médicale aux travaux en hauteur (certificat ou attestation en cours de validité) ;
- Formation aux travaux en hauteur, incluant une formation à l'utilisation des EPI contre les chutes de hauteur et à l'utilisation du dispositif de secours et d'évacuation de l'éolienne (attestation de formation en cours de validité et, dans tous les cas, datant de moins de 12 mois) ;
- Formation aux premiers secours (attestation de formation en cours de validité et, dans tous les cas, datant de moins de 2 ans) ;
- Affectation d'un kit d'EPI contre les chutes de hauteur adapté aux éoliennes NORDEX et vérifié depuis moins de 12 mois lors de son utilisation.

Ces exigences minimales sont également applicables aux sous-traitants des sociétés du groupe NORDEX SE intervenant dans les aérogénérateurs.

Outre ces exigences minimales, d'autres formations en matière de santé et sécurité sont requises :

- Formation à la sécurité électrique (en France, il s'agit de l'habilitation électrique) ;
- Formation à la manipulation des extincteurs.

Le département HSE de NORDEX France est par ailleurs en charge du suivi de l'évolution réglementaire et de son application en relation avec l'exploitant.

De plus, de par son implication à l'association France Energie Eolienne, NORDEX France suit l'évolution de la réglementation au plus près.

Formation des opérateurs

NORDEX France garantit que les prestations qui lui sont confiées seront effectuées avec professionnalisme, en employant des composants et matériaux de bonne qualité et conformément aux pratiques habituelles au sein du secteur de l'énergie éolienne ainsi qu'aux exigences techniques du groupe NORDEX SE.

En particulier, le groupe NORDEX SE a défini pour son personnel des exigences minimales pour l'accès aux aérogénérateurs, en termes d'aptitude médicale, de formation et d'EPI :

- Aptitude médicale aux travaux en hauteur (certificat ou attestation en cours de validité) ;
- Formation aux travaux en hauteur, incluant une formation à l'utilisation des EPI contre les chutes de hauteur et à l'utilisation du dispositif de secours et d'évacuation de l'éolienne (attestation de formation en cours de validité et, dans tous les cas, datant de moins de 12 mois) ;

- Formation aux premiers secours (attestation de formation en cours de validité et, dans tous les cas, datant de moins de 2 ans) ;

- Affectation d'un kit d'EPI contre les chutes de hauteur adapté aux éoliennes NORDEX et vérifié depuis moins de 12 mois lors de son utilisation.

Ces exigences minimales sont également applicables aux sous-traitants des sociétés du groupe NORDEX SE intervenant dans les aérogénérateurs.

Outre ces exigences minimales, d'autres formations en matière de santé et sécurité sont requises :

- Formation à la sécurité électrique (en France, il s'agit de l'habilitation électrique) ;

- Formation à la manipulation des extincteurs.

Le département HSE de NORDEX France est par ailleurs en charge du suivi de l'évolution réglementaire et de son application en relation avec l'exploitant.

De plus, de par son implication à l'association France Energie Eolienne, NORDEX France suit l'évolution de la réglementation au plus près. »

■ Intervention en cas de sinistre

En cas de sinistre, les pompiers seront prévenus par l'exploitant du parc ou les riverains directement par le 18. L'appel arrivera au Centre de Traitement des Appels (CTA), qui est capable de mettre en œuvre les moyens nécessaires en relation avec l'importance du sinistre. Cet appel sera ensuite répercuté sur le Centre de Secours disponible et le plus adapté au type du sinistre.

Une voie d'accès donne aux services d'interventions un accès facilité au site du parc éolien. Il s'agit précisément des accès mis en œuvre pour la construction, et conserver en l'état durant toute l'exploitation jusqu'à son démantèlement et dont les caractéristiques répondent à celles demandées par le SDIS pour l'accès aux engins de lutte contre l'incendie et de sauvetage, à savoir :

- largeur utilisable : 3,00 m
- hauteur libre : 3,50 m
- virage rayon intérieur : 1,00 m
- surlargeur S=15/R dans les virages de rayon intérieur inférieur à 50 mètres
- résistance : stationnement de véhicules de 16 T en charge (maximum de 9 T par essieu)
- résistance au poinçonnement : 80 N/cm² sur une surface maximale de 0,20 m²
- pente inférieure : 15 %

Les moyens d'intervention une fois l'incident ou accident survenu sont des moyens de récupération des fragments : grues, engins, camions.

En cas d'incendie avancé, les sapeurs-pompiers se concentreront sur le barrage de l'accès au foyer d'incendie. Une zone de sécurité avec un rayon de 500 mètres autour de l'éolienne devra être respectée.

En cohérence avec les recommandations du SDIS, à l'issue des travaux et avant la mise en exploitation de l'installation, seront fournis au groupement Prévention, Prévision, Planification du Service Départemental d'Incendie et de Secours :

- la dénomination ou le numéro, l'adresse avec les coordonnées GPS, ainsi que les précisions d'accès aux différentes éoliennes du parc. Ces renseignements devront être ceux fournis par le requérant lors de l'alerte.

- le nom et les coordonnées téléphoniques de l'exploitant ou d'une astreinte technique joignable par les sapeurs-pompiers en cas de besoin.

Spécifiquement concernant la phase de chantier, seront fournis l'adresse ainsi que les précisions d'accès au(x) point(s) de rencontre des secours (PRS). Ces renseignements devront être ceux fournis par le requérant lors de l'alerte.

D.2-3. Opérations de maintenance de l'installation

Le programme préventif de maintenance s'étale sur quatre niveaux :

- type 1 : vérification après 500 à 1 500 heures de fonctionnement (contrôle visuel du mât, des fixations fondation/tour, tour/nacelle, rotor...et test du système de déclenchement de la mise en sécurité de l'éolienne),
- type 3 : vérification annuelle des matériaux (soudures, corrosions), des équipements mécaniques et hydrauliques, de l'électrotechnique et des éléments de raccordement électrique,
- type 4 : vérification quinquennale de forte ampleur pouvant inclure le remplacement de pièces.

Chacune des interventions sur les éoliennes ou leurs périphériques fait l'objet de l'arrêt du rotor pendant toute la durée des opérations.

Pour la maintenance, une équipe de techniciens spécialisés est implantée à Janville (Centre de maintenance Beauce Nordex France), distante d'environ 115 km du parc éolien. En cas de déviance sur la production ou d'avarie technique, une équipe de maintenance interviendra sur le site. Le temps d'arrivée sur site depuis le centre de maintenance est évalué à 1h10 minutes environ.

Ainsi l'installation est conforme aux prescriptions de l'arrêté ministériel relatif aux installations soumises à autorisation au titre de la rubrique 2980 des installations classées en matière d'exploitation.

D.2-4. Stockage et flux de produits dangereux

Conformément à l'article 16 de l'arrêté du 26 août 2011 modifié, l'intérieur de l'aérogénérateur est maintenu propre et aucun matériel inflammable ou combustible ne sera entreposé dans les éoliennes du Parc éolien des Ailes du Gâtinais.

D.2-5. Fonctionnement des réseaux de l'installation

Figure 7 : Principe du raccordement électrique des installations

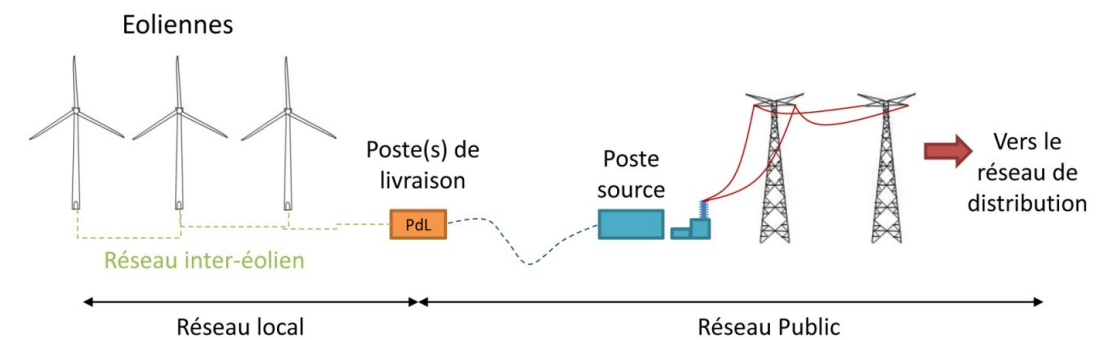

■ Réseau inter-éolien

Le réseau inter-éolien permet de relier le transformateur, situé dans la nacelle de chaque éolienne, au point de raccordement avec le réseau public en 20 000 V. Ce réseau comporte également une liaison de télécommunication qui relie chaque éolienne au terminal de télésurveillance. Ces câbles constituent le réseau interne de la centrale éolienne, ils sont tous enfouis à une profondeur entre 80 cm et 1,2 m de profondeur.

Les éoliennes E1, E2 et E3 du Parc éolien des Ailes du Gâtinais sont interconnectées entre elles. Toutes les éoliennes sont raccordées aux postes de livraison électrique par un réseau de câbles électriques triphasés HTA (tension nominale : 20 000 V).

Ces ouvrages seront établis suivant les prescriptions de l'arrêté technique du 17 mai 2001 conformément aux règles de l'art et suivant les publications UTE.

Ainsi, ces ouvrages sont conformes à la réglementation technique en vigueur.

■ Poste de livraison

Le poste de livraison est le nœud de raccordement de toutes les éoliennes avant que l'électricité ne soit injectée dans le réseau public.

Remarque : Certains parcs éoliens, par leur taille, peuvent posséder plusieurs postes de livraison, voire se raccorder directement sur un poste source, qui assure la liaison avec le réseau de transport d'électricité (lignes haute tension). La localisation exacte des emplacements des postes de livraison est fonction de la proximité du réseau inter-éolien et de la localisation du poste source vers lequel l'électricité est ensuite acheminée.

Pour le Parc éolien des Ailes du Gâtinais, deux postes de livraison électrique, situés côte-à-côte, sont prévus.

■ Réseau électrique externe

Le réseau électrique externe relie le poste de livraison avec le poste source (réseau public de transport d'électricité). Ce réseau est réalisé par le gestionnaire du réseau de distribution. Il est lui aussi entièrement enterré.

Le poste source envisagé est celui de Nogent-sur-Vernisson situé à 7 km environ par la route.

■ Autres réseaux

Le Parc éolien des Ailes du Gâtinais ne comporte aucun réseau d'alimentation en eau potable ni aucun réseau d'assainissement. De même, les éoliennes ne sont reliées à aucun réseau de gaz.

E. IDENTIFICATION DES POTENTIELS DE DANGERS DE L'INSTALLATION

Ce chapitre de l'étude de dangers a pour objectif de mettre en évidence les éléments de l'installation pouvant constituer un danger potentiel, que ce soit au niveau des éléments constitutifs des éoliennes, des produits contenus dans l'installation, des modes de fonctionnement, etc.

L'ensemble des causes externes à l'installation pouvant entraîner un phénomène dangereux, qu'elles soient de nature environnementale, humaine ou matérielle, seront traitées dans l'analyse de risques.

E.1 POTENTIELS DE DANGERS LIÉS AUX PRODUITS

L'activité de production d'électricité par les éoliennes ne consomme pas de matières premières, ni de produits pendant la phase d'exploitation. De même, cette activité ne génère pas de déchet, ni d'émission atmosphérique, ni d'effluent potentiellement dangereux pour l'environnement. Les produits identifiés dans le cadre du Parc éolien des Ailes du Gâtinais sont utilisés pour le bon fonctionnement des éoliennes, leur maintenance et leur entretien :

- Produits nécessaires au bon fonctionnement des installations (graisses et huiles de transmission, huiles hydrauliques pour systèmes de freinage...), qui une fois usagés sont traités en tant que déchets industriels spéciaux ;
- Produits de nettoyage et d'entretien des installations (solvants, dégraissants, nettoyants...) et les déchets industriels banals associés (pièces usagées non souillées, cartons d'emballage...).

La liste en est fournie dans le tableau suivant :

Tableau 12 : Quantités estimées de lubrifiants présents dans une éolienne N149

Lieu de lubrification	Désignation	Lubrifiant	Quantité	Classe de matière dangereuse
Système de refroidissement /Génératrice, /Convertisseur	Varidos FSK 45	Liquide de refroidissement	env. 300 L	Xn
Roulements de la génératrice	Klüberplex BEM 41-132	Graisse	env. 12 kg	-
Multiplicateurs, circuits de refroidissement inclus	Mobilgear SHC XMP 320 Castrol Optigear Synthetic X320 Fuchs RENOLIN UNISYN CLP 320	Huile minérale Huile synthétique	Max. 800 L	-
Système Hydraulique	Shell Tellus S4 VX 32	Huile minérale	env. 25 L	Xn, Xi, N
Roulement du rotor	Mobil SHC Graisse 460 WT	Graisse	env. 30 kg	-
Roulement d'orientation des pales	Fuchs Gleitmo 585K	Graisse	Env. 60 kg	-
Boîte de vitesse du système d'orientation des pales	Mobil SHC 629	Huile synthétique	3 x 11 L	-
Boîte de vitesse du système d'orientation de la nacelle	Mobil SHC 629	Huile synthétique	4x 27 L	-
Roulements du système d'orientation de la nacelle	Fuchs Gleitmo 585K	Graisse	13 kg	-
Transformateur (sec)	-	-	-	-

Nota : Graisse = lubrifiant solide ; huile = lubrifiant liquide. Source. NORDEX 2019. NORDEX N149

Conformément à l'article 16 de l'arrêté du 26 août 2011 modifié relatif aux installations éoliennes soumises à autorisation, aucun produit inflammable ou combustible n'est stocké dans les aérogénérateurs ou le poste de livraison.

Les risques associés aux différents produits concernant le site du Parc éolien des Ailes du Gâtinais sont :

- **L'incendie** : des produits combustibles sont présents sur le site. Ainsi, la présence d'une charge calorifique peut alimenter un incendie en cas de départ de feu.
- **La toxicité** : Ce risque peut survenir suite à un incendie créant certains produits de décomposition nocifs, entraînés dans les fumées de l'incendie.
- **La pollution** : En cas de fuite sur une capacité de stockage, la migration des produits liquides dans le sol peut entraîner une pollution, également en cas d'entraînement dans les eaux d'extinction incendie.

E.2 POTENTIELS DE DANGERS LIÉS AU FONCTIONNEMENT DE L'INSTALLATION

Les dangers liés au fonctionnement du Parc éolien des Ailes du Gâtinais sont de cinq types :

- Chute d'éléments de l'aérogénérateur (boulons, morceaux d'équipements, etc.)
- Projection d'éléments (morceaux de pale, brides de fixation, etc.)
- Effondrement de tout ou partie de l'aérogénérateur
- Échauffement de pièces mécaniques
- Courts-circuits électriques (aérogénérateur ou poste de livraison).

Ces dangers potentiels sont recensés dans le tableau suivant :

Tableau 13 : Potentiels de dangers liés au fonctionnement de l'installation

Installation ou système	Fonction	Phénomène redouté	Danger potentiel
Système de transmission	Transmission d'énergie mécanique	Survitesse	Échauffement des pièces mécaniques et flux thermique
Pale	Prise au vent	Bris de pale ou chute de pale	Energie cinétique d'éléments de pales
Aérogénérateur	Production d'énergie électrique à partir d'énergie éolienne	Effondrement	Energie cinétique de chute
Poste de livraison, intérieur de l'aérogénérateur	Réseau électrique	Court-circuit interne	Arc électrique
Nacelle	Protection des équipements destinés à la production électrique	Chute d'éléments	Energie cinétique de projection
Rotor	Transformer l'énergie éolienne en énergie mécanique	Projection d'objets	Energie cinétique des objets
Nacelle	Protection des équipements destinés à la production électrique	Chute de nacelle	Energie cinétique de chute

E.3 REDUCTION DES POTENTIELS DE DANGERS A LA SOURCE

E.3-1. Principales actions préventives

Cette partie explique les choix qui ont été effectués par le porteur de projet au cours de la conception du projet pour réduire les potentiels de danger identifiés et garantir une sécurité optimale de l'installation.

E.3-1a Réduction des dangers liés aux produits

Comme précédemment indiqué, les produits présents dans une éolienne sont des lubrifiants. La quantité est estimée à environ 1250 L par éolienne, et les lubrifiants doivent être contrôlés et partiellement renouvelés tous les 6 mois à 5 ans selon leur type.

Les quantités de produits ne peuvent être diminuées et les produits lubrifiants en eux-mêmes ne peuvent faire l'objet de substitution (considérés comme non dangereux pour l'environnement si utilisés comme recommandés et combustibles mais non inflammables).

Les produits de nettoyage de type solvant, classés comme dangereux pour l'environnement peuvent quant à eux potentiellement faire l'objet de substitution. On rappelle cependant que ces produits ne sont utilisés que de manière ponctuelle et ne sont pas présents sur le site.

On note que la nacelle fait office de bac de récupération en cas de fuite au niveau de la couronne d'orientation. Le transformateur, présent dans le pied de l'éolienne ne nécessite pas de bac de récupération car un système sec est utilisé, il ne nécessite donc l'usage d'aucun lubrifiant.

La réduction des dangers liés aux produits dépend donc essentiellement de la bonne maintenance des appareils et du respect des règles de sécurité. Une attention particulière devra également être portée au transport des lubrifiants sur le site lors des phases de renouvellement.

E.3-1b Réduction des dangers liés aux installations

Plusieurs démarches préalables concernant les implantations des éoliennes et le choix de la technologie utilisée ont permis de réduire les potentiels de dangers identifiés sur le site et de garantir une sécurité optimale de l'installation.

Lors de la démarche de conception du projet, le porteur de projet a étudié plusieurs scénarios d'implantation afin de déterminer celui qui minimise les impacts vis-à-vis des intérêts mentionnés par l'article L511-1 du code de l'environnement.

Dans le cadre de l'étude d'impacts, le choix de localisation des éoliennes a fait l'objet d'études spécifiques :

- analyse paysagère,
- analyse de l'environnement naturel,
- analyse de l'environnement humain,
- analyses des contraintes techniques,
- disponibilité foncière,
- volontés politiques locales.

L'exploitant a effectué des choix techniques pour implanter les éoliennes le plus à l'écart des zones à enjeux, le choix même du site correspondant à un **secteur éloigné de toute habitation**. Le respect des prescriptions générales de l'arrêté du 26 août 2011 modifié impose au projet :

- Un éloignement des éoliennes de 500 m des zones dédiées à l'habitation.
- Un choix d'éoliennes respectant les normes de sécurité et disposant d'équipements de prévention des risques.
- La réalisation obligatoire d'un contrôle technique des ouvrages.
- Le projet bénéficie de l'expérience de RWE Renewables France SAS dans le développement de projets éoliens.

Il apparaît donc que les choix effectués lors de la phase de conception du projet ont permis de proposer une implantation réduisant les potentiels de dangers.

En outre, les mesures générales de prévention limitant les risques d'accident sur le Parc éolien des Ailes du Gâtinais sont les suivantes :

- NORDEX, fournisseur des éoliennes et assurant leur maintenance, dispose d'un système de management HSE respecté par tous ses salariés.
- Le respect des règles de conduite et la limitation de la vitesse de circulation des engins et véhicules seront imposés. Un plan de circulation sera établi pour l'accès depuis les routes les plus proches.
- Les interventions se font par du personnel possédant l'habilitation électrique et la législation du travail dans les installations en hauteur, après visite de conformité par un organisme de contrôle agréé. Les techniciens de NORDEX sont formés, entraînés et autorisés. Ils sont équipés de leurs EPI.
- Des procédures d'installation et de maintenance claires et détaillées seront disponibles pour chacun des équipements.
- Le design et l'assemblage des équipements respectent les normes en vigueur et normes constructeur.

E.3-2. Utilisation des meilleures techniques disponibles

L'Union Européenne a adopté un ensemble de règles communes au sein de la directive 96/61/CE du 24 septembre 1996 relative à la prévention et à la réduction intégrées de la pollution, dite directive IPPC (« Integrated Pollution Prevention and Control »), afin d'autoriser et de contrôler les installations industrielles.

Pour l'essentiel, la directive IPPC vise à minimiser la pollution émanant de différentes sources industrielles dans toute l'Union Européenne. Les exploitants des installations industrielles relevant de l'annexe I de la directive IPPC doivent obtenir des autorités des États-membres une autorisation environnementale avant leur mise en service.

[Les installations éoliennes, ne consommant pas de matière première et ne rejetant aucune émission dans l'atmosphère, ne sont pas soumises à cette directive.](#)

F. ANALYSE DES RETOURS D'EXPERIENCE

L'objectif de ce chapitre de l'étude de dangers est de rappeler les différents incidents et accidents qui sont survenus dans la filière éolienne, afin d'en faire une synthèse en vue de l'analyse des risques pour l'installation et d'en tirer des enseignements pour une meilleure maîtrise du risque dans les parcs éoliens. L'analyse des retours d'expérience vise à faire émerger des typologies d'accidents rencontrés tant au niveau national qu'international. Ces typologies apportent un éclairage sur les scénarios les plus rencontrés. D'autres informations sont également utilisées dans la partie H. pour l'analyse détaillée des risques.

F.1 INVENTAIRE DES ACCIDENTS ET INCIDENTS EN FRANCE

L'inventaire des incidents et accidents en France permet d'identifier les principaux phénomènes dangereux potentiels pouvant affecter un parc éolien. Cet inventaire se base sur le retour d'expérience de la filière éolienne tel que présenté dans le guide technique de conduite de l'étude de dangers (oct. 2012), et est complété par les données disponibles dans la base de données ARIA (Ministère du Développement Durable) et certains articles de presse divers. Voir le Tableau de l'accidentologie française au J.3 en page 53.

Plusieurs sources ont été utilisées pour effectuer le recensement des accidents et incidents au niveau français. Il s'agit à la fois de sources officielles, d'articles de presse locale ou de bases de données mises en place par des associations :

- Rapport du Conseil Général des Mines (juillet 2004) ;
- Base de données ARIA du Ministère du Développement Durable ;
- Communiqués de presse du SER-FEE et/ou des exploitants éoliens ;
- Site Internet de l'association « Vent de Colère » ;
- Site Internet de l'association « Fédération Environnement Durable » ;
- Articles de presse divers ;
- Données diverses fournies par les exploitants de parcs éoliens en France

Dans le cadre de ce recensement, il n'a pas été réalisé d'enquête exhaustive directe auprès des exploitants de parcs éoliens français. Cette démarche pourrait augmenter le nombre d'incidents recensés, mais cela concernerait essentiellement les incidents les moins graves.

La base de données réalisée par le groupe de travail SER/FEE pour l'édition du « guide technique d'élaboration de l'étude de dangers dans le cadre des parcs éoliens » apparaît comme la plus représentative des incidents majeurs ayant affecté le parc éolien français entre 2000 et 2012. Un total de 37 incidents a pu être recensé entre 2000 et début 2012, lors du travail réalisé par les membres du groupe de travail SER/FEE.

On recense 93 accidents enregistrés en France entre 2000 et fin décembre 2020 par la base de données ARIA. Ce recensement met en évidence que les aérogénérateurs accidentés sont notamment les modèles anciens, qui ne bénéficiaient généralement pas des dernières avancées technologiques.

Le graphique en Figure 8 ci-dessous montre la répartition des différentes catégories d'événements accidentels recensés et de leurs causes premières sur le parc d'aérogénérateur français entre 2000 et fin décembre 2020. Cette synthèse exclut les accidents du travail (maintenance, chantier de construction, etc.) et les événements qui n'ont pas conduit à des conséquences sur les zones autour des aérogénérateurs. Dans ce graphique, sont présentés :

- La répartition des catégories des événements accidentels par rapport à la totalité des accidents observés en France : effondrement, rupture de pale, chute de pale, chute d'éléments et incendie. Ces catégories sont représentées par des histogrammes de couleur foncée bordés de noir, intitulées en majuscule ;
- La répartition des causes premières pour chacun des événements décrits ci-dessus. Celle-ci est donnée par rapport à la totalité des accidents observés dans une catégorie d'évènements accidentels en France. Elles sont représentées par des histogrammes sans bordure, de couleur claire.

Par ordre d'importance, les accidents les plus recensés sont les ruptures de pale, les incendies, les chutes de pale, les effondrements et les chutes des autres éléments de l'éolienne. Les principales causes de ces accidents sont liées aux tempêtes et défaillances mécaniques.

Figure 8 : Répartition des événements accidentels et de leurs causes premières sur le parc d'aérogénérateurs français

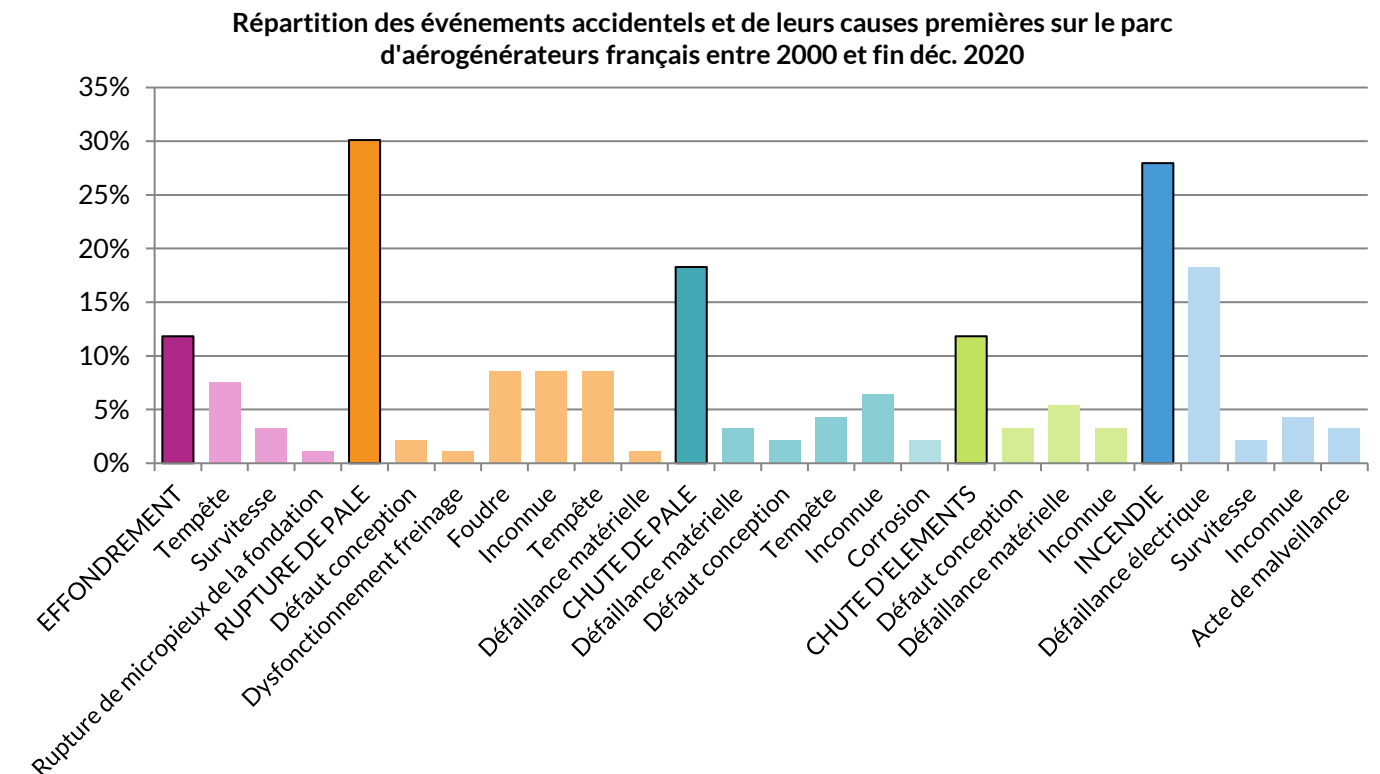

Réalisation Enviroscop, mise à jour mars 2021. | Sources : retour d'expérience de la filière éolienne du guide INERIS 2012, complément par Enviroscop d'après consultation base ARIA et articles de presse

F.2 INVENTAIRE DES ACCIDENTS ET INCIDENTS A L'INTERNATIONAL

Un inventaire des incidents et accidents à l'international a également été réalisé. Il se base lui aussi sur le retour d'expérience de la filière éolienne fin 2010, et actualisé jusqu'à fin décembre 2020.

La synthèse ci-dessous provient de l'analyse de la base de données réalisée par l'association Caithness Wind Information Forum (CWIF). Sur les 2 797 accidents décrits dans la base de données, seuls 1 138 sont considérés comme des « accidents majeurs ». Les autres concernant plutôt des accidents du travail, des presque-accidents, des incidents, etc. et ne sont donc pas pris en compte dans l'analyse suivante.

Figure 9 : Répartition des événements accidentels sur le parc d'aérogénérateurs mondial

Réalisation Enviroscop, mise à jour mars 2021. | Sources : retour d'expérience de la filière éolienne du guide INERIS 2012, complément par Enviroscop d'après CWIF. Données d'avant 2000 à fin décembre 2020

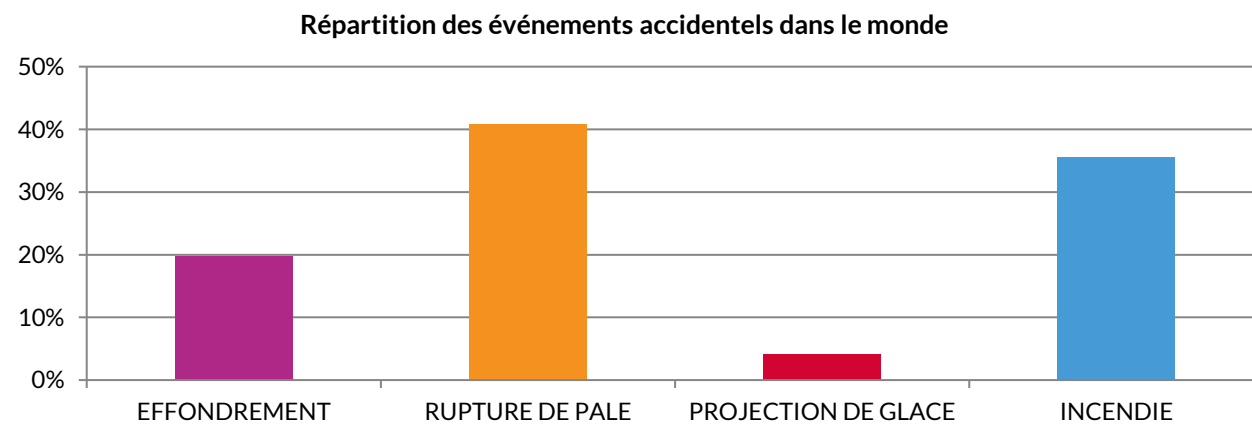

Ci-après, est présenté le recensement des causes premières pour chacun des événements accidentels recensés (données en répartition par rapport à la totalité des accidents analysés).

Figure 10 : Répartition des principales causes des événements accidentels sur le parc d'aérogénérateurs mondial

Réalisation Enviroscop, mise à jour mars 2021. | Sources : retour d'expérience de la filière éolienne du guide INERIS 2012, complément par Enviroscop d'après CWIF. Données d'avant 2000 à fin décembre 2020

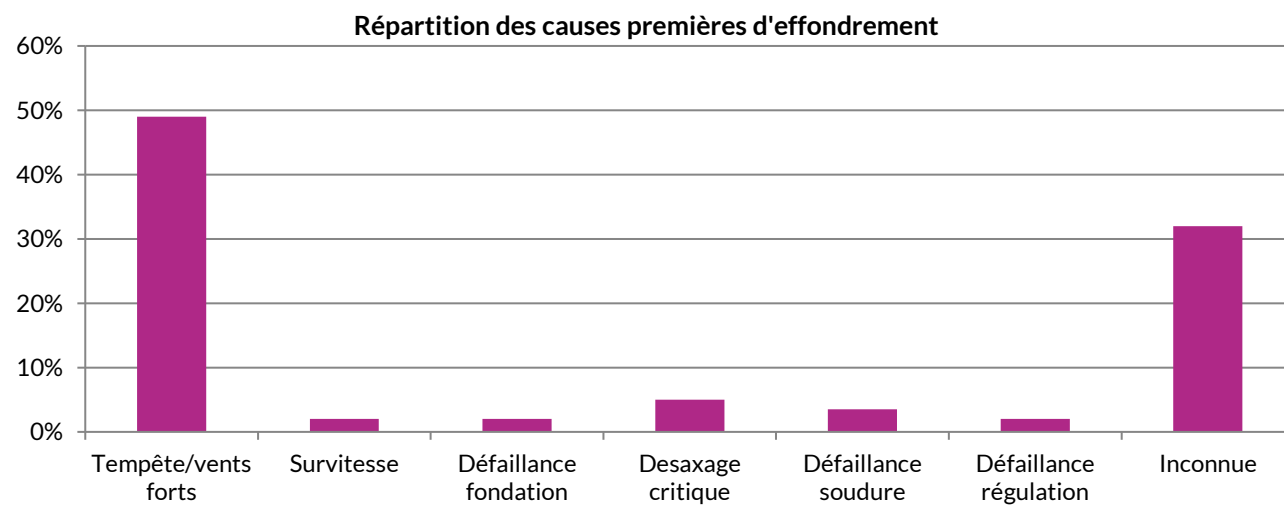

Répartition des causes premières de rupture de pale

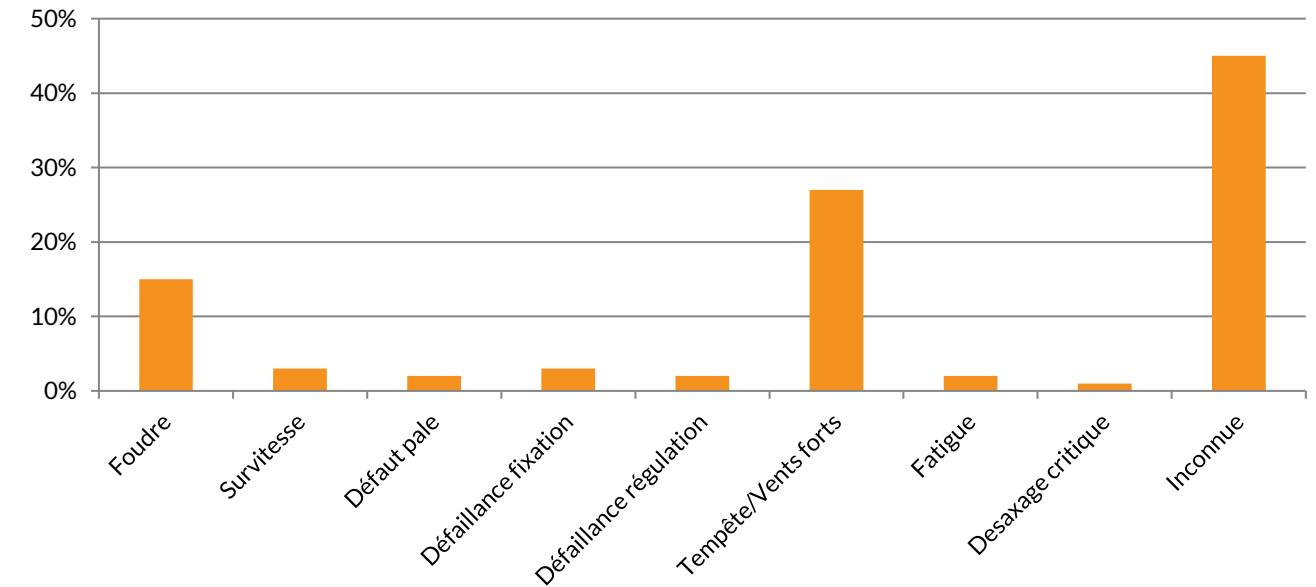

Répartition des causes premières d'incendie

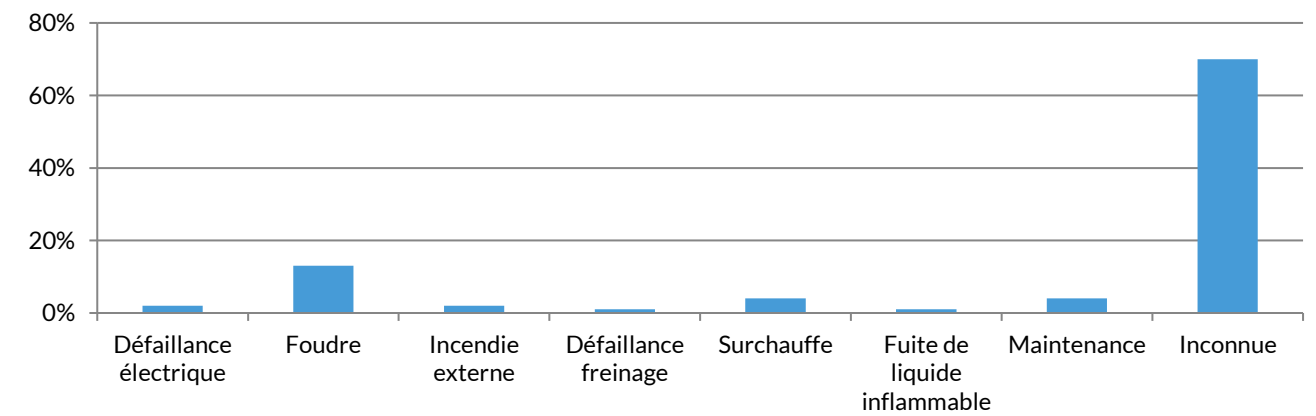

Tout comme pour le retour d'expérience français, ce retour d'expérience montre l'importance des causes « tempêtes et vents forts » dans les accidents. Il souligne également le rôle de la foudre dans les accidents.

F.3 INVENTAIRE DES ACCIDENTS MAJEURS SURVENUS SUR LES SITES DE L'EXPLOITANT

L'installation visée ne relève pas de l'extension d'une installation existante ni d'une révision de l'étude de dangers.

F.4 SYNTHÈSE DES PHÉNOMÈNES DANGEREUX REDOUTÉS ISSUS DU RETOUR D'EXPÉRIENCE

F.4-1. Analyse de l'évolution des accidents en France

A partir de l'ensemble des phénomènes dangereux qui ont été recensés, il est possible d'étudier leur évolution en fonction de la puissance éolienne cumulée installée.

Figure 11 : Évolution du nombre d'incidents annuels en France et puissance raccordée

Réalisation Enviroscop, mars 2021. Sources : retour d'expérience de la filière éolienne du guide INERIS 2012, consultation base ARIA, statistiques du Ministère du Développement Durable.

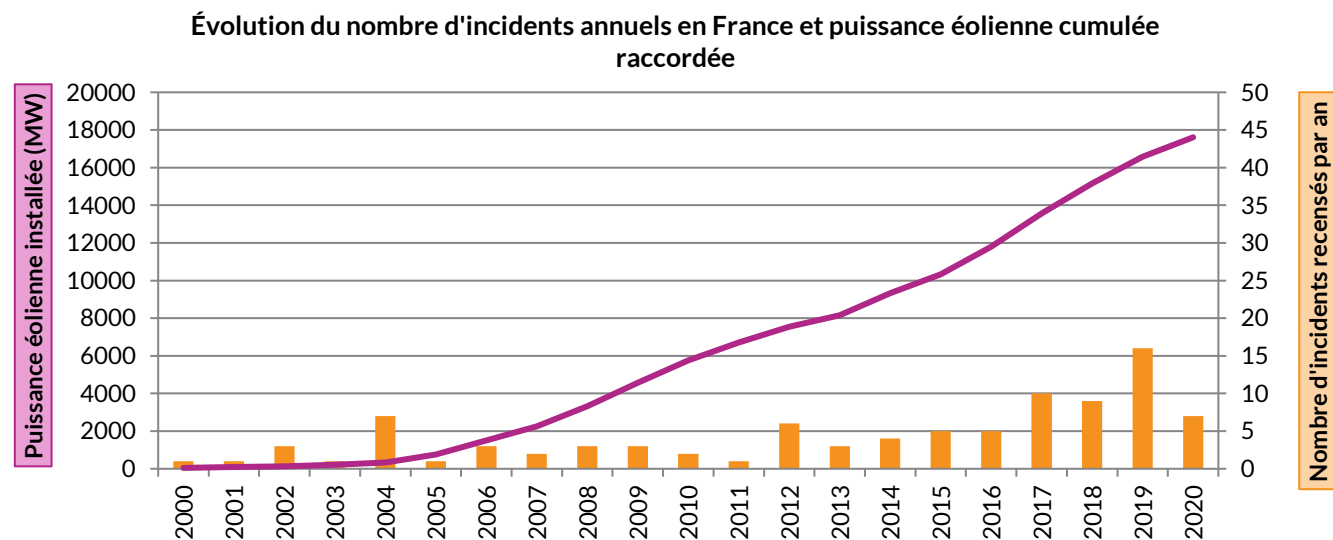

La figure ci-dessus montre cette évolution et il apparaît clairement que le nombre d'incidents n'augmente pas proportionnellement au nombre d'éoliennes installées. Depuis 2005, l'énergie éolienne s'est en effet fortement développée en France, mais le nombre d'incidents par an reste relativement constant. Cette tendance s'explique principalement par un parc éolien français assez récent, qui utilise majoritairement des éoliennes de nouvelle génération, équipées de technologies plus fiables et plus sûres.

F.4-2. Analyse des typologies d'accidents les plus fréquents

Le retour d'expérience de la filière éolienne française et internationale permet d'identifier les principaux événements redoutés suivants :

- Effondrements,
- Ruptures de pales,
- Chutes de pales et d'éléments de l'éolienne,
- Incendie.

F.5 LIMITES D'UTILISATION DE L'ACCIDENTOLOGIE

Ces retours d'expérience doivent être pris avec précaution. Ils comportent notamment les biais suivants :

- **La non-exhaustivité des événements** : ce retour d'expérience, constitué à partir de sources variées, ne provient pas d'un système de recensement organisé et systématique. Dès lors certains événements ne sont pas reportés. En particulier, les événements les moins spectaculaires peuvent être négligés : chutes d'éléments, projections et chutes de glace ;
- **La non-homogénéité des aérogénérateurs inclus dans ce retour d'expérience** : les aérogénérateurs observés n'ont pas été construits aux mêmes époques et ne mettent pas en œuvre les mêmes technologies. Les informations sont très souvent manquantes pour distinguer les différents types d'aérogénérateurs (en particulier concernant le retour d'expérience mondial) ;
- **Les importantes incertitudes** sur les causes et sur la séquence qui ont mené à un accident : de nombreuses informations sont manquantes ou incertaines sur la séquence exacte des accidents ;

L'analyse du retour d'expérience permet ainsi de dégager de grandes tendances, mais à une échelle détaillée, elle comporte de nombreuses incertitudes.

G. ANALYSE PRELIMINAIRE DES RISQUES

Les outils d'analyse des risques sont nombreux (ex : AMDEC, APR, HAZOP, etc.). La présente analyse utilise la méthode APR qui est souple d'utilisation, adaptée et plus facile à mettre en œuvre et à instruire dans le contexte des éoliennes, comme le conseille le guide de l'INERIS.

G.1 OBJECTIF DE L'ANALYSE PRELIMINAIRE DES RISQUES

L'analyse des risques a pour objectif principal d'identifier les scénarios d'accidents majeurs et les mesures de sécurité qui empêchent ces scénarios de se produire ou en limitent les effets. Cet objectif est atteint au moyen d'une identification de tous les scénarios d'accident potentiel pour une installation (ainsi que des mesures de sécurité) basée sur un questionnement systématique des causes et conséquences possibles des événements accidentels, ainsi que sur le retour d'expérience disponible.

Les scénarios d'accident sont ensuite hiérarchisés en fonction de leur intensité et de l'étendue possible de leurs conséquences. Cette hiérarchisation permet de « filtrer » les scénarios d'accidents qui présentent des conséquences limitées et les scénarios d'accidents majeurs – ces derniers pouvant avoir des conséquences sur les personnes.

G.2 RECENSEMENT DES EVENEMENTS INITIATEURS EXCLUS DE L'ANALYSE DES RISQUES

Plusieurs événements initiateurs peuvent être exclus de l'analyse préliminaire des risques, soit parce que ces exclusions sont prévues dans la circulaire du 10 mai 2010 relative à la méthodologie applicable aux études de dangers, soit parce que les conséquences de cet événement seront largement supérieures aux conséquences de l'accident qu'il entraînerait sur l'éolienne.

Conformément à la circulaire du 10 mai 2010, les événements initiateurs (ou agressions externes) suivants sont exclus de l'analyse des risques :

- chute de météorite ;
- séisme d'amplitude supérieure aux séismes maximums de référence éventuellement corrigés de facteurs, tels que définis par la réglementation applicable aux installations classées considérées ;
- crues d'amplitude supérieure à la crue de référence, selon les règles en vigueur ;
- événements climatiques d'intensité supérieure aux événements historiquement connus ou prévisibles pouvant affecter l'installation, selon les règles en vigueur ;
- chute d'avion hors des zones de proximité d'aéroport ou aérodrome (rayon de 2 km des aéroports et aérodromes) ;
- rupture de barrage de classe A ou B au sens de l'article R.214-112 du Code de l'environnement ou d'une digue de classe A, B ou C au sens de l'article R. 214-113 du même code ;
- actes de malveillance.

D'autre part, plusieurs autres agressions externes qui ont été détaillées dans l'état initial peuvent être exclues de l'analyse préliminaire des risques car les conséquences propres de ces événements, en termes de gravité et d'intensité, sont largement supérieures aux conséquences potentielles de l'accident qu'ils pourraient entraîner sur les aérogénérateurs. Le risque de suraccident lié à l'éolienne est considéré comme négligeable dans le cas des événements suivants :

- inondations ;
- séismes d'amplitude suffisante pour avoir des conséquences notables sur les infrastructures ;
- incendies de cultures ou de forêts ;

- pertes de confinement de canalisations de transport de matières dangereuses ;
- explosions ou incendies générés par un accident sur une activité voisine de l'éolienne.

G.3 RECENSEMENT DES AGRESSIONS EXTERNES POTENTIELLES

La première étape de l'analyse des risques consiste à recenser les « agressions externes potentielles ». Ces agressions provenant d'une activité ou de l'environnement extérieur sont des événements susceptibles d'endommager ou de détruire les aérogénérateurs de manière à initier un accident qui peut à son tour impacter des personnes. Par exemple, un séisme peut endommager les fondations d'une éolienne et conduire à son effondrement.

Traditionnellement, deux types d'agressions externes sont identifiés :

- les agressions externes liées aux activités humaines ;
- les agressions externes liées à des phénomènes naturels.

G.3-1. Agressions externes liées aux activités humaines

Le tableau ci-dessous synthétise les principales agressions externes liées aux activités humaines.

Seules les agressions externes liées aux activités humaines présentes dans un rayon de 200 m (distance à partir de laquelle l'activité considérée ne constitue plus un agresseur potentiel) sont recensées ici, à l'exception de la présence des aérodromes qui est reportée lorsque ceux-ci sont implantés dans un rayon de 2 km, et des autres aérogénérateurs qui sont reportés dans un rayon de 500 mètres.

Le tableau ci-dessous synthétise les principales agressions externes liées aux activités humaines :

Tableau 14 : Principales agressions externes liées aux activités humaines

Infrastructure	Fonction	Événement redouté	Danger potentiel	Périmètre	Distance par rapport au centre du mât des éoliennes
Voies de circulation	Transport	Accident entraînant la sortie de voie d'un ou plusieurs véhicules	Energie cinétique des véhicules et flux thermiques	200 m	Aucune voie structurante : A77 à plus de 266 m de E2. Une voie à faible fréquentation et sans impact comme agression externe : VC6 à 185 m de E2
Aérodrome	Transport aérien	Chute d'aéronef	Energie cinétique de l'aéronef, flux thermique	2000 m	Aucun aérodrome
Ligne THT	Transport d'électricité	Rupture de câble	Arc électrique, surtensions	200 m	E2 et E3 sont à plus de 195m de lignes haute et très haute tension comme recommandé par RTE.
Autres aérogénérateurs	Production d'électricité	Accident générant des projections d'éléments	Energie cinétique des éléments projetés	500 m	Aucune éolienne d'un autre parc. Au sein du Parc éolien des Ailes du Gâtinais, aucune éolienne n'est à moins de 500 m d'une autre.

G.3-2. Agressions externes liées aux phénomènes naturels

Le tableau ci-dessous synthétise les principales agressions externes liées aux phénomènes naturels :

Tableau 15 : Principales agressions externes liées aux phénomènes naturels

Agression externe	Intensité
Vents et tempête	Le secteur est hors zone cyclonique. Entre 1981 et 2010, on observe en moyenne à Orléans 51,2 jours/an avec des vents de plus de 57 km/h (> 16 m/s), dont 1,7 jours avec des vents au-delà de 100 km/h (> 28 m/s). Selon l'observatoire français des tornades et des orages violents, la fréquence des tornades et des orages violents y est conforme à la moyenne nationale.
Foudre	La densité de foudroiement est qualifiée de "faible", soit parmi les communes les 10% les moins foudroyées selon le site Météorage.
Glissement de sols / affaissement miniers	Aléas moyen de retrait et gonflement d'argile, pour les éoliennes E1 et E3 et faible pour l'éolienne E1. Aléa très faible de mouvement de terrain par effondrement (absence de cavité naturelle connue). Le secteur présente une sensibilité liée aux inondations de caves pour E1 et E3 et de remontée de nappe pour E2. Dans le cadre de la construction du parc éolien, une étude géotechnique sera réalisée et ses résultats permettront notamment de dimensionner correctement les fondations, comme cela se fait classiquement pour un parc éolien.

Remarque. Les agressions externes liées à des inondations, à des incendies de forêt ou de cultures ou à des séismes ne sont pas considérées dans ce tableau dans le sens où les dangers qu'elles pourraient entraîner sont largement inférieurs aux dommages causés par le phénomène naturel lui-même.

Le cas spécifique des effets directs de la foudre et du risque de « tension de pas » n'est pas traité dans l'analyse des risques et dans l'étude détaillée des risques dès lors qu'il est vérifié que la norme IEC 61 400-24 (Juin 2010) ou la norme EN 62 305-3 (Décembre 2006) est respectée. Ces conditions sont reprises dans la fonction de sécurité n°6 ci-après.

En ce qui concerne la foudre, on considère que le respect des normes rend le risque d'effet direct de la foudre négligeable (risque électrique, risque d'incendie, etc.). En effet, le système de mise à la terre permet d'évacuer l'intégralité du courant de foudre. Cependant, les conséquences indirectes de la foudre, comme la possible fragilisation progressive de la pale, sont prises en compte dans les scénarios de rupture de pale.

Tableau 16 : Analyse préliminaire des risques

N°	Événement initiateur	Événement intermédiaire	Événement redouté central	Fonction de sécurité (intitulé générique)	Phénomène dangereux	Qualification de la zone d'effet
« G » les scénarios concernant la glace						
G01	Conditions climatiques favorables à la formation de glace	Dépôt de glace sur les pales, le mât et la nacelle	Chute de glace lorsque les éoliennes sont arrêtées	Prévenir l'atteinte des personnes par la chute de glace (N°2)	Impact de glace sur les enjeux	1
G02	Conditions climatiques favorables à la formation de glace	Dépôt de glace sur les pales	Projection de glace lorsque les éoliennes sont en mouvement	Prévenir la mise en mouvement de l'éolienne lors de la formation de la glace (N°1)	Impact de glace sur les enjeux	2
« I » les scénarios concernant l'incendie						
I01	Humidité / Gel	Court-circuit	Incendie de tout ou partie de l'éolienne	Prévenir les courts-circuits (N°5)	Chute/projection d'éléments enflammés Propagation de l'incendie	2
I02	Dysfonctionnement électrique	Court-circuit	Incendie de tout ou partie de l'éolienne	Prévenir les courts-circuits (N°5)	Chute/projection d'éléments enflammés Propagation de l'incendie	2
I03	Survitesse	Échauffement des parties mécaniques et inflammation	Incendie de tout ou partie de l'éolienne	Prévenir l'échauffement significatif des pièces mécaniques (N°3) Prévenir la survitesse (N°4)	Chute/projection d'éléments enflammés Propagation de l'incendie	2

G.4 SCENARIOS ETUDIÉS DANS L'ANALYSE PRÉLIMINAIRE DES RISQUES

Après avoir recensé, dans un premier temps, les potentiels de danger des installations, qu'ils soient constitués par des substances dangereuses ou des équipements dangereux (voir paragraphes E.1 et E.2), l'APR doit identifier l'ensemble des séquences accidentelles et phénomènes dangereux associés pouvant déclencher le danger.

Le tableau ci-dessous présente une analyse générique des risques. Celui-ci est construit de la manière suivante :

- une description des causes et de leur séquençage (événements initiateurs et événements intermédiaires) ;
- une description des événements redoutés centraux qui marquent la partie incontrôlée de la séquence d'accident ;
- une description des fonctions de sécurité permettant de prévenir l'événement redouté central ou de limiter les effets du phénomène dangereux ;
- une description des phénomènes dangereux dont les effets sur les personnes sont à l'origine d'un accident ;
- une évaluation préliminaire de la zone d'effets attendue de ces événements.

L'échelle utilisée pour l'évaluation de l'intensité des événements a été adaptée au cas des éoliennes :

- « 1 » correspond à un phénomène limité ou se cantonnant au surplomb de l'éolienne ;
- « 2 » correspond à une intensité plus importante et impactant potentiellement des personnes autour de l'éolienne.

Les différents scénarios listés dans le tableau générique de l'APR sont regroupés et numérotés par thématique, en fonction des typologies d'événement redoutés centraux identifiés grâce au retour d'expérience du groupe de travail précédemment cité (« G » pour les scénarios concernant la glace, « I » pour ceux concernant l'incendie, « F » pour ceux concernant les fuites, « C » pour ceux concernant la chute d'éléments de l'éolienne, « P » pour ceux concernant les risques de projection, « E » pour ceux concernant les risques d'effondrement).

Ce tableau présentant le résultat d'une analyse des risques peut être considéré comme représentatif des scénarios d'accident pouvant potentiellement se produire sur les éoliennes. Des précisions sur les différents scénarios décrits dans ce tableau sont disponibles en annexe 4.

N°	Événement initiateur	Événement intermédiaire	Événement redouté central	Fonction de sécurité (intitulé générique)	Phénomène dangereux	Qualification de la zone d'effet
I04	Désaxage de la génératrice / Pièce défectueuse / Défaut de lubrification	Échauffement des parties mécaniques et inflammation	Incendie de tout ou partie de l'éolienne	Prévenir l'échauffement significatif des pièces mécaniques (N°3)	Chute/projection d'éléments enflammés Propagation de l'incendie	2
I05	Conditions climatiques humides	Surtension	Court-circuit	Prévenir les courts-circuits (N°5) Protection et intervention incendie (N°7)	Incendie poste de livraison (flux thermiques + fumées toxiques SF6) Propagation de l'incendie	2
I06	Rongeur	Surtension	Court-circuit	Prévenir les courts-circuits (N°5) Protection et intervention incendie (N°7)	Incendie poste de livraison (flux thermiques + fumées toxiques SF6) Propagation de l'incendie	2
I07	Défaut d'étanchéité	Perte de confinement	Fuites d'huile isolante	Prévention et rétention des fuites (N°8)	Incendie au poste de transformation Propagation de l'incendie	2
« F » les scénarios concernant les fuites						
F01	Fuite système de lubrification Fuite convertisseur Fuite transformateur	Écoulement hors de la nacelle et le long du mât, puis sur le sol avec infiltration	Infiltration d'huile dans le sol	Prévention et rétention des fuites (N°8)	Pollution environnement	1
F02	Renversement de fluides lors des opérations de maintenance	Écoulement	Infiltration d'huile dans le sol	Prévention et rétention des fuites (N°8)	Pollution environnement	1
« C » les scénarios concernant la chute d'éléments de l'éolienne						
C01	Défaut de fixation	Chute de trappe	Chute d'éléments de l'éolienne	Prévenir les erreurs de maintenance (N°10)	Impact sur cible	1
C02	Défaillance fixation anémomètre	Chute anémomètre	Chute d'éléments de l'éolienne	Prévenir les défauts de stabilité de l'éolienne et les défauts d'assemblage (construction - exploitation) (N° 9)	Impact sur cible	1
C03	Défaut fixation nacelle - pivot central - mât	Chute nacelle	Chute d'éléments de l'éolienne	Prévenir les défauts de stabilité de l'éolienne et les défauts d'assemblage (construction - exploitation) (N° 9)	Impact sur cible	1
« P » les scénarios concernant les risques de projection						
P01	Survitesse	Contraintes trop importantes sur les pales	Projection de tout ou partie pale	Prévenir la survitesse (N°4)	Impact sur cible	2
P02	Fatigue Corrosion	Chute de fragment de pale	Projection de tout ou partie pale	Prévenir la dégradation de l'état des équipements (N°11)	Impact sur cible	2
P03	Serrage inapproprié Erreur maintenance - desserrage	Chute de fragment de pale	Projection de tout ou partie pale	Prévenir les défauts de stabilité de l'éolienne et les défauts d'assemblage (construction - exploitation) (N° 9)	Impact sur cible	2
« E » les scénarios concernant les risques d'effondrement						
E01	Effets dominos autres installations	Agression externe et fragilisation structure	Effondrement éolienne	Prévenir les défauts de stabilité de l'éolienne et les défauts d'assemblage (construction - exploitation) (N° 9)	Projection/chute fragments et chute mât	2
E02	Glissement de sol	Agression externe et fragilisation structure	Effondrement éolienne	Prévenir les défauts de stabilité de l'éolienne et les défauts d'assemblage (construction - exploitation) (N° 9)	Projection/chute fragments et chute mât	2
E05	Crash d'aéronef	Agression externe et fragilisation structure	Effondrement éolienne	Prévenir les défauts de stabilité de l'éolienne et les défauts d'assemblage (construction - exploitation) (N° 9)	Projection/chute fragments et chute mât	2
E07	Effondrement engin de levage travaux	Agression externe et fragilisation structure	Effondrement éolienne	Prévenir les défauts de stabilité de l'éolienne et les défauts d'assemblage (construction - exploitation) (N° 9)	Chute fragments et chute mât	2
E08	Vents forts	Défaillance fondation	Effondrement éolienne	Prévenir les défauts de stabilité de l'éolienne et les défauts d'assemblage (construction - exploitation) (N° 9) Prévenir la dégradation de l'état des équipements (N°11) Dans les zones cycloniques, mettre en place un système de prévision cyclonique et équiper les éoliennes d'un dispositif d'abattage et d'arrimage au sol (N°13)	Projection/chute fragments et chute mât	2
E09	Fatigue	Défaillance mât	Effondrement éolienne	Prévenir les défauts de stabilité de l'éolienne et les défauts d'assemblage (construction - exploitation) (N°9) Prévenir les erreurs de maintenance (N°10)	Projection/chute fragments et chute mât	2
E10	Désaxage critique du rotor	Impact pale - mât	Effondrement éolienne	Prévenir les défauts de stabilité de l'éolienne et les défauts d'assemblage (construction - exploitation) (N°9) Prévenir les erreurs de maintenance (N°10)	Projection/chute fragments et chute mât	2

G.5 EFFETS DOMINOS

Lors d'un accident majeur sur une éolienne, une possibilité est que les effets de cet accident endommagent d'autres installations. Ces dommages peuvent conduire à un autre accident. Par exemple, la projection de pale impactant les canalisations d'une usine à proximité peut conduire à des fuites de canalisations de substances dangereuses. Ce phénomène est appelé « effet domino ».

Les effets dominos susceptibles d'impacter les éoliennes sont décrits dans le tableau d'analyse des risques générique présenté ci-dessus.

En ce qui concerne les accidents sur des aérogénérateurs qui conduiraient à des effets dominos sur d'autres installations, le paragraphe 1.2.2 de la circulaire du 10 mai 2010 précise : « [...] seuls les effets dominos générés par les fragments sur des installations et équipements proches ont vocation à être pris en compte dans les études de dangers [...]. Pour les effets de projection à une distance plus lointaine, l'état des connaissances scientifiques ne permet pas de disposer de prédictions suffisamment précises et crédibles de la description des phénomènes pour déterminer l'action publique ».

C'est la raison pour laquelle, **il est proposé de négliger les conséquences des effets dominos dans le cadre de la présente étude.**

Dans le cadre des études de dangers éoliennes, l'INERIS propose de limiter l'évaluation de la probabilité d'impact d'un élément de l'aérogénérateur sur une autre installation ICPE que lorsque celle-ci se situe dans un rayon de 100 mètres. Dans le cadre du projet de Parc éolien des Ailes du Gâtinais, il n'y a aucune installation ICPE à moins de 100 mètres d'une éolienne.

G.6 MISE EN PLACE DES MESURES DE SECURITE

La troisième étape de l'analyse préliminaire des risques consiste à identifier les barrières de sécurité installées sur les aérogénérateurs et qui interviennent dans la prévention et/ou la limitation des phénomènes dangereux listés dans le tableau APR et de leurs conséquences.

Les tableaux suivants ont pour objectif de synthétiser les fonctions de sécurité identifiées et mise en œuvre sur les éoliennes du Parc éolien des Ailes du Gâtinais. Dans le cadre de la présente étude de dangers, les fonctions de sécurité sont détaillées selon les critères suivants :

- **Fonction de sécurité** : il est proposé ci-dessous un tableau par fonction de sécurité. Cet intitulé décrit l'objectif de la ou des mesure(s) de sécurité : il s'agira principalement de « empêcher, éviter, détecter, contrôler ou limiter » et sera en relation avec un ou plusieurs événements conduisant à un accident majeur identifié dans l'analyse des risques. Plusieurs mesures de sécurité peuvent assurer une même fonction de sécurité.
- **Numéro de la fonction de sécurité** : ce numéro vise à simplifier la lecture de l'étude de dangers en permettant des renvois à l'analyse de risque par exemple.
- **Mesures de sécurité** : cette ligne permet d'identifier les mesures assurant la fonction concernée. Dans le cas de systèmes instrumentés de sécurité, tous les éléments de la chaîne de sécurité sont présentés (détection + traitement de l'information + action).
- **Description** : cette ligne permet de préciser la description de la mesure de maîtrise des risques, lorsque des détails supplémentaires sont nécessaires.
- **Indépendance** (« oui » ou « non ») : cette caractéristique décrit le niveau d'indépendance d'une mesure de maîtrise des risques vis-à-vis des autres systèmes de sécurité et des scénarios d'accident. Cette condition peut être considérée comme remplie (renseigner « oui ») ou non (renseigner « non »).
- **Temps de réponse** (en secondes ou en minutes) : cette caractéristique mesure le temps requis entre la sollicitation et l'exécution de la fonction de sécurité.

- **Efficacité** (100% ou 0%) : l'efficacité mesure la capacité d'une mesure de maîtrise des risques à remplir la fonction de sécurité qui lui est confiée pendant une durée donnée et dans son contexte d'utilisation.
- **Test (fréquence)** : dans ce champ, sont rappelés les tests/essais qui seront réalisés sur les mesures de maîtrise des risques. Conformément à la réglementation, un essai d'arrêt, d'arrêt d'urgence et d'arrêt à partir d'une situation de survitesse seront réalisés avant la mise en service de l'aérogénérateur. Dans tous les cas, les tests effectués sur les mesures de maîtrise des risques seront tenus à la disposition de l'inspection des installations classées pendant l'exploitation de l'installation.
- **Maintenance (fréquence)** : ce critère porte sur la périodicité des contrôles qui permettront de vérifier la performance de la mesure de maîtrise des risques dans le temps. Pour rappel, la réglementation demande qu'à minima : un contrôle tous les ans soit réalisé sur la performance des mesures de sécurité permettant de mettre à l'arrêt, à l'arrêt d'urgence et à l'arrêt à partir d'une situation de survitesse et sur tous les systèmes instrumentés de sécurité.

Note 1 : Pour certaines mesures de maîtrise des risques, certains de ces critères peuvent ne pas être applicables. Il convient alors de renseigner le critère correspondant avec l'acronyme « NA » (Non Applicable).

Note 2 : Certaines mesures de maîtrise des risques ne remplissent pas les critères « efficacité » ou « indépendance » : elles ont une fiabilité plus faible que d'autres mesures de maîtrise des risques. Celles-ci peuvent néanmoins être décrites dans le tableau ci-dessous dans la mesure où elles concourent à une meilleure sécurité sur le site d'exploitation.

Tableau 17 : Mesures de sécurité

Fonction de sécurité	Prévenir la mise en mouvement de l'éolienne lors de la formation de glace	N° de la fonction de sécurité	1
Mesures de sécurité	Système de détection ou de déduction de la formation de glace sur les pales de l'aérogénérateur. Procédure adéquate de redémarrage.		
Description	Système de détection ou de déduction redondant du givre permettant, en cas de détection de glace, une mise en drapeau des pales de l'aérogénérateur. Le redémarrage peut ensuite se faire soit automatiquement après disparition des conditions de givre, soit manuellement après inspection visuelle sur site.		
Indépendance	Non. Les systèmes traditionnels s'appuient généralement sur des fonctions et des appareils propres à l'exploitation du parc. En cas de danger particulièrement élevé sur site (survol d'une zone fréquentée sur site soumis à des conditions de gel importantes), des systèmes additionnels peuvent être envisagés.		
Temps de réponse	Quelques minutes (< 60 min.) conformément à l'article 25 de l'arrêté du 26 août 2011 modifié		
Efficacité	100 %		
Tests	Tests menés par le concepteur au moment de la construction de l'éolienne		
Maintenance	Vérification des capteurs du système de détection ou de déduction de givre lors des maintenances préventives annuelles.		

Fonction de sécurité	Prévenir l'atteinte des personnes par la chute de glace	N° de la fonction de sécurité	2
Mesures de sécurité	Installation d'un panneau d'affichage sur le chemin d'accès de chaque éolienne. Éloignement des zones habitées et fréquentées		
Description	Mise en place de panneaux informant de la possible formation de glace sur le chemin d'accès de chaque éolienne (conformément à l'article 14 de l'arrêté du 26 août 2011 modifié).		
Indépendance	Oui		
Temps de réponse	NA		
Efficacité	100 %. Nous considérerons que compte tenu de l'implantation des panneaux et de l'entretien prévu, l'information des promeneurs sera systématique.		
Tests	NA		
Maintenance	Vérification de l'état général du panneau, de l'absence de détérioration, entretien de la végétation afin que le panneau reste visible.		

Fonction de sécurité	Prévenir l'échauffement significatif des pièces mécaniques	N° de la fonction de sécurité	3
Mesures de sécurité	Capteurs de température des pièces mécaniques. Définition de seuils critiques de température pour chaque type de composant avec alarmes. Mise à l'arrêt ou bridage jusqu'à refroidissement		
Description	/		
Indépendance	Oui		
Temps de réponse	40ms		
Efficacité	100 %		
Tests	Tests lors des maintenances régulières		
Maintenance	Vérification du système au bout de 3 mois de fonctionnement puis contrôle annuel conformément à l'article 18 de l'arrêté du 26 août 2011 modifié. Maintenance de remplacement en cas de dysfonctionnement de l'équipement.		

Fonction de sécurité	Prévenir la survitesse	N° de la fonction de sécurité	4
Mesures de sécurité	Détection de survitesse et système de freinage.		
Description	Systèmes de coupure s'enclenchant en cas de dépassement des seuils de vitesse prédéfinis, indépendamment du système de contrôle commande. . NB : Le système de freinage est constitué d'un frein aérodynamique principal (mise en drapeau des pales) et / ou d'un frein mécanique auxiliaire.		
Indépendance	Oui		
Temps de réponse	Temps de détection < 1 minute. L'exploitant ou l'opérateur désigné sera en mesure de transmettre l'alerte aux services d'urgence compétents dans un délai de 15 minutes suivant l'entrée en fonctionnement anormal de l'aérogénérateur conformément aux dispositions de l'arrêté du 26 août 2011 modifié.		
Efficacité	100 %		
Tests	Test d'arrêt simple, d'arrêt d'urgence et de la procédure d'arrêt en cas de survitesse avant la mise en service des aérogénérateurs conformément à l'article 17 de l'arrêté du 26 août 2011 modifié.		
Maintenance	Vérification du système au bout de 3 mois de fonctionnement puis contrôle annuel conformément à l'article 18 de l'arrêté du 26 août 2011 modifié (notamment de l'usure du frein et de pression du circuit de freinage d'urgence.). Maintenance de remplacement en cas de dysfonctionnement de l'équipement.		

Fonction de sécurité	Prévenir les courts-circuits	N° de la fonction de sécurité	5
Mesures de sécurité	Coupure de la transmission électrique en cas de fonctionnement anormal d'un composant électrique.		
Description	Les organes et armoires électriques de l'éolienne sont équipés d'organes de coupures et de protection adéquats et correctement dimensionnés. Tout fonctionnement anormal des composants électriques est suivi d'une coupure de la transmission électrique et à la transmission d'un signal d'alerte vers l'exploitant qui prend alors les mesures appropriées.		
Indépendance	Oui		
Temps de réponse	De l'ordre de la seconde		
Efficacité	100 %		
Tests	/		
Maintenance	Des vérifications de tous les composants électriques ainsi que des mesures d'isolement et de serrage des câbles sont intégrées dans la plupart des mesures de maintenance préventive mises en œuvre. Les installations électriques sont contrôlées avant la mise en service du parc puis à une fréquence annuelle, conformément aux articles 10 et 17 de l'arrêté du 26 août 2011 modifié.		

Fonction de sécurité	Prévenir les effets de la foudre	N° de la fonction de sécurité	6
Mesures de sécurité	Mise à la terre et protection des éléments de l'aérogénérateur.		
Description	Respect de la norme IEC 61 400 - 24 (juin 2010). Parafoudres sur la nacelle + récepteurs de foudre sur les 2 faces des pales. Mise à la terre (nacelle/mât, sections de mât, mât/fondation). Parasurtenseurs sur les circuits électriques		
Indépendance	Oui		
Temps de réponse	Immédiat dispositif passif		
Efficacité	100 %		
Tests	Mesure de terre lors des vérifications réglementaires des installations électriques		
Maintenance	Contrôle visuel des pales et des éléments susceptibles d'être impactés par la foudre inclus dans les opérations de maintenance, conformément à l'article 18 de l'arrêté du 26 août 2011 modifié.		

Fonction de sécurité	Protection et intervention incendie	N° de la fonction de sécurité	7
Mesures de sécurité	Capteurs de températures sur les principaux composants de l'éolienne pouvant permettre, en cas de dépassement des seuils, la mise à l'arrêt de la machine. Système de détection incendie relié à une alarme transmise à un poste de contrôle. Intervention des services de secours		
Description	DéTECTEURS de fumée qui lors de leur déclenchement conduisent à la mise en arrêt de la machine et au découplage du réseau électrique. De manière concomitante, un message d'alarme est envoyé au centre de télésurveillance. L'éolienne est également équipée d'extincteurs qui peuvent être utilisés par les personnels d'intervention (cas d'un incendie se produisant en période de maintenance)		
Indépendance	Oui		
Temps de réponse	< 1 minute pour les détecteurs et l'enclenchement de l'alarme L'exploitant ou l'opérateur désigné sera en mesure de transmettre l'alerte aux services d'urgence compétents dans un délai de 15 minutes suivant l'entrée en fonctionnement anormal de l'aérogénérateur. Le temps d'intervention des services de secours est quant à lui dépendant de la zone géographique.		
Efficacité	100 %		
Tests	Vérification de la plausibilité des mesures de température		
Maintenance	Vérification du système au bout de 3 mois de fonctionnement puis contrôle annuel conformément à l'article 18 de l'arrêté du 26 août 2011 modifié. Le matériel incendie (type extincteurs) est contrôlé périodiquement par le fabricant du matériel ou un organisme extérieur. Maintenance curative suite à une défaillance du matériel.		

Fonction de sécurité	Prévention et rétention des fuites	N° de la fonction de sécurité	8
Mesures de sécurité	DéTECTEURS de niveau d'huiles. Procédure d'urgence. Kit antipollution. Systèmes d'étanchéité et dispositifs de collecte / récupération.		
Description	<p>Nombreux détecteurs de niveau d'huile permettant de détecter les éventuelles fuites d'huile et d'arrêter l'éolienne en cas d'urgence. Présence de plusieurs bacs collecteurs au niveau des principaux composants.</p> <p>Les opérations de vidange font l'objet de procédures spécifiques. Dans tous les cas, le transfert des huiles s'effectue de manière sécurisée via un système de tuyauterie et de pompes directement entre l'élément à vidanger et le camion de vidange.</p> <p>Des kits de dépollution d'urgence composés de grandes feuilles de textile absorbant pourront être utilisés afin :</p> <ul style="list-style-type: none"> - de contenir et arrêter la propagation de la pollution ; - d'absorber jusqu'à 20 litres de déversements accidentels de liquides (huile, eau, alcools ...) et produits chimiques (acides, bases, solvants ...); - de récupérer les déchets absorbés. <p>Si ces kits de dépollution s'avèrent insuffisants, une société spécialisée récupérera et traitera le revêtement souillé via les filières adéquates, puis le remplacera par un nouveau revêtement.</p>		
Indépendance	Oui		
Temps de réponse	Dépendant du débit de fuite		
Efficacité	100 %		
Tests	/		

Fonction de sécurité	Prévention et rétention des fuites	N° de la fonction de sécurité	8
Maintenance	Inspection des niveaux d'huile plusieurs fois par an		

Fonction de sécurité	Prévenir les défauts de stabilité de l'éolienne et les défauts d'assemblage (construction – exploitation)	N° de la fonction de sécurité	9
Mesures de sécurité	Contrôles réguliers des fondations et des différentes pièces d'assemblages (ex : brides ; joints, etc.). Procédures qualités. Détecteurs de vibrations		
Description	La norme IEC 61 400-1 « Exigence pour la conception des aérogénérateurs » fixe les prescriptions propres à fournir « un niveau approprié de protection contre les dommages résultant de tout risque durant la durée de vie » de l'éolienne. Ainsi la nacelle, le nez, les fondations et la tour répondent au standard IEC 61 400-1. Les pales respectent le standard IEC 61 400-1 ; 12 ; 23. Les éoliennes sont équipées de capteurs de vibration, qui entraînent l'arrêt en cas de dépassement des seuils définis. Les éoliennes sont protégées contre la corrosion due à l'humidité de l'air, selon la norme ISO 9223 (peinture et revêtement anti-corrosion)..		
Indépendance	Oui		
Temps de réponse	NA		
Efficacité	100 %		
Tests	Vérification à réaliser après 1 an de mise en service du parc		
Maintenance	Les couples de serrage (brides sur les diverses sections de la tour, bride de raccordement des pales au moyeu, bride de raccordement du moyeu à l'arbre lent, éléments du châssis, éléments du pitch system, couronne du Yaw Gear, boulons de fixation de la nacelle...) sont vérifiés au bout de 3 mois de fonctionnement, au bout d'un an, puis tous les 3 ans, conformément à l'article 18 de l'arrêté du 26 août 2011 modifié.		

Fonction de sécurité	Prévenir les erreurs de maintenance	N° de la fonction de sécurité	10
Mesures de sécurité	Procédure maintenance		
Description	Préconisations du manuel de maintenance. Formation du personnel		
Indépendance	Oui		
Temps de réponse	NA		
Efficacité	100 %		
Tests	NA		
Maintenance	NA		

Fonction de sécurité	Prévenir les risques de dégradation de l'éolienne en cas de vent fort	N° de la fonction de sécurité	11
Mesures de sécurité	Classe d'éolienne adaptée au site et au régime de vents. Détection et prévention des vents forts et tempêtes. Arrêt automatique et diminution de la prise au vent de l'éolienne (mise en drapeau progressive des pales) par le système de conduite.		
Description	L'éolienne est mise à l'arrêt si la vitesse de vent mesurée dépasse la vitesse maximale pour laquelle elle a été conçue.		
Indépendance	Oui		
Temps de réponse	< 1 min		
Efficacité	100 %. NB : En fonction de l'intensité attendue des vents, d'autres dispositifs de diminution de la prise au vent de l'éolienne peuvent être envisagés.		
Tests	Test des programmes de freinage lors de la mise en service de l'éolienne. Test automatique du système de freinage mécanique et du fonctionnement de chaque système pitch (freinage aérodynamique) lors de la séquence de démarrage de l'éolienne.		
Maintenance	Maintenance préventive du système pitch, notamment vérification du câblage et du système de lubrification automatique, graissage des roulements de pitch. Maintenance préventive du frein mécanique, notamment inspection visuelle, vérification de l'épaisseur des plaquettes de frein et des capteurs du frein mécanique.		

Fonction de sécurité	Empêcher la perte de contrôle de l'éolienne en cas de défaillance réseau	N° de la fonction de sécurité	12
Mesures de sécurité	Détection des défaillances du réseau électrique. Batteries pour chaque système pitch. Système d'alimentation sans coupure (UPS)		
Description	Surveillance du réseau + surveillance des défaillances réseau par le convertisseur principal qui entraîne la déconnexion de l'éolienne du réseau électrique. Commande de l'éolienne et communication externe assurées pendant environ 10 min, permettant l'arrêt automatique de l'éolienne.		
Indépendance	Oui		
Temps de réponse	150 ms pour identifier une défaillance réseau 15 à 60 s pour l'arrêt de l'éolienne selon le programme de freinage		
Efficacité	100%		
Tests	Vérification de la charge des batteries d'alimentation de secours de systèmes pitch lors de la séquence de démarrage de l'éolienne		
Maintenance	Remplacement des batteries du système pitch au cours de la maintenance quinquennale. Maintenance curative suite à une défaillance du matériel.		

Fonction de sécurité	Prévenir les risques de dégradation de l'éolienne en cas de cyclones dans les zones cycloniques	N° de la fonction de sécurité	13
Sans objet			

L'ensemble des procédures de maintenance et des contrôles d'efficacité des systèmes sera conforme à l'arrêté du 26 août 2011 modifié au 22 juin 2020. Notamment, suivant une périodicité qui ne peut excéder un an, l'exploitant réalise une vérification de l'état fonctionnel des équipements de mise à l'arrêt, de mise à l'arrêt d'urgence et de mise à l'arrêt depuis un régime de survitesse en application des préconisations du constructeur de l'aérogénérateur.

G.7 CONCLUSION DE L'ANALYSE PRELIMINAIRE DES RISQUES

A l'issue de l'analyse préliminaire des risques, l'étude de dangers doit préciser quels scénarios sont retenus en vue de l'analyse détaillée des risques. Ne sont retenus que les séquences accidentelles dont l'intensité est telle que l'accident peut avoir des effets significatifs sur la vie humaine.

Dans le cadre de l'analyse préliminaire des risques génériques des parcs éoliens, trois catégories de scénarios sont a priori exclues de l'étude détaillée, en raison de leur faible intensité :

Tableau 18 : Scénarios exclus de l'étude détaillée

Nom du scénario exclu	Justification
Incendie de l'éolienne (effets thermiques)	En cas d'incendie de nacelle, et en raison de la hauteur des nacelles, les effets thermiques ressentis au sol seront mineurs. Par exemple, dans le cas d'un incendie de nacelle située à 50 mètres de hauteur, la valeur seuil de 3 kW/m ² n'est pas atteinte. Dans le cas d'un incendie au niveau du mât les effets sont également mineurs et l'arrêté du 26 août 2011 modifié encadre déjà largement la sécurité des installations. Ces effets ne sont donc pas étudiés dans l'étude détaillée des risques. Néanmoins il peut être redouté que des chutes d'éléments (ou des projections) interviennent lors d'un incendie. Ces effets sont étudiés avec les projections et les chutes d'éléments.
Incendie du poste de livraison ou du transformateur	En cas d'incendie de ces éléments, les effets ressentis à l'extérieur des bâtiments (poste de livraison) seront mineurs ou inexistant du fait notamment de la structure en béton. De plus, la réglementation encadre déjà largement la sécurité de ces installations (l'arrêté du 26 août 2011 modifié [9] et impose le respect des normes NFC 15-100, NFC 13-100 et NFC 13-200)
Infiltration d'huile dans le sol	En cas d'infiltration d'huiles dans le sol, les volumes de substances libérées dans le sol restent mineurs. Le parc éolien n'étant pas implanté dans un périmètre de protection rapprochée d'une nappe phréatique, ce scénario ne sera pas détaillé dans le chapitre de l'étude détaillée des risques.

Remarque. Le guide INERIS de référence indique : « Lorsqu'un aérogénérateur est implanté sur un site où les températures hivernales ne sont pas inférieures à 0°C, il peut être considéré que le risque de chute ou de projection de glace est nul. » Le site présente des températures moyennes hivernales au-dessus de 0°C. Toutefois, considérant le nombre de jours de gel observés, nous intégrerons ces scénarios dans l'analyse détaillée.

Les cinq catégories de scénarios étudiées dans l'étude détaillée des risques sont les suivantes :

- Projection de tout ou partie de la pale
- Effondrement de l'éolienne
- Chute d'éléments de l'éolienne
- Chute de glace
- Projection de glace

Ces scénarios regroupent plusieurs causes et séquences d'accident. En estimant la probabilité, gravité, cinétique et intensité de ces événements, il est possible de caractériser les risques pour toutes les séquences d'accidents.

H. ÉTUDE DÉTAILLÉE DES RISQUES

L'étude détaillée des risques vise à caractériser les scénarios retenus à l'issue de l'analyse préliminaire des risques en termes de probabilité, cinétique, intensité et gravité. Son objectif est donc de préciser le risque généré par l'installation et d'évaluer les mesures de maîtrise des risques mises en œuvre. L'étude détaillée permet de vérifier l'acceptabilité des risques potentiels générés par l'installation.

H.1 RAPPEL DES DÉFINITIONS

Comme la réglementation l'impose aux exploitants, l'étude de dangers doit caractériser chaque scénario d'accident majeur potentiel retenu dans l'étude détaillée des risques en fonction des paramètres suivants :

- cinétique
- intensité
- gravité
- probabilité

Les règles méthodologiques applicables pour la détermination de l'intensité, de la gravité et de la probabilité des phénomènes dangereux sont précisées dans l'arrêté ministériel du 29 septembre 2005.

Cet arrêté ne prévoit de détermination de l'intensité et de la gravité que pour les effets de surpression, de rayonnement thermique et de toxicité.

Cet arrêté est complété par la circulaire du 10 mai 2010 récapitulant les règles méthodologiques applicables aux études de dangers, à l'appréciation de la démarche de réduction du risque à la source et aux plans de prévention des risques technologiques (PPRT) dans les installations classées en application de la loi du 30 juillet 2003.

Cette circulaire précise en son point 1.2.2 qu'à l'exception de certains explosifs pour lesquels les effets de projection présentent un comportement caractéristique à faible distance, les projections et chutes liées à des ruptures ou fragmentations ne sont pas modélisées en intensité et gravité dans les études de dangers.

Force est néanmoins de constater que ce sont les seuls phénomènes dangereux susceptibles de se produire sur des éoliennes.

Afin de pouvoir présenter des éléments au sein de cette étude de dangers, il est proposé de recourir à la *méthode ad hoc préconisée par le guide technique national relatif à l'étude de dangers dans le cadre d'un parc éolien* dans sa version de mai 2012. Cette méthode est inspirée des méthodes utilisées pour les autres phénomènes dangereux des installations classées, dans l'esprit de la loi du 30 juillet 2003.

L'étude porte donc sur la probabilité que l'accident se produise, la vitesse avec laquelle il produit des effets et à laquelle les secours sont en mesure d'intervenir (cinétique), l'effet qu'il aura s'il se produit (intensité) et le nombre de personnes exposées (gravité).

Cette première partie de l'étude détaillée des risques consiste donc à rappeler les définitions de chacun de ces paramètres, en lien avec les références réglementaires correspondantes.

H.1-1. Cinétique

La cinétique d'un accident est la vitesse d'enchaînement des événements constituant une séquence accidentelle, de l'événement initiateur aux conséquences sur les éléments vulnérables.

Selon l'article 8 de l'arrêté du 29 septembre 2005 [13], la cinétique peut être qualifiée de « lente » ou de « rapide ». Dans le cas d'une cinétique lente, les personnes ont le temps d'être mises à l'abri à la suite de l'intervention des services de secours. Dans le cas contraire, la cinétique est considérée comme rapide.

Dans le cadre d'une étude de dangers pour des aérogénérateurs, il est supposé, de manière prudente, que tous les accidents considérés ont une **cinétique rapide**. Ce paramètre ne sera donc pas détaillé à nouveau dans chacun des phénomènes redoutés étudiés par la suite.

H.1-2. Intensité

L'intensité des effets des phénomènes dangereux est définie par rapport à des valeurs de référence exprimées sous forme de seuils d'effets toxiques, d'effets de surpression, d'effets thermiques et d'effets liés à l'impact d'un projectile, pour les hommes et les structures (article 9 de l'arrêté du 29 septembre 2005 [13]).

On constate que les scénarios retenus au terme de l'analyse préliminaire des risques pour les parcs éoliens sont des scénarios de projection (de glace ou de toute ou partie de pale), de chute d'éléments (glace ou toute ou partie de pale) ou d'effondrement de machine.

Or, les seuils d'effets proposés dans l'arrêté du 29 septembre 2005 [13] caractérisent des phénomènes dangereux dont l'intensité s'exerce dans toutes les directions autour de l'origine du phénomène, pour des effets de surpression, toxiques ou thermiques). Ces seuils ne sont donc pas adaptés aux accidents générés par les aérogénérateurs.

Dans le cas de scénarios de projection, l'annexe II de cet arrêté précise : « *Compte tenu des connaissances limitées en matière de détermination et de modélisation des effets de projection, l'évaluation des effets de projection d'un phénomène dangereux nécessite, le cas échéant, une analyse, au cas par cas, justifiée par l'exploitant. Pour la délimitation des zones d'effets sur l'homme ou sur les structures des installations classées, il n'existe pas à l'heure actuelle de valeur de référence. Lorsqu'elle s'avère nécessaire, cette délimitation s'appuie sur une analyse au cas par cas proposée par l'exploitant* ».

C'est pourquoi, pour chacun des événements accidentels retenus (chute d'éléments, chute de glace, effondrement et projection), deux valeurs de référence ont été retenues :

- 5 % d'exposition : seuil d'exposition très forte
- 1 % d'exposition : seuil d'exposition forte

Le degré d'exposition est défini comme le rapport entre la surface atteinte par un élément chutant ou projeté et la surface de la zone exposée à la chute ou à la projection.

Tableau 19 : Définition de l'intensité des effets

Intensité	Degré d'exposition
Exposition très forte	Supérieur à 5 %
Exposition forte	Compris entre 1 % et 5 %
Exposition modérée	Inférieur à 1 %

Les zones d'effets sont définies pour chaque événement accidentel comme la surface exposée à cet événement.

H.1-3. Gravité

Par analogie aux niveaux de gravité retenus dans l'annexe III de l'arrêté du 29 septembre 2005, les seuils de gravité sont déterminés en fonction du nombre équivalent de personnes permanentes dans chacune des zones d'effet définies dans le paragraphe précédent.

Tableau 20 : Définition des seuils de gravité

Gravité \ Intensité	Zone d'effet d'un événement accidentel engendrant une exposition très forte	Zone d'effet d'un événement accidentel engendrant une exposition forte	Zone d'effet d'un événement accidentel engendrant une exposition modérée
« Désastreux »	Plus de 10 personnes exposées	Plus de 100 personnes exposées	Plus de 1 000 personnes exposées
« Catastrophique »	Moins de 10 personnes exposées	Entre 10 et 100 personnes exposées	Entre 100 et 1 000 personnes exposées
« Important »	Au plus 1 personne exposée	Entre 1 et 10 personnes exposées	Entre 10 et 100 personnes exposées
« Sérieux »	Aucune personne exposée	Au plus 1 personne exposée	Moins de 10 personnes exposées
« Modéré »	Pas de zone de létalité en dehors de l'établissement	Pas de zone de létalité en dehors de l'établissement	Présence humaine exposée inférieure à « une personne »

H.1-4. Probabilité

L'annexe I de l'arrêté du 29 septembre 2005 définit les classes de probabilité qui doivent être utilisées dans les études de dangers pour caractériser les scénarios d'accident majeur :

Tableau 21 : Définition des échelles de probabilité

Niveaux	Échelle qualitative	Échelle quantitative (probabilité annuelle)
A	Courant <i>Se produit sur le site considéré et/ou peut se produire à plusieurs reprises pendant la durée de vie des installations, malgré d'éventuelles mesures correctives.</i>	$P > 10^{-2}$
B	Probable <i>S'est produit et/ou peut se produire pendant la durée de vie des installations.</i>	$10^{-3} < P \leq 10^{-2}$
C	Improbable <i>Événement similaire déjà rencontré dans le secteur d'activité ou dans ce type d'organisation au niveau mondial, sans que les éventuelles corrections intervenues depuis apportent une garantie de réduction significative de sa probabilité.</i>	$10^{-4} < P \leq 10^{-3}$
D	Rare <i>S'est déjà produit mais a fait l'objet de mesures correctives réduisant significativement la probabilité.</i>	$10^{-5} < P \leq 10^{-4}$
E	Extrêmement rare <i>Possible mais non rencontré au niveau mondial. N'est pas impossible au vu des connaissances actuelles.</i>	$\leq 10^{-5}$

Dans le cadre de l'étude de dangers des parcs éoliens, la probabilité de chaque événement accidentel identifié pour une éolienne est déterminée en fonction :

- de la bibliographie relative à l'évaluation des risques pour des éoliennes
- du retour d'expérience français
- des définitions qualitatives de l'arrêté du 29 Septembre 2005

Il convient de noter que la probabilité qui sera évaluée pour chaque scénario d'accident correspond à la probabilité qu'un événement redouté se produise sur l'éolienne (probabilité de départ) et non à la probabilité que cet événement produise un accident suite à la présence d'un véhicule ou d'une personne au point d'impact (probabilité d'atteinte). En effet, l'arrêté du 29 septembre 2005 impose une évaluation des probabilités de départ uniquement.

Cependant, on pourra rappeler que la probabilité qu'un accident sur une personne ou un bien se produise est très largement inférieure à la probabilité de départ de l'événement redouté.

La probabilité d'accident est en effet le produit de plusieurs probabilités :

$$P_{\text{accident}} = P_{\text{ERC}} \times P_{\text{orientation}} \times P_{\text{rotation}} \times P_{\text{atteinte}} \times P_{\text{présence}}$$

P_{ERC} = probabilité que l'événement redouté central (défaillance) se produise = probabilité de départ ;

$P_{\text{orientation}}$ = probabilité que l'éolienne soit orientée de manière à projeter un élément lors d'une défaillance dans la direction d'un point donné (en fonction des conditions de vent notamment) ;

P_{rotation} = probabilité que l'éolienne soit en rotation au moment où l'événement redouté se produit (en fonction de la vitesse du vent notamment) ;

P_{atteinte} = probabilité d'atteinte d'un point donné autour de l'éolienne (sachant que l'éolienne est orientée de manière à projeter un élément en direction de ce point et qu'elle est en rotation) ;

$P_{\text{présence}}$ = probabilité de présence d'un enjeu donné au point d'impact sachant que l'élément est projeté en ce point donné.

Dans le cadre des études de dangers des éoliennes, une approche majorante assimilant la probabilité d'accident (P_{accident}) à la probabilité de l'événement redouté central (P_{ERC}) a été retenue.

H.1-5. Niveau de risque

Pour conclure à l'acceptabilité, la matrice de criticité ci-dessous, adaptée de la circulaire du 29 septembre 2005 reprise dans la circulaire du 10 mai 2010 mentionnée ci-dessus sera utilisée.

Tableau 22 : Définition des niveaux de risques

GRAVITÉ (conséquences sur les personnes exposées au risque)	Classe de Probabilité				
	E Événement extrêmement rare	D Événement rare	C Événement improbable	B Événement probable	A Événement courant
Désastreux	Risque faible	Risque important	Risque important	Risque important	Risque important
Catastrophique	Risque faible	Risque faible	Risque important	Risque important	Risque important
Important	Risque faible	Risque faible	Risque faible	Risque important	Risque important
Sérieux	Risque très faible	Risque très faible	Risque faible	Risque faible	Risque important
Modéré	Risque très faible	Risque très faible	Risque très faible	Risque très faible	Risque faible

Légende de la matrice :

Niveau de risque	Couleur	Acceptabilité
Risque très faible		Acceptable
Risque faible		Acceptable
Risque important		Non acceptable

H.2 CARACTERISATION DES SCENARIOS RETENUS

H.2-1. Effondrement de l'éolienne

■ Zone d'effet

La zone d'effet de l'effondrement d'une éolienne correspond à une surface circulaire de rayon égal à la hauteur totale de l'éolienne en bout de pale (le périmètre de ruine), soit **179,55 m dans le cas du Parc éolien des Ailes du Gâtinais**.

Cette méthodologie se rapproche de celles utilisées dans la bibliographie (références [5] et [6]). Les risques d'atteinte d'une personne ou d'un bien en dehors de cette zone d'effet sont négligeables et ils n'ont jamais été relevés dans l'accidentologie ou la littérature spécialisée.

■ Intensité

Pour le phénomène d'effondrement de l'éolienne, le degré d'exposition correspond au ratio entre la surface totale balayée par le rotor et la surface du mât non balayée par le rotor, d'une part, et la superficie de la zone d'effet du phénomène, d'autre part.

Le tableau ci-dessous permet d'évaluer l'intensité du phénomène d'effondrement de l'éolienne dans le cas du Parc éolien des Ailes du Gâtinais. R est le rayon du rotor (R = 74,55 m), LB la largeur de la base de la pale de forme triangulaire (LB=4,20 m), Hm la hauteur du mât au moyeu (H= 105,00 m), Htot la hauteur totale de l'éolienne en bout de pale (179,55 m) et L la largeur du mât (L= 4,30 m).

Tableau 23 : Intensité de l'effondrement d'une éolienne

Effondrement de l'éolienne (dans un rayon inférieur ou égal à la hauteur totale de l'éolienne en bout de pale)			
Zone d'impact en m ² = (Hm x L) + (3 x R x LB)/2	Zone d'effet du phénomène étudié en m ² = π x (Htot) ²	Degré d'exposition du phénomène étudié en %	Intensité de l'exposition
(105,00 x 4,3) + (3 x 74,55 x 4,20) / 2 = 921 m ²	101 279 m ²	0,91 %	Exposition modérée

L'intensité du phénomène d'effondrement est nulle au-delà de la zone d'effondrement.

■ Gravité

En fonction de l'intensité et des définitions issues de l'arrêté du 29 septembre 2005 (voir paragraphe H.1.3.), il est possible de définir les différentes classes de gravité pour le phénomène d'effondrement, dans le rayon inférieur ou égal à la hauteur totale de l'éolienne :

- Plus de 1 000 personnes exposées → « Désastreux »
- Entre 100 et 1 000 personnes exposées → « Catastrophique »
- Entre 10 et 100 personnes exposées → « Important »
- Moins de 10 personnes exposées → « Sérieux »
- Présence humaine exposée inférieure à « une personne » → « Modéré »

Le tableau suivant indique, pour chaque aérogénérateur, le nombre de personnes exposées dans la zone d'effet du phénomène d'effondrement et la gravité associée :

Tableau 24 : Gravité du risque de l'effondrement d'une éolienne

Effondrement de l'éolienne (dans un rayon inférieur ou égal à la hauteur totale de l'éolienne en bout de pale)					
Éolienne	Occupation du sol		Nombre de personnes permanentes (ou équivalent personnes permanentes)		Gravité
	Nature	Quantité	Catégorie (Calcul)	Total	
E1	Zone agricole (parcelles agricoles, plateforme et son chemin d'accès, chemin rural n°17)	10,13 ha	Terrains aménagés mais peu fréquentés (1 pers / 10 ha)	1,013 pers.	Sérieux
E2	Zone agricole (parcelles agricoles, boisement, plateforme et son chemin d'accès, chemin rural n°16 et 19)	10,13 ha	Terrains aménagés mais peu fréquentés (1 pers / 10 ha)	1,013 pers.	Sérieux
E3	Zone agricole (parcelles agricoles, plateforme et son chemin d'accès, chemin rural n°16)	10,13 ha	Terrains aménagés mais peu fréquentés (1 pers / 10 ha)	1,013 pers.	Sérieux

■ Probabilité

Pour l'effondrement d'une éolienne, les valeurs retenues dans la littérature sont détaillées dans le tableau suivant :

Tableau 25 : Fréquence d'effondrement d'une éolienne d'après la littérature

Source	Fréquence	Justification
Guide for risk based zoning of wind turbines [5]	$4,5 \times 10^{-4}$	Retour d'expérience
Specification of minimum distances [6]	$1,8 \times 10^{-4}$ (effondrement de la nacelle et de la tour)	Retour d'expérience

Ces valeurs correspondent à une classe de probabilité « C » selon l'arrêté du 29 septembre 2005.

Le retour d'expérience français montre également une classe de probabilité « C ». En effet, il a été recensé seulement 7 événements pour 15 667 années d'expérience, soit une probabilité de $4,47 \times 10^{-4}$ par éolienne et par an. Par exemple, une année d'expérience correspond à une éolienne observée pendant une année. Ainsi, si on a observé une éolienne pendant 5 ans et une autre pendant 7 ans, on aura au total 12 années d'expérience.

Ces événements correspondent également à la définition qualitative de l'arrêté du 29 septembre 2005 d'une probabilité « C », à savoir : « Événement similaire déjà rencontré dans le secteur d'activité ou dans ce type d'organisation au niveau mondial, sans que les éventuelles corrections intervenues depuis apportent une garantie de réduction significative de sa probabilité ».

Une probabilité de classe « C » est donc retenue par défaut pour ce type d'événement.

Néanmoins, les dispositions constructives des éoliennes ayant fortement évolué, le niveau de fiabilité est aujourd'hui bien meilleur. Des mesures de maîtrise des risques supplémentaires ont été mises en place sur les machines récentes et permettent de réduire significativement la probabilité d'effondrement. Ces mesures de sécurité sont notamment :

- respect intégral des dispositions de la norme IEC 61 400-1,
- contrôles réguliers des fondations et des différentes pièces d'assemblages,
- système de détection des survitesses et un système redondant de freinage,
- système de détection des vents forts et un système redondant de freinage et de mise en sécurité des installations – un système adapté est installé en cas de risque cyclonique.

On note d'ailleurs, dans le retour d'expérience français, qu'aucun effondrement n'a eu lieu sur les éoliennes mises en service après 2005 sauf pour deux cas : effondrement d'une éolienne à Pithiviers en novembre 2018 (MSI 2010) et à Boutavent en janvier 2019 (MSI 2011) (sources : Aria et articles de presse). De manière générale, le respect des prescriptions de l'arrêté du 26 août 2011 modifié au 22 juin 2020 relatif aux installations éoliennes soumises à autorisation permet de s'assurer que les éoliennes font l'objet de mesures réduisant significativement la probabilité

d'effondrement. Il est considéré que la classe de probabilité de l'accident est « D », à savoir : « S'est produit mais a fait l'objet de mesures correctives réduisant significativement la probabilité ».

■ Acceptabilité

Dans le cas d'implantation d'éoliennes équipées des technologies récentes, compte tenu de la classe de probabilité d'un effondrement, on peut conclure à l'acceptabilité de ce phénomène si moins de 1 000 personnes sont exposées. Le tableau suivant rappelle, pour chaque aérogénérateur du Parc éolien des Ailes du Gâtinais, la gravité associée et le niveau de risque (acceptable/inacceptable) :

Tableau 26 : Niveau de risque et acceptabilité de l'effondrement d'une éolienne

Effondrement de l'éolienne (dans un rayon inférieur ou égal à la hauteur totale de l'éolienne en bout de pale)			
Éolienne	Gravité	Niveau de risque	Acceptabilité
E1	Sérieux	Risque très faible	Acceptable
E2	Sérieux	Risque très faible	Acceptable
E3	Sérieux	Risque très faible	Acceptable

Ainsi, pour le Parc éolien des Ailes du Gâtinais, le phénomène d'effondrement des éoliennes constitue un **risque acceptable pour les personnes**.

H.2-2. Chute de glace

■ Considérations générales

Les périodes de gel et l'humidité de l'air peuvent entraîner, dans des conditions de température et d'humidité de l'air bien particulières, une formation de givre ou de glace sur l'éolienne, ce qui induit des risques potentiels de chute de glace.

Selon l'étude WECO [15], une grande partie du territoire français (hors zones de montagne) est concernée par moins d'un jour de formation de glace par an. Certains secteurs du territoire comme les zones côtières affichent des moyennes variant entre 2 et 7 jours de formation de glace par an.

Lors des périodes de dégel qui suivent les périodes de grand froid, des chutes de glace peuvent se produire depuis la structure de l'éolienne (nacelle, pales). Normalement, le givre qui se forme en fine pellicule sur les pales de l'éolienne fond avec le soleil. En cas de vents forts, des morceaux de glace peuvent se détacher. Ils se désagrègent généralement avant d'arriver au sol. Ce type de chute de glace est similaire à ce qu'on observe sur d'autres bâtiments et infrastructures.

■ Zone d'effet

Le risque de chute de glace est cantonné à la **zone de survol des pales**, soit un disque de rayon égal à un demi-diamètre de rotor autour du mât de l'éolienne (voir Figure 3 en page 17). Pour le Parc éolien des Ailes du Gâtinais, la zone d'effet a donc un **rayon de 75,60 mètres**. Cependant, il convient de noter que, lorsque l'éolienne est à l'arrêt, les pales n'occupent qu'une faible partie de cette zone.

■ Intensité

Pour le phénomène de chute de glace, le degré d'exposition correspond au ratio entre la surface d'un morceau de glace et la superficie de la zone d'effet du phénomène (zone de survol).

Le tableau ci-dessous permet d'évaluer l'intensité du phénomène de chute de glace dans le cas du Parc éolien des Ailes du Gâtinais. Z_I est la zone d'impact, Z_E est la zone d'effet, R_{survol} est le rayon de la zone de survol ($R_{survol} = D_{survol}/2 = 151,20/2 = 75,60$ m), SG est la surface du morceau de glace majorant ($SG = 1$ m²).

Tableau 27 : Intensité de chute de glace

Chute de glace (dans un rayon inférieur ou égal à la zone de survol)			
Zone d'impact en m ² Z _I = SG	Zone d'effet du phénomène étudié en m ² Z _E = π x Rsurvol ²	Degré d'exposition du phénomène étudié en % d=Z _I /Z _E	Intensité de l'exposition
1 m ²	17 955 m ²	0,006% (< 1%)	Exposition modérée

L'intensité est nulle hors de la zone de survol.

■ Gravité

En fonction de cette intensité et des définitions issues de l'arrêté du 29 septembre 2005 (voir paragraphe VIII.1.3.), il est possible de définir les différentes classes de gravité pour le phénomène de chute de glace, dans la zone de survol de l'éolienne :

- Plus de 1 000 personnes exposées → « Désastreux »
- Entre 100 et 1 000 personnes exposées → « Catastrophique »
- Entre 10 et 100 personnes exposées → « Important »
- Moins de 10 personnes exposées → « Sérieux »
- Présence humaine exposée inférieure à « une personne » → « Modéré »

Le tableau suivant indique, pour chaque aérogénérateur, le nombre de personnes exposées dans la zone d'effet du phénomène de chute de glace et la gravité associée :

Tableau 28 : Gravité du risque de chute de glace

Chute de glace (dans un rayon inférieur ou égal à la zone de survol)					
Éolienne	Occupation du sol		Nombre de personnes permanentes (ou équivalent personnes permanentes)		Gravité
	Nature	Quantité	Catégorie (Calcul)	Total	
E1	Zone agricole (parcelles agricoles, plateforme et son chemin d'accès)	1,80 ha	Terrains aménagés mais peu fréquentés (1 pers / 10 ha)	0,180 pers.	Modéré
E2	Zone agricole (parcelles agricoles, plateforme et son chemin d'accès, chemin rural n°18)	1,80 ha	Terrains aménagés mais peu fréquentés (1 pers / 10 ha)	0,180 pers.	Modéré
E3	Zone agricole (parcelles agricoles, plateforme et son chemin d'accès, chemin rural n°6)	1,80 ha	Terrains aménagés mais peu fréquentés (1 pers / 10 ha)	0,180 pers.	Modéré

■ Probabilité

De façon conservatrice, il est considéré que la probabilité est de classe « A », c'est-à-dire une probabilité supérieure à 10⁻².

■ Acceptabilité

Avec une classe de probabilité de A, le risque de chute de glace pour chaque aérogénérateur est évalué comme acceptable dans le cas d'une gravité « Modérée » qui correspond pour cet événement à un nombre de personnes permanentes (ou équivalent) inférieur à 1. Le tableau suivant rappelle, pour chaque aérogénérateur du Parc éolien des Ailes du Gâtinais, la gravité associée et le niveau de risque (acceptable/inacceptable) :

Tableau 29 : Niveau de risque et acceptabilité de chute de glace

Chute de glace (dans un rayon inférieur ou égal à la zone de survol)			
Éolienne	Gravité	Niveau de risque	Acceptabilité
E1	Modéré	Risque faible	Acceptable
E2	Modéré	Risque faible	Acceptable
E3	Modéré	Risque faible	Acceptable

Ainsi, pour le Parc éolien des Ailes du Gâtinais, le phénomène de chute de glace des éoliennes constitue un **risque acceptable pour les personnes**. Il convient également de rappeler que, conformément à l'article 14 de l'arrêté du 26 août 2011 modifié relatif aux installations éoliennes soumises à autorisation, un panneau informant le public des risques (et notamment des risques de chute de glace) sera installé sur le chemin d'accès de chaque aérogénérateur ou à l'entrée de la plateforme. Cette mesure permettra de réduire les risques pour les personnes potentiellement présentes sur le site lors des épisodes de grand froid.

H.2-3. Chute d'éléments de l'éolienne

■ Zone d'effet

La chute d'éléments comprend la chute de tous les équipements situés en hauteur : trappes, boulons, morceaux de pales ou pales entières. Le cas majorant est ici le cas de la chute de pale. Il est retenu dans l'étude détaillée des risques pour représenter toutes les chutes d'éléments.

Le risque de chute d'élément est cantonné à la zone de survol des pales.

■ Intensité

Pour le phénomène de chute d'éléments, le degré d'exposition correspond au ratio entre la surface d'un élément (cas majorant d'une pale entière se détachant de l'éolienne) et la superficie de la zone d'effet du phénomène (zone de survol).

Le tableau ci-dessous permet d'évaluer l'intensité du phénomène de chute d'éléments de l'éolienne dans le cas du Parc éolien des Ailes du Gâtinais. d est le degré d'exposition, Z_I la zone d'impact, Z_E la zone d'effet, RP la longueur d'une pale (RP = 72,40 m), Rsurvol correspond au rayon de la zone de survol (Rsurvol = Dsurvol / 2 = 151,20 / 2 = 75,60 m), et LB la largeur de la base de la pale (LB= 4,20 m).

Tableau 30 : Intensité de chute d'éléments

Chute d'éléments de l'éolienne (dans un rayon inférieur ou égal à la zone de survol)			
Zone d'impact en m ² Z _I = RP*LB/2	Zone d'effet du phénomène étudié en m ² Z _E = π x Rsurvol ²	Degré d'exposition du phénomène étudié en % d=Z _I /Z _E	Intensité de l'exposition
152 m ²	17 955 m ²	0,85% (< 1%)	Exposition modérée

L'intensité en dehors de la zone de survol est nulle.

■ Gravité

En fonction de cette intensité et des définitions issues de l'arrêté du 29 septembre 2005 (voir paragraphe VIII.1.3.), il est possible de définir les différentes classes de gravité pour le phénomène de chute d'éléments, dans la zone de survol de l'éolienne :

- Plus de 1 000 personnes exposées → « Désastreux »
- Entre 100 et 1 000 personnes exposées → « Catastrophique »
- Entre 10 et 100 personnes exposées → « Important »

- Moins de 10 personnes exposées → « Sérieux »
- Présence humaine exposée inférieure à « une personne » → « Modéré »

Le tableau suivant indique, pour chaque aérogénérateur, le nombre de personnes exposées dans la zone d'effet du phénomène de chute d'éléments et la gravité associée :

Tableau 31 : Gravité du risque de chute d'éléments de l'éolienne

Chute d'éléments de l'éolienne (dans un rayon inférieur ou égal à la zone de survol)					
Éolienne	Occupation du sol		Nombre de personnes permanentes (ou équivalent personnes permanentes)		Gravité
	Nature	Quantité	Catégorie (Calcul)	Total	
E1	Zone agricole (parcelles agricoles, plateforme et son chemin d'accès)	1,80 ha	Terrains aménagés mais peu fréquentés (1 pers / 10 ha)	0,180 pers.	Modéré
E2	Zone agricole (parcelles agricoles, plateforme et son chemin d'accès, chemin rural n°18)	1,80 ha	Terrains aménagés mais peu fréquentés (1 pers / 10 ha)	0,180 pers.	Modéré
E3	Zone agricole (parcelles agricoles, plateforme et son chemin d'accès)	1,80 ha	Terrains aménagés mais peu fréquentés (1 pers / 10 ha)	0,180 pers.	Modéré

■ Probabilité

Peu d'éléments sont disponibles dans la littérature pour évaluer la fréquence des événements de chute de pales ou d'éléments d'éoliennes. Le retour d'expérience connu en France montre que ces événements ont une classe de probabilité « C » (2 chutes et 5 incendies pour 15 667 années d'expérience, soit 4.47×10^{-4} événement par éolienne et par an). Remarque : En l'absence de publication officielle sur le nombre d'éoliennes en exploitation chaque année en France, la fréquence de ces événements ne peut être mise à jour, seule l'accidentologie étant connue.

Ces événements correspondent également à la définition qualitative de l'arrêté du 29 Septembre 2005 d'une probabilité « C » : « Événement similaire déjà rencontré dans le secteur d'activité ou dans ce type d'organisation au niveau mondial, sans que les éventuelles corrections intervenues depuis apportent une garantie de réduction significative de sa probabilité ». Une probabilité de classe « C » est donc retenue par défaut pour ce type d'événement.

■ Acceptabilité

Avec une classe de probabilité « C », le risque de chute d'éléments pour chaque aérogénérateur est évalué comme acceptable dans le cas d'un nombre de personnes permanentes (ou équivalent) inférieur à 100 dans la zone d'effet. Le tableau suivant rappelle, pour chaque aérogénérateur du Parc éolien des Ailes du Gâtinais, la gravité associée et le niveau de risque :

Tableau 32 : Niveau de risque et acceptabilité de chute d'éléments

Chute d'éléments de l'éolienne (dans un rayon inférieur ou égal à la zone de survol)			
Éolienne	Gravité	Niveau de risque	Acceptabilité
E1	Modéré	Risque très faible	Acceptable
E2	Modéré	Risque très faible	Acceptable
E3	Modéré	Risque très faible	Acceptable

Ainsi, pour le Parc éolien des Ailes du Gâtinais, le phénomène de chute de pales ou d'éléments d'éoliennes constitue un **risque acceptable pour les personnes**.

H.2-4. Projection de pales ou de fragments de pales

■ Zone d'effet

Dans l'accidentologie française rappelée en annexe, la distance maximale relevée et vérifiée par le groupe de travail précédemment mentionné pour une projection de fragment de pale est de 380 mètres par rapport au mât de l'éolienne. On constate que les autres données disponibles dans cette accidentologie montrent des distances d'effet inférieures.

L'accidentologie éolienne mondiale manque de fiabilité car la source la plus importante (en termes statistiques) est une base de données tenue par une association écossaise majoritairement opposée à l'énergie éolienne [3].

L'analyse de ce recueil d'accidents indique une distance maximale de projection de l'ordre de 500 mètres à deux exceptions près :

- 1 300 m rapporté pour un accident à Hundhammerfjellet en Norvège le 20/01/2006
- 1 000 m rapporté pour un accident à Burgos en Espagne le 09/12/2000

Toutefois, pour ces deux accidents, les sources citées ont été vérifiées par le SER-FEE et aucune distance de projection n'y était mentionnée. Les distances ont ensuite été vérifiées auprès des constructeurs concernés et dans les deux cas elles n'excédaient pas 300 m.

Ensuite, pour l'ensemble des accidents pour lesquels une distance supérieure à 400 m était indiquée, les sources mentionnées dans le recueil ont été vérifiées de manière exhaustive (articles de journal par exemple), mais aucune d'elles ne mentionnait ces mêmes distances de projection. Quand une distance était écrite dans la source, il pouvait s'agir par exemple de la distance entre la maison la plus proche et l'éolienne, ou du périmètre de sécurité mis en place par les forces de l'ordre après l'accident, mais en aucun cas de la distance de projection réelle.

Pour autant, des études de risques déjà réalisées dans le monde ont utilisé une distance de 500 mètres, en particulier les études [5] et [6].

Sur la base de ces éléments et de façon conservatrice, une distance d'effet de 500 mètres est considérée comme distance raisonnable pour la prise en compte des projections de pales ou de fragments de pales dans le cadre des études de dangers des parcs éoliens.

■ Intensité

Pour le phénomène de projection de pale ou de fragment de pale, le degré d'exposition correspond au ratio entre la surface d'un élément (cas majorant d'une pale entière) et la superficie de la zone d'effet du phénomène (500 m).

Le tableau ci-dessous permet d'évaluer l'intensité du phénomène de chute d'éléments de l'éolienne dans le cas du Parc éolien des Ailes du Gâtinais. d est le degré d'exposition, Z_I la zone d'impact, Z_E la zone d'effet, R est le rayon du rotor ($R = 74,55$ m et LB la largeur de la base de la pale ($LB = 4,20$ m)). Il faut également noter que la projection peut concerner uniquement des fragments et non la pale entière.

Tableau 33 : Intensité de projection de pale ou de fragments de pale

Projection de pale ou de fragment de pale (zone de 500 m autour de chaque éolienne)			
Zone d'impact en m^2	Zone d'effet du phénomène étudié en m^2	Degré d'exposition du phénomène étudié en %	Intensité de l'exposition
$Z_I = RP \times LB/2$	$Z_E = \pi \times 500^2$		
157 m^2	785 398 m^2	0,020% (< 1%)	Exposition modérée

■ Gravit 

En fonction de cette intensit  et des d finitions issues du paragraphe H.1.3., il est possible de d finir les diff rentes classes de gravit  pour le ph nom ne de projection, dans la zone de 500 m autour de l' olienne :

- Plus de 1 000 personnes expos es → « D sastreux »
- Entre 100 et 1 000 personnes expos es → « Catastrophique »
- Entre 10 et 100 personnes expos es → « Important »
- Moins de 10 personnes expos es → « S rieux »
- Pr sence humaine expos e inf rieure   « une personne » → « Mod r  »

Le tableau suivant indique, pour chaque a rog n rateur, le nombre de personnes expos es dans la zone d'effet du ph nom ne de projection et la gravit  associ e :

Tableau 34 : Gravit  de projection de pale ou de fragments de pale

Projection de pale ou de fragment de pale (zone de 500 m autour de chaque �olienne)					
�olienne	Occupation du sol		Nombre de personnes permanentes (ou �quivalent personnes permanentes)		Gravit�
	Nature	Quantit�	Cat�gorie (Calcul)	Total	
E1	Zone agricole (parcelles agricoles, boisement, plateforme et son chemin d'acc�s, chemins ruraux n�17 et dit des quatre Tognes)	78,54 ha	Terrains am�nag�s mais peu fr�quents (1 pers / 10 ha)	7,854 + 7,920 = 17,774	Important
	Autoroute A77	0,17 km	Route structurante (48 pers.perm / km)	pers.	
E2	Zone agricole (parcelles agricoles, boisement, plateforme et son chemin d'acc�s, chemins ruraux n�16, 17, 18 et 19)	78,54 ha	Terrains am�nag�s mais peu fr�quents (1 pers / 10 ha)	7,854 + 39,840 = 47,694	Important
	Autoroute A77	0,83 km	Route structurante (48 pers.perm / km)	pers.	
E3	Zone agricole (parcelles agricoles, talus, plateforme et son chemin d'acc�s, chemins ruraux n�5, 6, 21 et 16)	78,54 ha	Terrains am�nag�s mais peu fr�quents (1 pers / 10 ha)	7,854 pers.	S�rieux

■ Probabilit 

Les valeurs retenues dans la litt rature pour une rupture de tout ou partie de pale sont d taill es dans le tableau suivant :

Tableau 35 : Fr quence de projection de tout ou partie de pale d'apr s la litt rature

Source	Fr�quence	Justification
Site specific hazard assessment for a wind farm project [4]	1×10^{-6}	Respect de l'Eurocode EN 1990 – Basis of structural design
Guide for risk based zoning of wind turbines [5]	$1,1 \times 10^{-3}$	Retour d'exp�rience au Danemark (1984-1992) et en Allemagne (1989-2001)
Specification of minimum distances [6]	$6,1 \times 10^{-4}$	Recherche Internet des accidents entre 1996 et 2003

Ces valeurs correspondent   des classes de probabilit  de « B », « C » ou « E ».

Le retour d'exp rience fran ais montre  galement une classe de probabilit  « C » (12  v nements pour 15 667 ann es d'exp rience, soit $7,66 \times 10^{-4}$  v nement par  olienne et par an).

Ces  v nements correspondent  galement   la d finition qualitative de l'arr t  du 29 Septembre 2005 d'une probabilit  « C » : «  v nement similaire d j  rencontr  dans le secteur d'activit  ou dans ce type d'organisation au niveau

mondial, sans que les  ventuelles corrections intervenues depuis apportent une garantie de r duction significative de sa probabilit  ».

Remarque : En l'absence de publication officielle sur le nombre d' oliennes en exploitation chaque ann e en France, la fr quence de ces  v nements ne peut  tre mise   jour, seule l'accidentologie  tant connue.

Une probabilit  de classe « C » est donc retenue par d faut pour ce type d' v nement.

N anmoins, les dispositions constructives des  oliennes ayant fortement  volu , le niveau de fiabilit  est aujourd'hui bien meilleur. Des mesures de ma trise des risques suppl mentaires ont  t  mises en place notamment :

- les dispositions de la norme IEC 61 400-1,
- les dispositions des normes IEC 61 400-24 et EN 62 305-3 relatives   la foudre,
- syst me de d tection des survitesses et un syst me redondant de freinage,
- syst me de d tection des vents forts et un syst me redondant de freinage et de mise en s curit  des installations – un syst me adapt  est install  en cas de risque cyclonique,
- utilisation de mat riaux r sistants pour la fabrication des pales (fibre de verre ou de carbone, r sines, etc.).

De mani re g n rale, le respect des prescriptions de l'arr t  du 26 ao t 2011 modifi  relatif aux installations  oliennes soumises   autorisation permet de s'assurer que les  oliennes font l'objet de mesures r duisant significativement la probabilit  de projection. Il est consid r  que la classe de probabilit  de l'accident est « D » : « S'est produit mais a fait l'objet de mesures correctrices r duisant significativement la probabilit  ».

■ Acceptabilit 

Avec une classe de probabilit  de « D », le risque de projection de tout ou partie de pale pour chaque a rog n rateur est  valu  comme acceptable dans le cas d'un nombre  quivalent de personnes permanentes inf rieur   1 000 dans la zone d'effet.

Le tableau suivant rappelle, pour chaque a rog n rateur du Parc  olien des Ailes du G tinais, la gravit  associ e et le niveau de risque (acceptable/inacceptable) :

Tableau 36 : Niveau de risque et acceptabilit  de projection de pale ou de fragments de pale

Projection de pale ou de fragment de pale (zone de 500 m autour de chaque �olienne)			
�olienne	Gravit�	Niveau de risque	Acceptabilit�
E1	Important	Risque faible	Acceptable
E2	Important	Risque faible	Acceptable
E3	S�rieux	Risque tr�s faible	Acceptable

Ainsi, pour le Parc  olien des Ailes du G tinais, le ph nom ne de projection de tout ou partie de pale des  oliennes constitue un **risque acceptable pour les personnes**.

H.2-5. Projection de morceaux de glace

■ Zone d'effet

L'accidentologie rapporte quelques cas de projection de glace. Ce phénomène est connu et possible, mais reste difficilement observable et n'a jamais occasionné de dommage sur les personnes ou les biens.

En ce qui concerne la distance maximale atteinte par ce type de projectiles, il n'existe pas d'information dans l'accidentologie. La référence [15] propose une distance d'effet fonction de la hauteur et du diamètre de l'éolienne, dans les cas où le nombre de jours de glace est important et où l'éolienne n'est pas équipée de système d'arrêt des éoliennes en cas de givre ou de glace :

$$\begin{aligned} \text{Distance d'effet} &= 1,5 \times (\text{hauteur de moyeu} + \text{diamètre de rotor}) \\ &= 1,5 \times (105,00 + 149,10) = 381,15 \text{ m dans le cas du Parc éolien des Ailes du Gâtinais} \end{aligned}$$

Cette distance de projection de glace est jugée **conservatrice** dans des études postérieures [17]. A défaut de données fiables, il est proposé de considérer cette formule pour le calcul de la distance d'effet pour les projections de glace.

■ Intensité

Pour le phénomène de projection de glace, le degré d'exposition correspond au ratio entre la surface d'un morceau de glace (cas majorant de 1 m²) et la superficie de la zone d'effet du phénomène.

Le tableau ci-dessous permet d'évaluer l'intensité du phénomène de projection de glace dans le cas du Parc éolien des Ailes du Gâtinais. D est le degré d'exposition, Z_i la zone d'impact, Z_E la zone d'effet, R est le rayon du rotor (R = 74,55 m), H la hauteur au moyeu (H = 105,00 m), et SG la surface majorante d'un morceau de glace.

Tableau 37 : Intensité de projection de morceaux de glace

Projection de morceaux de glace (dans un rayon de RPG = 1,5 x (H+2R) autour de l'éolienne)			
Zone d'impact en m ² Z _i = 1	Zone d'effet du phénomène étudié en m ² Z _E = π x (1,5*(H+2R)) ²	Degré d'exposition du phénomène étudié en % d = Z _i / Z _E	Intensité de l'exposition
1 m ²	456 396 m ²	0,0002 % (< 1 %)	Intensité modérée

■ Gravité

En fonction de cette intensité et des définitions issues du paragraphe VIII.1.3., il est possible de définir les différentes classes de gravité pour le phénomène de projection de glace, dans la zone d'effet de ce phénomène :

- Plus de 1 000 personnes exposées → « Désastreux »
- Entre 100 et 1 000 personnes exposées → « Catastrophique »
- Entre 10 et 100 personnes exposées → « Important »
- Moins de 10 personnes exposées → « Sérieux »
- Présence humaine exposée inférieure à « une personne » → « Modéré »

Conformément aux indications du Guide technique – Elaboration de l'étude de dangers dans le cadre des parcs éoliens (version Mai 2012) en page 68/93 : « Il a été observé dans la littérature disponible [17] qu'en cas de projection, les morceaux de glace se cassent en petits fragments dès qu'ils se détachent de la pale. La possibilité de l'impact de glace sur des personnes abritées par un bâtiment ou un véhicule est donc négligeable et ces personnes ne doivent pas être comptabilisées pour le calcul de la gravité. », **les personnes circulant dans leur véhicule sur les routes structurantes, ici A77, ne sont pas prises en compte.** Aussi, afin de prendre en compte les personnes circulant sans être protégées par des véhicules (cyclistes, piétons...), nous comptabiliserons les surfaces occupées par les routes structurantes au même titre que celles occupées par les voies non structurantes telles les voies communales ou chemins.

Le tableau suivant indique, pour chaque aérogénérateur, le nombre de personnes exposées dans la zone d'effet du phénomène de projection de glace et la gravité associée :

Tableau 38 : Gravité de projection de morceaux de glace

Projection de morceaux de glace (dans un rayon de RPG = 1,5 x (H+2R) autour de l'éolienne)					
Éolienne	Occupation du sol		Nombre de personnes permanentes (ou équivalent personnes permanentes)		Gravité
	Nature	Quantité	Catégorie (Calcul)	Total	
E1	Zone agricole (parcelles agricoles, plateforme et son accès, chemins ruraux n°17)	45,64 ha	Terrains aménagés mais peu fréquentés (1 pers / 10 ha)	4,564 pers.	Sérieux
E2	Zone agricole (parcelles agricoles, boisement, plateformes et son chemin d'accès, chemin rural n°16, 18 et 19, autoroute A77)	45,64 ha	Terrains aménagés mais peu fréquentés (1 pers / 10 ha)	4,564 pers..	Sérieux
E3	Zone agricole (parcelles agricoles, plateformes et son chemin d'accès, chemins ruraux n°5, 6, 16 et 21)	45,64 ha	Terrains aménagés mais peu fréquentés (1 pers / 10 ha)	4,564 pers.	Sérieux

■ Probabilité

Au regard de la difficulté d'établir un retour d'expérience précis sur ce type d'événement et considérant les éléments suivants :

- les mesures de prévention de projection de glace imposées par l'arrêté du 26 août 2011 modifié ;
- le recensement d'aucun accident lié à une projection de glace ;

Une **probabilité forfaitaire « B – événement probable »** est proposée pour cet événement.

■ Acceptabilité

Avec une classe de probabilité de « B », le risque de projection pour chaque aérogénérateur est évalué comme acceptable dans le cas d'un niveau de gravité « sérieux ». Cela correspond pour cet événement à un nombre équivalent de personnes permanentes inférieures à 10 dans la zone d'effet.

Le tableau suivant rappelle, pour chaque aérogénérateur du Parc éolien des Ailes du Gâtinais, la gravité associée et le niveau de risque (acceptable/inacceptable) :

Tableau 39 : Niveau de risque et acceptabilité de projection de morceaux de glace

Projection de morceaux de glace (dans un rayon de RPG = 1,5 x (H+2R) autour de l'éolienne)				
Éolienne	Gravité	Niveau de risque	Système d'arrêt en cas de détection ou déduction de glace et procédure de redémarrage	Acceptabilité
E1	Sérieux	Risque faible	Oui	Acceptable
E2	Sérieux	Risque faible	Oui	Acceptable
E3	Sérieux	Risque faible	Oui	Acceptable

Ainsi, pour le Parc éolien des Ailes du Gâtinais, le phénomène de projection de glace constitue un **risque acceptable pour les personnes**. Bien que la température moyenne annuelle basse soit supérieure à 0°C, un système d'arrêt en cas de détection ou de déduction de glace, avec procédure de redémarrage est engagé pour toutes les éoliennes du Parc éolien des Ailes du Gâtinais.

H.3 SYNTHÈSE DE L'ÉTUDE DÉTAILLÉE DES RISQUES

H.3-1. Tableaux de synthèse des scénarios étudiés

Les tableaux suivants récapitulent, pour chaque événement redouté central retenu, les paramètres de risques de chaque éolienne : la zone d'effet, la cinétique, l'intensité, la probabilité et la gravité.

Les éoliennes du Parc éolien des Ailes du Gâtinais ayant toutes le même profil de risque hormis l'estimation des enjeux humains dans chaque zone d'effet, un même et seul tableau est présenté ci-après.

Tableau 40 : Synthèse des scénarios étudiés

Scénario	Zone d'effet (rayon)	Cinétique	Intensité	Probabilité	Gravité	Niveau de risque
Effondrement de l'éolienne	Périmètre de ruine (179,55 m)	Rapide	Exposition modérée	D	Sérieux	Risque très faible pour toutes les éoliennes
Chute de glace	Zone de survol (75,60 m)	Rapide	Exposition modérée	A	Modéré	Risque faible pour toutes les éoliennes
Chute d'éléments de l'éolienne	Zone de survol (75,60 m)	Rapide	Exposition modérée	C	Modéré	Risque très faible pour toutes les éoliennes
Projection de pale ou de fragment de pale	500 m autour de l'éolienne (500 m)	Rapide	Exposition modérée	D	Sérieux	Risque très faible pour l'éolienne E3
					Important	Risque faible pour les éoliennes E1 et E2
Projection de glace	1,5 x (H + 2R) m autour de l'éolienne (381,15 m)	Rapide	Exposition modérée	B	Sérieux	Risque faible pour toutes les éoliennes

H.3-2. Synthèse de l'acceptabilité des risques

Enfin, la dernière étape de l'étude détaillée des risques consiste à rappeler l'acceptabilité des accidents potentiels pour chacun des phénomènes dangereux étudiés. Selon la matrice de criticité ci-dessous, adaptée de la circulaire du 29 septembre 2005 reprise dans la circulaire du 10 mai 2010, l'étude peut conclure à l'acceptabilité du risque généré par un parc si le risque associé à chaque événement redouté central étudié, quelle que soit l'éolienne considérée, est acceptable.

Tableau 41 : Définition des niveaux de risques

Légende de la matrice	Niveau de risque	Couleur	Acceptabilité
	Risque très faible		Acceptable
	Risque faible		Acceptable
	Risque important		Non acceptable

GRAVITÉ des Conséquences	Classe de Probabilité				
	E	D	C	B	A
Désastreux					
Catastrophique					
Important		Projection de pale ou de fragment de pale (E1, E2)			
Sérieux		Effondrement de l'éolienne Projection de pale ou de fragment de pale (E3)		Projection de glace	
Modéré			Chute d'éléments de l'éolienne		Chute de glace

Il apparaît au regard de la matrice ainsi complétée que :

- aucun accident n'apparaît dans les cases rouges de la matrice ;
- seuls trois types d'accident figurent en case jaune : chute de glace et projection de glace pour toutes les éoliennes, projection de pale ou de fragment de pale pour les éoliennes E1 et E2.

Il convient de souligner que les fonctions de sécurité détaillées dans la partie G.6 sont mises en place.

En outre, conformément à l'article 14 de l'arrêté du 26 août 2011 modifié relatif aux installations éoliennes soumises à autorisation, un panneau informant le public des risques (et notamment des risques de chute de glace) sera installé à l'entrée de l'aire permanente de chaque aérogénérateur. Cette mesure permettra de réduire les risques pour les personnes potentiellement présentes sur le site lors des épisodes de grand froid.

Bien que la température moyenne annuelle minimale soit supérieure à 0°C, un système d'arrêt en cas de détection ou déduction de glace avec procédure de redémarrage est mis en place pour toutes les éoliennes du Parc éolien des Ailes du Gâtinais.

H.3-3. Cartographie des risques

Les cartes de synthèse des risques sont présentées ci-après pour chaque aérogénérateur. Elle fait apparaître, pour les scénarios détaillés dans le tableau de synthèse :

- les enjeux étudiés dans l'étude détaillée des risques,
- l'intensité des différents phénomènes dangereux dans les zones d'effet de chaque phénomène dangereux,
- le nombre de personnes permanentes (ou équivalent personnes permanentes) exposées par zone d'effet.

Carte 11 : Synthèse des risques de l'éolienne E1

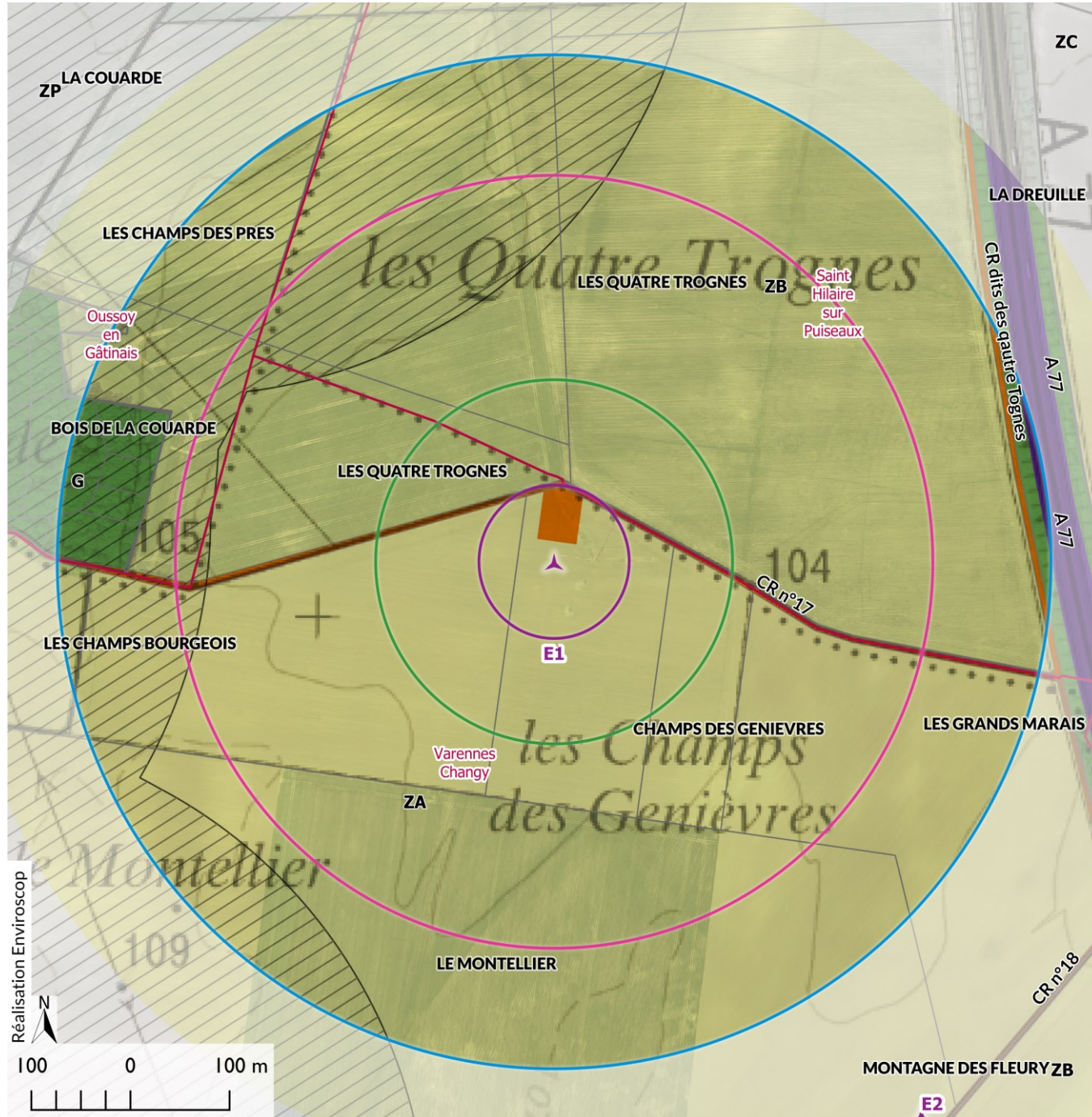

- | | | |
|---|---|--|
| <ul style="list-style-type: none"> Chute de Glace ou d'éléments (zone de survol) Effondrement de l'éolienne (hauteur totale de l'éolienne) Projection de morceaux de glace (1,5*(H+2R)) Projection de pale ou de fragment (zone de 500 m) | <ul style="list-style-type: none"> Projet Limite communale Parcelle cadastrale Occupation des sols Parcelle agricole | <ul style="list-style-type: none"> Bois, bosquet, friche Route non structurante, chemin Voie structurante 500 m des habitations et zones destinées à l'habitat |
|---|---|--|

Évènement	Effondrement	Chute de glace	Chute d'éléments	Projection de pale ou de fragment	Projection de glace
Zone d'effet	Ruine (179,55 m)	Survol (75,60 m)	Survol (75,60 m)	500 m	381,15 m
Cinétique	Rapide	Rapide	Rapide	Rapide	Rapide
Probabilité	type "D"	type "A"	type "C"	type "D"	type "B"
Intensité exposition	Modérée	Modérée	Modérée	Modérée	Modérée
Personnes exposées	1,013	0,180	0,180	7,854	4,564
Niveau de gravité	Sérieux	Modéré	Modéré	Important	Sérieux
Niveau de risque	Acceptable	Acceptable	Acceptable	Acceptable	Acceptable

Carte 12 : Synthèse des risques de l'éolienne E2

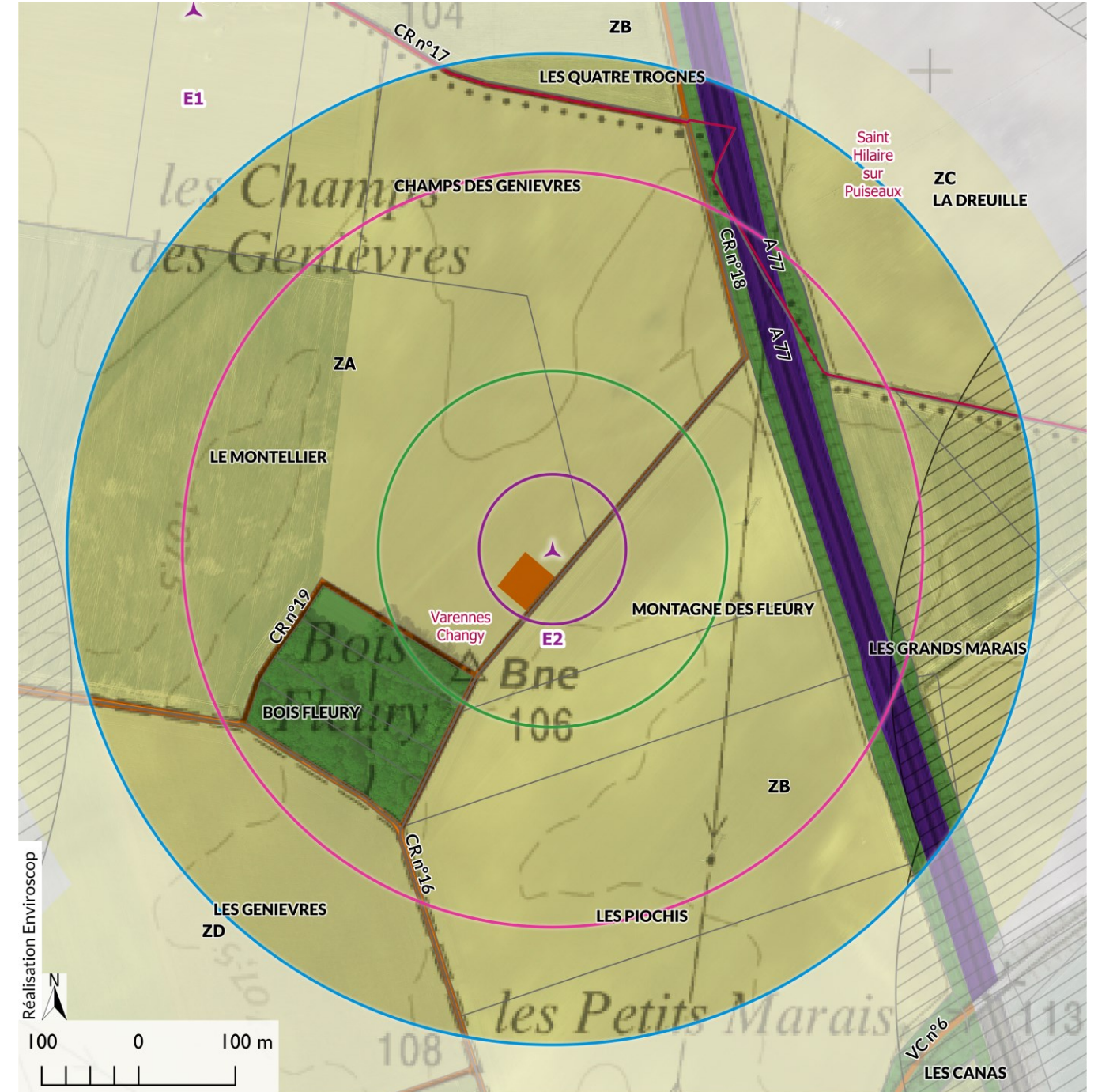

- | | | |
|---|---|--|
| <ul style="list-style-type: none"> Chute de Glace ou d'éléments (zone de survol) Effondrement de l'éolienne (hauteur totale de l'éolienne) Projection de morceaux de glace (1,5*(H+2R)) Projection de pale ou de fragment (zone de 500 m) | <ul style="list-style-type: none"> Projet Limite communale Parcelle cadastrale Occupation des sols Parcelle agricole | <ul style="list-style-type: none"> Bois, bosquet, friche Route non structurante, chemin Voie structurante 500 m des habitations et zones destinées à l'habitat |
|---|---|--|

Évènement	Effondrement	Chute de glace	Chute d'éléments	Projection de pale ou de fragment	Projection de glace
Zone d'effet	Ruine (179,55 m)	Survol (75,60 m)	Survol (75,60 m)	500 m	381,15 m
Cinétique	Rapide	Rapide	Rapide	Rapide	Rapide
Probabilité	type "D"	type "A"	type "C"	type "D"	type "B"
Intensité exposition	Modérée	Modérée	Modérée	Modérée	Modérée
Personnes exposées	1,013	0,180	0,180	47,69	4,564
Niveau de gravité	Sérieux	Modéré	Modéré	Important	Sérieux
Niveau de risque	Acceptable	Acceptable	Acceptable	Acceptable	Acceptable

Carte 13 : Synthèse des risques de l'éolienne E3

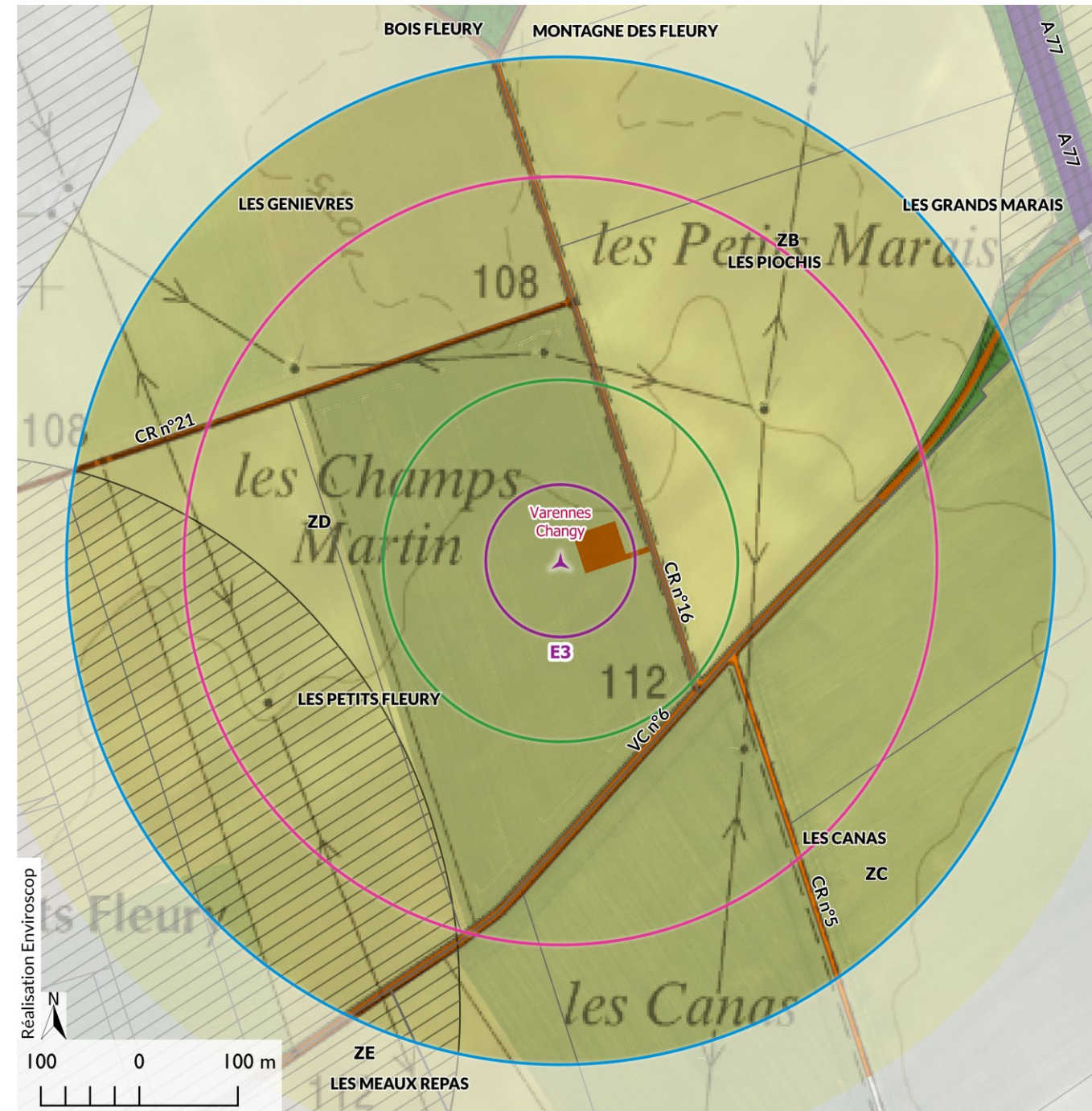

Aire d'étude de danger

- Chute de Glace ou d'éléments (zone de survol)
- Effondrement de l'éolienne (hauteur totale de l'éolienne)
- Projection de morceaux de glace (1,5 *(H+2R))
- Projection de pale ou de fragment (zone de 500 m)
- ▲ Projet
- Limite communale
- Parcelle cadastrale
- Occupation des sols
- Parcelle agricole
- Bois, bosquet, friche
- Route non structurante, chemin
- Voie structurante
- 500 m des habitations et zones destinées à l'habitat

Évènement	Effondrement	Chute de glace	Chute d'éléments	Projection de pale ou de fragment	Projection de glace
Zone d'effet	Ruine (179,55 m)	Survol (75,60 m)	Survol (75,60 m)	500 m	381,15 m
Cinétique	Rapide	Rapide	Rapide	Rapide	Rapide
Probabilité	type "D"	type "A"	type "C"	type "D"	type "B"
Intensité exposition	Modérée	Modérée	Modérée	Modérée	Modérée
Personnes exposées	1,013	0,180	0,180	7,854	4,564
Niveau de gravité	Sérieux	Modéré	Modéré	Sérieux	Sérieux
Niveau de risque	Acceptable	Acceptable	Acceptable	Acceptable	Acceptable

I. CONCLUSION

L'étude de dangers permet de conclure à l'acceptabilité du risque généré par le Parc éolien des Ailes du Gâtinais, car le risque associé à chaque événement redouté central étudié, quelle que soit l'éolienne considérée, est acceptable ; et ce malgré une approche probabiliste très conservatrice.

En effet, l'analyse détaillée des risques s'est portée sur un nombre réduit de scénarios, compte tenu d'une démarche préventive et proportionnée aux enjeux du site et de l'installation considérée.

Cette démarche tient compte de :

- l'environnement humain, naturel et matériel, qui ici ne présente que des enjeux réduits à l'utilisation des abords de chaque éolienne à des usages agricoles ou ponctuellement forestiers ou de desserte locale, une voirie structurante (autoroute A77) à plus de 265 m et aucun itinéraire balisé de randonnée ;
- la nature de l'installation et de la réduction des potentiels de dangers à la source (évitement des secteurs à enjeux) ;
- la mise en place de mesures de sécurité pour répondre aux différents risques examinés (dispositions constructives et d'exploitation de maintenance et de risques notamment, en conformité avec la réglementation ICPE afférente et notamment l'arrêté du 26 août 2011 modifié).

Les cinq catégories de scénarios étudiées dans l'étude détaillée des risques sont les suivantes :

- Projection de tout ou une partie de pale ;
- Effondrement de l'éolienne ;
- Chute d'éléments de l'éolienne ;
- Chute de glace ;
- Projection de glace.

Il ressort de cette étude de dangers que les mesures organisationnelles et les moyens de sécurité mis en œuvre dans le cadre du projet de Parc éolien des Ailes du Gâtinais, permettent de maintenir le risque, pour ces 5 phénomènes étudiés, à un niveau acceptable et ce pour chacune des 3 éoliennes, donc pour l'ensemble du parc.

L'étude de dangers décrit aussi les moyens de prévention et les moyens de protection présents sur le site afin soit de réduire la vraisemblance d'occurrence, soit de réduire ou de maîtriser les conséquences d'éventuels accidents. En effet, il est important de noter qu'en cas d'accident (exemple : incendie) ne pouvant être maîtrisé, des moyens de secours et d'alerte spécifiques seraient déclenchés.

J. ANNEXES

J.1 CADRE METHODOLOGIQUE

La présente étude de dangers est basée sur le [guide technique pour l'élaboration de l'étude de dangers dans le cadre de parc éolien, dans sa version de mai 2012](#).

En effet, ce guide technique a été réalisé par un groupe de travail constitué de l'INERIS et de professionnels du Syndicat des énergies renouvelables : porteurs de projets, exploitants de parcs éoliens et constructeurs d'éoliennes. L'INERIS a validé la méthodologie suivie dans le présent guide, au regard de la réglementation en vigueur et des pratiques actuelles en matière d'étude de dangers dans les autres installations classées pour la protection de l'environnement (ICPE). Ce guide est le reflet de l'état de l'art en matière de maîtrise des risques technologiques pour les parcs éoliens, en l'état actuel des connaissances des experts ayant participé à son élaboration.

J.1-1. Contexte de l'éolien

A la suite des accords du protocole de Kyoto et conformément à la directive européenne 2001/77/CE relative à la promotion de l'électricité produite à partir de sources d'énergies renouvelables, la France s'est engagée à augmenter la part des énergies renouvelables dans la production d'électricité au niveau national.

En particulier, la loi n°2005-781 du 13 juillet 2005 fixant les orientations de la politique énergétique (loi POPE) a donné un cap à suivre pour les décennies suivantes. Cette loi s'était construite autour de quatre grands objectifs à long terme :

- l'indépendance énergétique du pays ;
- l'assurance de prix compétitifs de l'énergie ;
- la garantie de la cohésion sociale et territoriale par l'accès de tous à l'énergie ;
- la préservation de la santé, notamment en luttant contre l'aggravation de l'effet de serre.

Les objectifs par filière ont été déclinés dans des arrêtés de programmation pluriannuelle des investissements de production d'électricité (arrêtés PPI). L'éolien représente une des technologies les plus prometteuses pour atteindre les objectifs fixés par la France. Ainsi, l'arrêté du 15 décembre 2009 a fixé des objectifs ambitieux pour l'éolien :

- 10 500 MW terrestres et 1 000 MW en mer en 2012,
- 19 000 MW terrestres et 6 000 MW en mer en 2020.

Dans le cadre du Grenelle de l'Environnement, les engagements de la France en matière de production d'énergies renouvelables ont été confirmés, précisés et élargis. La loi n°2009-967 du 3 août 2009 de programmation relative à la mise en œuvre du Grenelle de l'Environnement (loi Grenelle I) prévoit que la France porte la part des énergies renouvelables à au moins 23 % de sa consommation d'énergie finale d'ici 2020. Dans sa proposition de PPE en 2018, l'objectif est d'installer 24 600 MW d'ici fin 2023, et 34 100 à 35 600 MW en 2028 de puissance éolienne terrestre.

La publication de ces objectifs, dans un contexte mondial favorable au développement des énergies renouvelables, a donc permis un développement technologique spectaculaire. Alors que, dans les années 1980, une éolienne permettait d'alimenter environ 10 personnes en électricité, une éolienne de nouvelle génération fournit en moyenne de l'électricité pour 4 000 (éolienne de 2 MW) à 6 000 personnes (éolienne de 3 MW) hors chauffage (source : SER-FEE, ADEME).

Si les éoliennes ont évolué en taille et en puissance dans le monde entier, leur technologie actuelle est également sensiblement différente des premières éoliennes installées. Les technologies sont aujourd'hui plus sûres et plus fiables grâce à de nombreuses évolutions technologiques telles que :

- les freins manuels (sur le moyeu) de rotor qui ont été remplacés par des systèmes de régulation aérodynamiques (pitch), évitant l'emballement et assurant des vitesses de rotation nominales constantes ;
- l'évolution des matériaux des pales vers des fibres composites ;

- le développement de nouveaux systèmes de communication par fibre optique, satellites, etc. qui ont permis d'améliorer la supervision des sites et la prise de commande à distance ;
- l'installation de nouveaux systèmes de sécurité (détection de glace, vibrations, arrêts automatiques, etc.).

Ainsi, les premiers incidents qui ont été rencontrés (bris de pales, incendies, effondrements, etc.) ont amené les constructeurs à améliorer sans cesse leurs aérogénérateurs. Grâce à ces évolutions, et le retour d'expérience le montre bien, les incidents sont aujourd'hui très rares et concernent en majorité des éoliennes d'ancienne génération.

Il convient aussi de noter qu'à ce jour, en France et dans le monde, aucun accident n'a entraîné la mort d'une personne tierce (promeneurs, riverains) du fait de l'effondrement d'éoliennes, de bris de pales ou de projections de fragment de pales.

La loi n°2010-788 du 12 juillet 2010 portant engagement national pour l'environnement (loi Grenelle II) réaffirme tout d'abord la nécessité du développement de la filière éolienne pour atteindre les objectifs nationaux fixés dans les PPI. En particulier, l'article 90 fixe l'objectif d'installer au moins 500 aérogénérateurs par an en France.

Cette loi prévoit d'autre part de soumettre les éoliennes au régime d'autorisation au titre de la réglementation des installations classées pour la protection de l'environnement (ICPE). Conformément à cette nouvelle réglementation, les exploitants sont notamment amenés à formaliser leur savoir-faire en matière de maîtrise des risques dans une étude de danger.

J.1-2. Application du régime des installations classées aux parcs éoliens

En application de la loi n°2010-788 du 12 juillet 2010 portant engagement national pour l'environnement, dite loi Grenelle II, les éoliennes sont désormais soumises au régime des installations classées pour la protection de l'environnement (ICPE).

En effet, l'article 90 de ladite loi précise que « les installations terrestres de production d'électricité utilisant l'énergie mécanique du vent constituant des unités de production telles que définies au 3° de l'article 10 de la loi n°2000-108 du 10 février 2000 relative à la modernisation et au développement du service public de l'électricité, et dont la hauteur des mâts dépasse 50 mètres sont soumises à autorisation au titre de l'article L. 511-2, au plus tard un an à compter de la date de publication de la loi n°2010-788 du 12 juillet 2010 précitée. »

Le décret n°2011-984 du 23 août 2011, modifiant l'article R. 511-9 du Code de l'environnement, crée la rubrique 2980 pour les installations de production d'électricité à partir de l'énergie mécanique du vent et regroupant un ou plusieurs aérogénérateurs. Il prévoit deux régimes d'installations classées pour les parcs éoliens terrestres :

- Le régime d'**autorisation** pour les installations comprenant au moins une éolienne dont le mât a une hauteur supérieure ou égale à 50 m et pour les installations comprenant uniquement des éoliennes dont le mât a une hauteur comprise entre 12 et 50 m et dont la puissance totale est supérieure ou égale à 20 MW
- Le régime de **déclaration** pour les installations comprenant uniquement des éoliennes dont le mât a une hauteur comprise entre 12 et 50 m et dont la puissance totale est inférieure à 20 MW

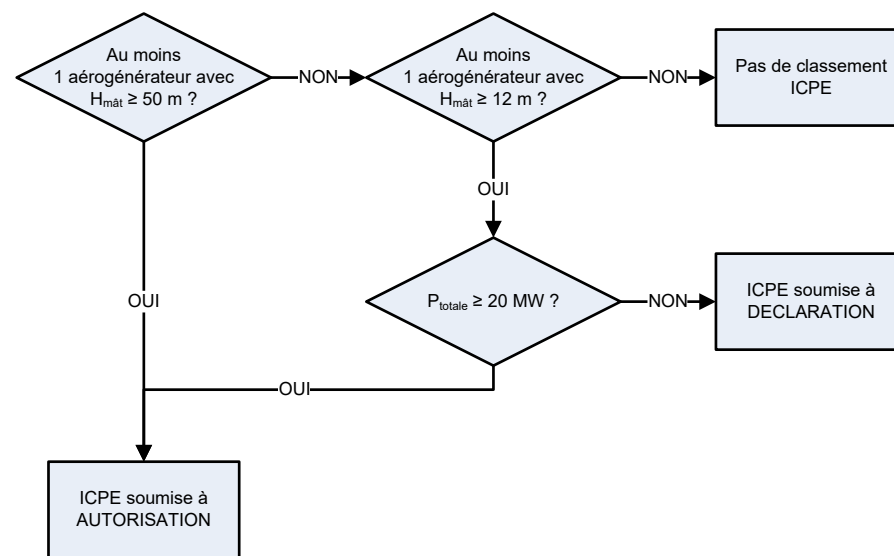

La réglementation prévoit que, dans le cadre d'une demande d'autorisation d'exploiter, l'exploitant doit réaliser une étude de dangers.

Enfin, l'arrêté du 26 août 2011 modifié relatif aux installations de production d'électricité utilisant l'énergie mécanique du vent au sein d'une installation soumise à autorisation au titre de la rubrique 2980 de la législation des installations classées pour la protection de l'environnement prévoit un certain nombre de dispositions par rapport à l'implantation, la construction, l'exploitation et la prévention des risques. Ces prescriptions nationales sont applicables à tous les nouveaux parcs éoliens et, pour partie, aux installations existantes. Elles devront être prises en compte dans le cadre de l'étude de dangers.

J.1-3. Réglementation relative à l'étude de dangers

Selon l'article L. 512-1 du Code de l'environnement, l'étude de dangers expose les risques que peut présenter l'installation pour les intérêts visés à l'article L. 511-1 **en cas d'accident**, que la cause soit interne ou externe à l'installation. Les impacts de l'installation sur ces intérêts en fonctionnement normal sont traités dans l'étude d'impact sur l'environnement.

■ Article L. 512-1 du Code de l'environnement :

Sont soumises à autorisation préfectorale les installations qui présentent de graves dangers ou inconvénients pour les intérêts visés à l'article L. 511-1.

L'autorisation ne peut être accordée que si ces *dangers* ou inconvénients peuvent être prévenus par des mesures que spécifie l'arrêté préfectoral.

Le demandeur fournit une étude de dangers qui précise les risques auxquels l'installation peut exposer, directement ou indirectement, les intérêts visés à l'article L. 511-1 en cas d'accident, que la cause soit interne ou externe à l'installation.

Le contenu de l'étude de dangers doit être en relation avec l'importance des risques engendrés par l'installation. En tant que de besoin, cette étude donne lieu à une analyse de risques qui prend en compte la probabilité d'occurrence, la cinétique et la gravité des accidents potentiels selon une méthodologie qu'elle explicite.

Elle définit et justifie les mesures propres à réduire la probabilité et les effets de ces accidents.

La délivrance de l'autorisation, pour ces installations, peut être subordonnée notamment à leur éloignement des habitations, immeubles habituellement occupés par des tiers, établissements recevant du public, cours d'eau, voies de communication, captages d'eau, ou des zones destinées à l'habitation par des documents d'urbanisme opposables aux tiers. Elle prend en compte les capacités techniques et financières dont dispose le demandeur, à même de lui permettre de conduire son projet dans le respect des intérêts visés à l'article L. 511-1 et d'être en mesure de satisfaire aux obligations de l'article L. 512-6-1 lors de la cessation d'activité.

Les intérêts visés à l'article L. 511-1 sont la commodité du voisinage, la santé, la sécurité, la salubrité publiques, l'agriculture, la protection de la nature, de l'environnement et des paysages, l'utilisation rationnelle de l'énergie, la conservation des sites et des monuments ainsi que des éléments du patrimoine archéologique. Cependant, il convient de noter que l'arrêté du 29 septembre 2005 relatif à l'évaluation et à la prise en compte de la probabilité d'occurrence, de la cinétique, de l'intensité des effets et de la gravité des conséquences des accidents potentiels dans les études de dangers des installations classées soumises à autorisation [10] impose une évaluation des accidents majeurs sur les personnes uniquement et non sur la totalité des enjeux identifiés dans l'article L. 511-1. En cohérence avec cette réglementation et dans le but d'adopter une démarche proportionnée, l'évaluation des accidents majeurs dans l'étude de dangers s'intéressera prioritairement aux dommages sur les personnes. Pour les parcs éoliens, les atteintes à l'environnement (notamment le paysage), l'impact sur le fonctionnement des radars et les problématiques liées à la circulation aérienne feront l'objet d'une évaluation détaillée au sein de l'étude d'impact.

Ainsi, l'étude de dangers a donc pour objectif de **démontrer la maîtrise du risque par l'exploitant**. Elle comporte une analyse des risques qui présente les différents scénarios d'accidents majeurs susceptibles d'intervenir. Ces scénarios sont caractérisés en fonction de leur probabilité d'occurrence, de leur cinétique, de leur intensité et de la gravité des accidents potentiels. Elle justifie que le projet permet d'atteindre, dans des conditions économiquement acceptables, un niveau de risque aussi bas que possible, compte tenu de l'état des connaissances et des pratiques et de la vulnérabilité de l'environnement de l'installation.

Selon le **principe de proportionnalité**, le contenu de l'étude de dangers doit être en relation avec l'importance des risques engendrés par l'installation, compte tenu de son environnement et de sa vulnérabilité. Ce contenu est défini par l'article R. 512-9 du Code de l'environnement.

■ Article R. 512-9 du Code de l'environnement :

I. - L'étude de dangers mentionnée à l'article R. 512-6 justifie que le projet permet d'atteindre, dans des conditions économiquement acceptables, un niveau de risque aussi bas que possible, compte tenu de l'état des connaissances et des pratiques et de la vulnérabilité de l'environnement de l'installation.

Le contenu de l'étude de dangers doit être en relation avec l'importance des risques engendrés par l'installation, compte tenu de son environnement et de la vulnérabilité des intérêts mentionnés aux articles L. 211-1 et L. 511-1.

II. - Cette étude précise, notamment, la nature et l'organisation des moyens de secours dont le demandeur dispose ou dont il s'est assuré le concours en vue de combattre les effets d'un éventuel sinistre. Dans le cas des installations figurant sur la liste prévue à l'article L. 515-8², le demandeur doit fournir les éléments indispensables pour l'élaboration par les autorités publiques d'un plan particulier d'intervention.

L'étude comporte, notamment, un résumé non technique explicitant la probabilité, la cinétique et les zones d'effets des accidents potentiels, ainsi qu'une cartographie des zones de risques significatifs.

Le ministre chargé des installations classées peut préciser les critères techniques et méthodologiques à prendre en compte pour l'établissement des études de dangers, par arrêté pris dans les formes prévues à l'article L. 512-5. Pour certaines catégories d'installations impliquant l'utilisation, la fabrication ou le stockage de substances dangereuses, le

² Les installations soumises à la rubrique 2980 des installations classées (parcs éoliens) ne font pas partie de cette liste.

ministre chargé des installations classées peut préciser, par arrêté pris sur le fondement de l'article L. 512-5, le contenu de l'étude de dangers portant, notamment, sur les mesures d'organisation et de gestion propres à réduire la probabilité et les effets d'un accident majeur.

III. - Dans le cas des installations figurant sur la liste prévue à l'article L. 515-8, l'étude de dangers est réexaminée et, si nécessaire, mise à jour au moins tous les cinq ans, sans préjudice de l'application des dispositions de l'article R. 512-31. Cette étude, mise à jour, est transmise au préfet.

Enfin, d'autres textes législatifs et réglementaires, concernant les installations classées soumises à autorisation, s'appliquent aux études de dangers, notamment en ce qui concerne les objectifs et la méthodologie à mettre en œuvre :

- **Loi n°2003-699 du 30 juillet 2003** relative à la prévention des risques technologiques et naturels et à la réparation des dommages
- **Décret n°2005-1170 du 13 septembre 2005** modifiant le décret n°77-1133 du 21 septembre 1977 pris pour application de la loi n°76-663 du 19 juillet 1976 relative aux installations classées pour la protection de l'environnement
- **Arrêté du 10 mai 2000** relatif à la prévention des accidents majeurs impliquant des substances ou des préparations dangereuses présentes dans certaines catégories d'installations classées pour la protection de l'environnement soumises à autorisation
- **Arrêté du 29 septembre 2005** modifiant l'arrêté du 10 mai 2000 relatif à la prévention des accidents majeurs impliquant des substances ou des préparations dangereuses présentes dans certaines catégories d'installations classées pour la protection de l'environnement soumises à autorisation
- **Circulaire du 10 mai 2010** récapitulant les règles méthodologiques applicables aux études de dangers, à l'appréciation de la démarche de réduction du risque à la source et aux plans de prévention des risques technologiques (PPRT) dans les installations classées en application de la loi du 30 juillet 2003.

J.1-4. Démarche générale de l'étude de dangers

L'étude de dangers est élaborée selon une démarche d'analyse des risques, conformément à la réglementation en vigueur et aux recommandations de l'inspection des installations classées. Elles sont énumérées ici dans l'ordre dans lequel elles sont présentées au sein de l'étude de dangers du parc éolien.

- **Identifier les enjeux pour permettre une bonne caractérisation des conséquences des accidents** (présence et vulnérabilité de maisons, infrastructures, etc.). Cette étape s'appuie sur une description et caractérisation de l'environnement.
- **Connaître les équipements étudiés pour permettre une bonne compréhension des dangers potentiels qu'ils génèrent.** Cette étape s'appuie sur une description des installations et de leur fonctionnement.
- **Identifier les potentiels de danger.** Cette étape s'appuie sur une identification des éléments techniques et la recherche de leurs dangers. Suit une étape de réduction / justification des potentiels.
- **Connaître les accidents qui se sont produits sur le même type d'installation pour en tirer des enseignements** (séquences des événements, possibilité de prévenir ces accidents, etc.). Cette étape s'appuie sur un retour d'expérience (des accidents et incidents représentatifs).
- **Analyser les risques inhérents aux installations étudiées en vue d'identifier les scénarios d'accidents possibles** (qui se sont produits et qui pourraient se produire). Cette étape utilise notamment les outils d'analyses de risques classiques (tableaux d'Analyse Préliminaire des Risques par exemple).
- **Caractériser et classer les différents phénomènes et accidents en termes de probabilités, cinétique, intensité et gravité.** C'est l'étape détaillée des risques, avec mise en œuvre des outils de quantification en probabilité et en intensité / gravité.
- **Réduire le risque si nécessaire.** Cette étape s'appuie sur des critères d'acceptabilité du risque : si le risque est jugé inacceptable, des évolutions et mesures d'amélioration sont proposées par l'exploitant.
- **Représenter le risque.** Cette étape s'appuie sur une représentation cartographique.
- **Résumer l'étude de dangers.** Cette étape s'appuie sur un résumé non technique de l'étude des dangers.

Le graphique ci-dessous synthétise ces différentes étapes et leurs objectifs :

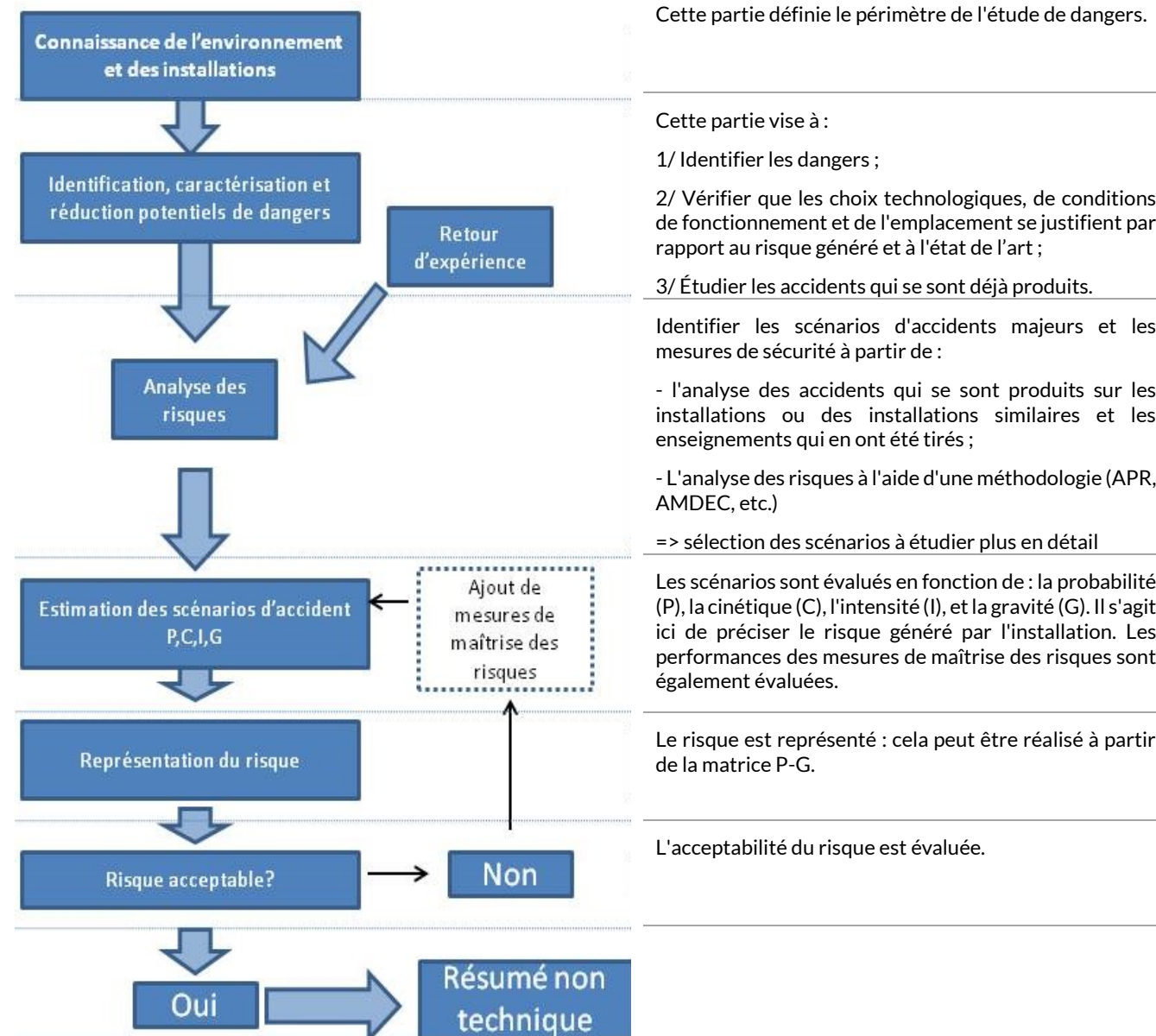

Figure 12 : Démarche d'analyse des risques

Source : Guide technique. Élaboration de l'EDD dans le cadre des parcs éoliens. Mai 2012

Si la démarche de réduction du risque est considérée comme acceptable, une représentation cartographique et un résumé non-technique sont réalisés.

Les définitions des termes utilisés dans le présent guide sont présentées dans le glossaire en annexe. Elles sont notamment issues des arrêtés et circulaires consacrés aux études de dangers et aux installations classées en général.

J.2 METHODE DE COMPTAGE DES PERSONNES POUR LA DETERMINATION DE LA GRAVITE POTENTIELLE D'UN ACCIDENT A PROXIMITE D'UNE EOLIENNE

La détermination du nombre de personnes permanentes (ou équivalent personnes permanentes) présentes dans chacune des zones d'effet se base sur la fiche n°1 de la circulaire du 10 mai 2010 relative aux règles méthodologiques applicables aux études de dangers. Cette fiche permet de compter aussi simplement que possible, selon des règles forfaitaires, le nombre de personnes exposées dans chacune des zones d'effet des phénomènes dangereux identifiés.

Dans le cadre de l'étude de dangers des parcs éoliens, cette méthode permet tout d'abord, au stade de la description de l'environnement de l'installation (partie C.4), de comptabiliser les enjeux humains présents dans les ensembles homogènes (terrains non bâtis, voies de circulation, zones habitées, ERP, zones industrielles, commerces...) situés dans l'aire d'étude de l'éolienne considérée.

D'autre part, cette méthode permet ensuite de déterminer la gravité associée à chaque phénomène dangereux retenu dans l'étude détaillée des risques (partie H).

J.2-1. Terrains non bâtis

Terrains non aménagés et très peu fréquentés (champs, prairies, forêts, friches, marais...) : compter 1 personne par tranche de 100 ha.

Terrains aménagés mais peu fréquentés (voies de circulation non structurantes, chemins agricoles, plateformes de stockage, vignes, jardins et zones horticoles, gares de triage...) : compter 1 personne par tranche de 10 hectares.

Terrains aménagés et potentiellement fréquentés ou très fréquentés (parkings, parcs et jardins publics, zones de baignades surveillées, terrains de sport (sans gradin néanmoins...) : compter la capacité du terrain et a minima 10 personnes à l'hectare.

J.2-2. Voies de circulation

Les voies de circulation n'ont à être prises en considération que si elles sont empruntées par un nombre significatif de personnes. En effet, les voies de circulation non structurantes (< 2000 véhicules/jour) sont déjà comptées dans la catégorie des terrains aménagés mais peu fréquentés.

J.2-2a Voies de circulation automobiles

Dans le cas général, on comptera 0,4 personne permanente par kilomètre exposé par tranche de 100 véhicules/jour.

Exemple : 20 000 véhicules/jour sur une zone de 500 m = $0,4 \times 0,5 \times 20\,000/100 = 40$ personnes.

Nombre de personnes exposées sur voies de communication structurantes en fonction du linéaire et du trafic											
	Linéaire de route compris dans la zone d'effet (en m)										
	100	200	300	400	500	600	700	800	900	1000	
Trafic (en véhicules/jour)	2 000	0,8	1,6	2,4	3,2	4	4,8	5,6	6,4	7,2	8
	3 000	1,2	2,4	3,6	4,8	6	7,2	8,4	9,6	10,8	12
	4 000	1,6	3,2	4,8	6,4	8	9,6	11,2	12,8	14,4	16
	5 000	2	4	6	8	10	12	14	16	18	20
	7 500	3	6	9	12	15	18	21	24	27	30
	10 000	4	8	12	16	20	24	28	32	36	40
	20 000	8	16	24	32	40	48	56	64	72	80
	30 000	12	24	36	48	60	72	84	96	108	120
	40 000	16	32	48	64	80	96	112	128	144	160
	50 000	20	40	60	80	100	120	140	160	180	200
	60 000	24	48	72	96	120	144	168	192	216	240
	70 000	28	56	84	112	140	168	196	224	252	280
	80 000	32	64	96	128	160	192	224	256	288	320
	90 000	36	72	108	144	180	216	252	288	324	360
	100 000	40	80	120	160	200	240	280	320	360	400

Figure 13 : Nombre de personnes exposées sur les voies de communication structurantes en fonction du linéaire et du trafic

Source : Guide technique. Élaboration de l'EDD dans le cadre des parcs éoliens. Mai 2012

J.2-2b Voies ferroviaires

Train de voyageurs : compter 1 train équivalent à 100 véhicules (soit 0,4 personne exposée en permanence par kilomètre et par train), en comptant le nombre réel de trains circulant quotidiennement sur la voie.

J.2-2c Voies navigables

Compter 0,1 personne permanente par kilomètre exposé et par péniche/jour.

J.2-3. Chemins et voies piétonnes

Les chemins et voies piétonnes ne sont pas à prendre en compte, sauf pour les chemins de randonnée, car les personnes les fréquentant sont généralement déjà comptées comme habitants ou salariés exposés. Pour les chemins de promenade, de randonnée : compter 2 personnes pour 1 km par tranche de 100 promeneurs/jour en moyenne.

J.2-4. Logements

Pour les logements : compter la moyenne INSEE par logement (par défaut : 2,5 personnes), sauf si les données locales indiquent un autre chiffre.

J.2-5. Établissements recevant du public (ERP)

Compter les ERP (bâtiments d'enseignement, de service public, de soins, de loisir, religieux, grands centres commerciaux etc.) en fonction de leur capacité d'accueil (au sens des catégories du code de la construction et de

l'habitation), le cas échéant sans compter leurs routes d'accès (cf. paragraphe sur les voies de circulation automobile).

Les commerces et ERP de catégorie 5 dont la capacité n'est pas définie peuvent être traités de la façon suivante :

- compter 10 personnes par magasin de détail de proximité (boulangerie et autre alimentation, presse et coiffeur) ;
- compter 15 personnes pour les tabacs, cafés, restaurants, supérettes et bureaux de poste.

Les chiffres précédents peuvent être remplacés par des chiffres issus du retour d'expérience local pour peu qu'ils restent représentatifs du maximum de personnes présentes et que la source du chiffre soit soigneusement justifiée.

Une distance d'éloignement de 500 m aux habitations est imposée par la loi. La présence d'habitations ou d'ERP ne se rencontrera que peu en pratique.

J.2-6. Zones d'activité

Zones d'activités (industries et autres activités ne recevant pas habituellement de public) : prendre le nombre de salariés (ou le nombre maximal de personnes présentes simultanément dans le cas de travail en équipes), le cas échéant sans compter leurs routes d'accès.

J.3 TABLEAU DE L'ACCIDENTOLOGIE FRANÇAISE

Le tableau ci-dessous a été établi par le groupe de travail constitué pour la réalisation du présent guide. Il recense l'ensemble des accidents et incidents connus en France concernant la filière éolienne entre 2000 et juillet 2019. L'analyse de ces données est présentée dans la partie VI. de l'étude de dangers.

Légende. N.c. : Non communiqué

Type d'accident	Date	Nom du parc	Département	Puissance (en MW)	Année de mise en service	Technologie récente	Description sommaire de l'accident et dégâts	Cause probable de l'accident	Source(s) de l'information
Effondrement	nov-00	Port la Nouvelle	Aude	0,5	1993	Non	Le mât d'une éolienne s'est plié lors d'une tempête suite à la perte d'une pale (coupure courant prolongée pendant 4 jours suite à la tempête)	Tempête avec foudre répétée	Rapport du CGM. Site Vent de Colère
Rupture de pale	2001	Sallèles-Limousis	Aude	0,75	1998	Non	Bris de pales en bois (avec inserts)	?	Site Vent de Colère
Effondrement	01/02/2002	Wormhout	Nord	0,4	1997	Non	Bris d'hélice et mât plié	Tempête	Rapport du CGM. Site Vent du Bocage
Rupture de pale	25/02/2002	Sallèles-Limousis	Aude	0,75	1998	Non	Bris de pale en bois (avec inserts) sur une éolienne bipale	Tempête	Article de presse (La Dépêche du 26/03/2003)
Maintenance	01/07/2002	Port la Nouvelle - Sigean	Aude	0,66	2000	Oui	Grave électrisation avec brûlures d'un technicien	Lors de mesures pour caractériser la partie haute d'un transformateur 690V/20kV en tension. Le mètre utilisé par la victime, déroulé sur 1,46m, s'est soudainement plié et est entré dans la zone du transformateur, créant un arc électrique.	Rapport du CGM
Effondrement	28/12/2002	Névian - Grande Garrigue	Aude	0,85	2002	Oui	Effondrement d'une éolienne suite au dysfonctionnement du système de freinage	Tempête + dysfonctionnement du système de freinage	Rapport du CGM. Site Vent de Colère Article de presse (Midi Libre)
Rupture de pale	05/11/2003	Sallèles-Limousis	Aude	0,75	1998	Non	Bris de pales en bois (avec inserts) sur trois éoliennes. Morceaux de pales disséminés sur 100 m.	Dysfonctionnement du système de freinage	Rapport du CGM. Article de presse (Midi Libre du 15/11/2003)
Rupture de pale	2004	Escales-Conilhac	Aude	0,75	2003	Non	Bris de trois pales		Site Vent de Colère
Effondrement	01/01/2004	Le Portel - Boulogne sur Mer	Pas de Calais	0,75	2002	Non	Cassure d'une pale, chute du mât et destruction totale. Une pale tombe sur la plage et les deux autres dérivent sur 8 km.	Tempête	Base de données ARIA. Rapport du CGM. Site Vent de Colère. Articles de presse (Windpower Monthly May 2004, La Voix du Nord du 02/01/2004)
Effondrement	20/03/2004	Loon Plage - Port de Dunkerque	Nord	0,3	1996	Non	Couchage du mât d'une des 9 éoliennes suite à l'arrachement de la fondation	Rupture de 3 des 4 micropieux de la fondation, erreur de calcul (facteur de 10)	Base de données ARIA. Rapport du CGM. Site Vent de Colère Articles de presse (La Voix du Nord du 20/03/2004 et du 21/03/2004)
Rupture de pale	22/06/2004	Pleyber-Christ - Site du Télégraphe	Finistère	0,3	2001	Non	Survitesse puis éjection de bouts de pales de 1,5 et 2,5 m à 50 m, mât intact	Tempête + problème d'allongement des pales et retrait de sécurité (débridage)	Rapport du CGM Articles de presse (Le Télégramme, Ouest France du 09/07/2004)
Rupture de pale	08/07/2004	Pleyber-Christ - Site du Télégraphe	Finistère	0,3	2001	Non	Survitesse puis éjection de bouts de pales de 1,5 et 2,5m à 50m, mat intact	Tempête + problème d'allongement des pales et retrait de sécurité (débridage)	Rapport du CGM Articles de presse (Le Télégramme, Ouest France du 09/07/2004)
Rupture de pale + incendie	22/12/2004	Montjoyer-Rochefort	Drôme	0,75	2004	Non	Bris des trois pales et début d'incendie sur une éolienne (survitesse de plus de 60 tr/min)	Survitesse due à une maintenance en cours, problème de régulation, et dysfonctionnement du système de freinage	Base de données ARIA. Article de presse (La Tribune du 30/12/2004). Site Vent de Colère
Rupture de pale	2005	Wormhout	Nord	0,4	1997	Non	Bris de pale		Site Vent de Colère
Rupture de pale	08/10/2006	Pleyber-Christ - Site du Télégraphe	Finistère	0,3	2004	Non	Chute d'une pale de 20 m pesant 3 tonnes	Allongement des pales et retrait de sécurité (débridage), pas de REX suite aux précédents accidents sur le même parc	Site FED. Articles de presse (Ouest France). Journal FR3
Incendie	18/11/2006	Roquetaillade	Aude	0,66	2001	Oui	Acte de malveillance: explosion de bonbonne de gaz au pied de 2 éoliennes. L'une d'entre elles a mis le feu en pieds de mat qui s'est propagé jusqu'à la nacelle.	Malveillance / incendie criminel	Communiqués de presse exploitant Articles de presse (La Dépêche, Midi Libre)
Effondrement	03/12/2006	Bondues	Nord	0,08	1993	Non	Sectionnement du mât puis effondrement d'une éolienne dans une zone industrielle	Tempête (vents mesurés à 137Kmh)	Article de presse (La Voix du Nord)
Rupture de pale	31/12/2006	Ally	Haute-Loire	1,5	2005	Oui	Chute de pale lors d'un chantier de maintenance visant à remplacer les rotors	Accident faisant suite à une opération de maintenance	Site Vent de Colère
Rupture de pale	mars-07	Clitourps	Manche	0,66	2005	Oui	Rupture d'un morceau de pale de 4 m et éjection à environ 80 m de distance dans un champ	Cause non éclaircie	Site FED Interne exploitant

Type d'accident	Date	Nom du parc	Département	Puissance (en MW)	Année de mise en service	Technologie récente	Description sommaire de l'accident et dégâts	Cause probable de l'accident	Source(s) de l'information
Chute d'élément	11/10/2007	Plouvien	Finistère	1,3	2007	Non	Chute d'un élément de la nacelle (trappe de visite de 50 cm de diamètre)	Défaut au niveau des charnières de la trappe de visite. Correctif appliqué et retrofit des boulons de charnières effectué sur toutes les machines en exploitation.	Article de presse (Le Télégramme)
Emballlement	mars-08	Dinéault	Finistère	0,3	2002	Non	Emballlement de l'éolienne mais pas de bris de pale	Tempête + système de freinage hors service (boulon manquant)	Base de données ARIA
Collision avion	avr-08	Plouguin	Finistère	2	2004	Non	Léger choc entre l'aile d'un bimoteur Beechcraftch (liaison Ouessant-Brest) et une pale d'éolienne à l'arrêt. Perte d'une pièce de protection au bout d'aile. Mise à l'arrêt de la machine pour inspection.	Mauvaise météo, conditions de vol difficiles (sous le plafond des 1000m imposé par le survol de la zone) et faute de pilotage (altitude trop basse)	Articles de presse (Le Télégramme, Le Post)
Rupture de pale	19/07/2008	Erize-la-Brûlée - Voie Sacrée	Meuse	2	2007	Oui	Chute de pale et projection de morceaux de pale suite à un coup de foudre	Foudre + défaut de pale	Communiqué de presse exploitant Article de presse (l'Est Républicain 22/07/2008)
Incendie	28/08/2008	Vauvillers	Somme	2	2006	Oui	Incendie de la nacelle	Problème au niveau d'éléments électroniques	Dépêche AFP 28/08/2008
Rupture de pale	26/12/2008	Raival - Voie Sacrée	Meuse	2	2007	Oui	Chute de pale		Communiqué de presse exploitant Article de presse (l'Est Républicain)
Maintenance	26/01/2009	Clastres	Aisne	2,75	2004	Oui	Accident électrique ayant entraîné la brûlure de deux agents de maintenance	Accident électrique (explosion d'un convertisseur)	Base de données ARIA
Rupture de pale	08/06/2009	Bollène	Vaucluse	2,3	2009	Oui	Bout de pale d'une éolienne ouvert	Coup de foudre sur la pale	Interne exploitant
Incendie	21/10/2009	Froidfond - Espinassière	Vendée	2	2006	Oui	Incendie de la nacelle	Court-circuit dans transformateur sec embarqué en nacelle ?	Article de presse (Ouest-France)
									Communiqué de presse exploitant Site FED
Incendie	30/10/2009	Freyssenet	Ardèche	2	2005	Oui	Incendie de la nacelle	Court-circuit faisant suite à une opération de maintenance (problème sur une armoire électrique)	Base de données ARIA
									Site FED
									Article de presse (Le Dauphiné)
Maintenance	20/04/2010	Toufflers	Nord	0,15	1993	Non	Décès d'un technicien au cours d'une opération de maintenance	Crise cardiaque	Article de presse (La Voix du Nord 20/04/2010)
Effondrement	30/05/2010	Port la Nouvelle	Aude	0,2	1991	Non	Effondrement d'une éolienne	Le rotor avait été endommagé par l'effet d'une survitesse. La dernière pale (entière) a pris le vent créant un balourd. Le sommet de la tour a plié et est venu buter contre la base entraînant la chute de l'ensemble.	Interne exploitant
Incendie	19/09/2010	Montjoyer-Rochefort	Drôme	0,75	2004	Non	Emballlement de deux éoliennes et incendie des nacelles.	Maintenance en cours, problème de régulation, freinage impossible, évacuation du personnel, survitesse de +/- 60 tr/min	Articles de presse Communiqué de presse SER-FEE
Maintenance	15/12/2010	Pouillé-les-Côteaux	Loire Atlantique	2,3	2010	Oui	Chute de 3 m d'un technicien de maintenance à l'intérieur de l'éolienne. L'homme de 22 ans a été secouru par le GRIMP de Nantes. Aucune fracture ni blessure grave.		Interne SER-FEE
Transport	31/05/2011	Mesvres	Saône-et-Loire	-	-	-	Collision entre un train régional et un convoi exceptionnel transportant une pale d'éolienne, au niveau d'un passage à niveau. Aucun blessé		Article de presse (Le Bien Public 01/06/2011)
Rupture de pale	14/12/2011	Non communiqué	N.c.	2,5	2003	Oui	Pale endommagée par la foudre. Fragments retrouvés par l'exploitant agricole à une distance n'excédant pas 300 m.	Foudre	Interne exploitant
Incendie	03/01/2012	Non communiqué	N.c.	2,3	2006	Oui	Départ de feu en pied de tour. Acte de vandalisme : la porte de l'éolienne a été découpée pour y introduire des pneus et de l'huile que l'on a essayé d'incendier. Le feu ne s'est pas propagé, dégâts très limités et restreints au pied de la tour.	Malveillance / incendie criminel	Interne exploitant
Rupture de pale	05/01/2012	Widehem	N.c.	0,75	2000	Non	Bris de pales, dont des fragments ont été projetés jusqu'à 380 m. Aucun blessé et aucun dégât matériel (en dehors de l'éolienne).	Tempête + panne d'électricité	Article de presse (La Voix du Nord 06/01/2012) Vidéo Dailymotion Interne exploitant
Maintenance	06/02/2012	Lehaucourt	Aines	N.c.	N.c.	N.c.	au cours d'une opération de maintenance dans la nacelle d'une éolienne de 100 m de hauteur, un arc électrique (690 V) blesse deux sous-traitants, l'un gravement (brûlures aux mains et au visage) et l'autre légèrement (brûlures aux mains). Les victimes portaient leurs EPI lors des faits. Un accident similaire s'était produit en 2009 (ARIA 35814).	Non communiqué	Base de données ARIA
Rupture de pale	11/04/2012	SIGEAN	Aude	N.c.	N.c.	N.c.	Une éolienne se met en arrêt automatique suite à l'apparition d'un défaut à 10 h. Des agents de maintenance la réarment à 12h14. Un défaut de vibration apparaît 11 minutes plus tard. Sur place, les techniciens constatent la présence d'un impact sur le mât et la projection à 20 m d'un débris de pale long de 15 m.	foudre	Base de données ARIA
Chute de pale	18/05/2012	Chemin d'Ablis	Eure-et-Loir	52	2008	Oui	Chute d'une pale au pied d'une éolienne en plein champ	Corrosion	Base de données ARIA
									Base de données ARIA
Effondrement	30/05/2012	PORT-LA-NOUVELLE	Aude	0,2	1991	Non	Les rafales de vent à 130 km/h observées durant la nuit ont provoqué l'effondrement de la tour en treillis de 30 m de haut. Construit en 1991, l'aérogénérateur de 200 kW faisait partie des premières installations de ce type en France. Il était à l'arrêt pour réparations au moment des faits. Le site, ouvert au public, est sécurisé.	Tempête	Base de données ARIA

Type d'accident	Date	Nom du parc	Département	Puissance (en MW)	Année de mise en service	Technologie récente	Description sommaire de l'accident et dégâts	Cause probable de l'accident	Source(s) de l'information
Projection d'élément	01/11/2012	VIEILLESPESE	Cantal	2,5	2011	N.c.	Un élément de 400 g constitutif d'une pale d'éolienne est projeté à 70 m du mât, à l'intérieur de la parcelle clôturée du parc de 4 aérogénérateurs de 2,5 MW mis en service en 2011.	Non communiqué	Base de données ARIA
Incendie	05/11/2012	SIGEAN	Aude	0,66	N.c.	N.c.	Le feu s'est déclaré dans l'armoire électrique en pied d'éolienne. Un dysfonctionnement de disjoncteur situé sur l'éolienne a entraîné la propagation de courants de court-circuit faisant fondre les câbles et entraînant un départ d'incendie dans la nacelle. Un dysfonctionnement du frein de l'éolienne à la suite de la perte des dispositifs de pilotage résultant de l'incendie en pied pourrait avoir agi comme circonstance aggravante.	Défaillance électrique	Base de données ARIA
Chute de-pale	06/03/2013	CONILHAC-DE-LA-MONTAGNE	Aude	N.c.	N.c.	N.c.	A la suite d'un défaut de vibration détecté à 19h05, une éolienne se met automatiquement à l'arrêt. Sur place le lendemain à 9 h, des techniciens du constructeur trouvent au sol l'une des 3 pales qui s'est décrochée avant de percuter le mât. L'éolienne est mise en sécurité (2 pales restantes mises en drapeau, blocage du rotor, inspection du moyeu). Un périmètre de sécurité de 30 m est établi au pied de l'éolienne et la municipalité interdit l'accès à la zone. L'accident est déclaré à l'inspection des installations classées 48 h plus tard. L'une des pales de cette éolienne avait déjà connu un problème de fixation en novembre 2011. Les fixations de cette pale au moyeu avaient été remplacées et le serrage des vis des 2 autres avait été contrôlé en avril 2012. La veille du défaut de vibration, la machine s'était arrêtée après la détection d'un échauffement du frein et d'une vitesse de rotation excessive de la génératrice. Un technicien l'avait remise en service le matin même de l'accident sans avoir constaté de défaut.	Non communiqué	Base de données ARIA
Incendie	17/03/2013	EUVY	Marne	N.c.	2011	N.c.	Des usagers de la N4 signalent vers 15h30 un feu dans la nacelle d'une éolienne. L'exploitant arrête 7 des 17 aérogénérateurs du parc. Un périmètre de sécurité de 150 m est mis en place. Le sinistre émet une importante fumée. Une des pales tombe au sol, une autre menace de tomber. Des pompiers spécialisés dans l'intervention en milieu périlleux éteignent le feu en 1 h. 450 l d'huile de boîte de vitesse s'écoulent, conduisant l'exploitant à faire réaliser une étude de pollution des sols. Le parc, mis en service en 2011, avait déjà connu un incendie quelques mois plus tôt selon la presse.	Défaillance électrique	Base de données ARIA
Déchirure de pale	20/06/2013	LABASTIDE-SUR-BESORGUES	Ardèche	N.c.	N.c.	N.c.	Un impact de foudre endommage vers 15h30 une éolienne : une pale est déchirée sur 6 m de longueur, le boîtier basse tension et le parafoudre en tête d'installation au poste de livraison sont détruits. Des installations du réseau électrique et téléphonique sont également endommagées.	Foudre	Base de données ARIA
Maintenance	01/07/2013	CAMBON-ET-SALVERGUES	Hérault	N.c.	N.c.	N.c.	Un opérateur est blessé par la projection d'une partie amovible de l'équipement sur lequel il intervient. L'intervention porte sur l'appoint en azote d'un accumulateur sous pression. Suite à cet accident l'exploitant modifie ses procédures de maintenance et renforce la formation des techniciens sur les aspects risques. Pour l'heure, il suspend les opérations de remplissage des accumulateurs dans les hubs d'éolienne et fait réaliser cette opération en atelier. Une modification des accumulateurs est également envisagée pour utiliser des modèles avec vanne intégrée.	Défaillances organisationnelles	Base de données ARIA
Perte d'huile	03/08/2013	MOREAC	Morbihan	N.c.	N.c.	N.c.	Une nacelle élévatrice utilisée pour une intervention de maintenance sur une éolienne perd 270 l d'huile hydraulique. Le produit pollue le sol sur 80 m ² . 25 t de terres polluées sont excavées et envoyées en filière spécialisée.	Incident de maintenance	Base de données ARIA
Incendie	09/01/2014	ANTHENY	Ardennes	N.c.	N.c.	N.c.	Incendie de la nacelle (rotor intact)	Incident électrique	Base de données ARIA
Chute de pale	20/01/2014	Sigean	Aude	N.c.	N.c.	N.c.	Arrêt automatique à la suite d'un défaut « vibration ». Chute d'une pale de 20 m au pied du mât	Non communiqué	Base de données ARIA
Chute de pale	14/11/2014	SAINT-CIRGUES-EN-MONTAGNE	Ardèche	N.c.	N.c.	N.c.	La pale d'une éolienne chute lors d'un orage. Des rafales de vent atteignent les 130 km/h. L'élément principal chute au pied de l'éolienne, mais certains débris sont projetés à 150 m.	Tempête	Base de données ARIA
Chute de pale	05/12/2014	FITOU	Aude	N.c.	N.c.	N.c.	L'extrémité d'une pale d'une éolienne est au sol. Il s'agit d'une des 2 parties de l'aéofrein de la pale. Cette partie, en fibre de verre, mesure 3 m de long. Elle est retrouvée à 80 m du mât. La seconde partie de l'aéofrein constitue sa partie mécanique interne. Ces éléments-là sont encore en place sur la pale.	Non communiqué En première approche, l'exploitant attribue l'incident à une défaillance matérielle ou à un décollement sur les plaques en fibre de verre.	Base de données ARIA
Incendie	29/01/2015	REMIGNY	Aines	N.c.	N.c.	Oui	A 6h25 un feu se déclare dans une éolienne. Celle-ci est automatiquement mise à l'arrêt sur alarme du détecteur de fumée. Sur place à 7h30, des employés constatent la présence de flammes et de fumée. Les 1 500 l d'eau utilisés pour le nettoyage sont pompés. L'éolienne n'était pas encore en exploitation, mais en phase de test.	Incident électrique. Un défaut d'isolation au niveau des connexions des conducteurs de puissance serait à l'origine du sinistre. Le câble mis en cause assure la jonction entre la base et le haut de la tour. Ce défaut aurait provoqué un arc électrique entre 2 phases ce qui aurait initié l'incendie.	Base de données ARIA
Incendie	06/02/2015	LUSSERAY	Deux-Sèvres	N.c.	N.c.	N.c.	Vers 15h30, un feu se déclare dans une éolienne, au niveau d'une armoire électrique où interviennent 2 techniciens. Ces derniers éteignent l'incendie avec 2 extincteurs. L'éolienne est hors service le temps des réparations.	Incident électrique	Base de données ARIA
Incendie	24/08/2015	SANTILLY	Eure-et-Loir	N.c.	N.c.	N.c.	Un feu se déclare vers 13h30 sur le moteur d'une éolienne situé à 90 m de hauteur.	Non communiqué	Base de données ARIA
Chute des pales et du rotor	10/11/2015	MENIL-LA-HORGNE	Meuse	N.c.	N.c.	N.c.	Vers 22h30, les 3 pales et le rotor d'une éolienne, dont la nacelle se situe à 85 m de haut, chutent au sol. Le transformateur électrique, à son pied, est endommagé. De l'huile s'en écoule mais reste confinée dans la rétention. Le centre de supervision à distance du parc constate la perte de communication avec l'éolienne. Il la découple du réseau. Le lendemain, les agents de maintenance constatent sur place la rupture du rotor. Ils sécurisent la zone. Les 6 autres éoliennes du parc sont mises à l'arrêt. Les débris, disséminés sur 4000 m ² , sont ramassés.	Selon l'exploitant, les premières constatations indiqueraient une défaillance de l'arbre lent, qui assure la jonction entre le rotor et la multiplicatrice. Elle trouverait son origine dans un défaut de fabrication de la pièce. Une non-conformité dans le processus de moulage de cette pièce de fonderie en acier est suspectée. Un défaut métallurgique, de type inclusion de laitier, aurait fragilisé	Base de données ARIA

Type d'accident	Date	Nom du parc	Département	Puissance (en MW)	Année de mise en service	Technologie récente	Description sommaire de l'accident et dégâts	Cause probable de l'accident	Source(s) de l'information
Rupture de l'aérovein d'une pale	07/02/2016	CONILHAC-CORBIERES	Aude	N.c.	N.c.	N.c.	Vers 11h30, l'aérovein d'une des 3 pales d'une éolienne se rompt et chute au sol. L'exploitant procède à l'arrêt de l'ensemble du parc éolien à distance. Les secours sécurisent les lieux.	la pièce et conduit à sa rupture par fatigue. Les contrôles réalisés sur les autres éoliennes du parc ont mis en évidence que ce type de défaut était présent sur un des autres arbres lents, au même niveau que celui accidenté. Les premières investigations indiqueraient qu'un point d'attache du système mécanique de commande de l'aérovein (système à câble) se serait rompu, ce qui aurait actionné l'ouverture de l'aérovein. Du fait des fortes charges présentes sur le rotor, l'axe en carbone qui maintient l'aérovein à la pale et/ou le point d'ancrage de cet axe, se serait alors rompu. Une campagne de contrôle des pales, aéroveins et de la chaîne de sécurité de chaque éolienne est réalisée.	Base de données ARIA
Chute des pales	08/02/2016	DINEAULT	Finistère	0,3	1999	non	Lors d'une tempête, des vents à 160 km/h endommagent une éolienne : une pale chute au sol, une autre se déchire. La pale rompue est retrouvée à 40 m du pied du mât. Dans les 2 cas, les manchons des pales sont restés arrimés au moyeu. L'exploitant met en sécurité les 4 éoliennes du parc. Les secours établissent un périmètre de sécurité de 350 m.	Tempête	Base de données ARIA
Chute des pales	07/03/2016	CALANHEL	Côtes d'Armor	0,8	N.c.	N.c.	Vers 18 h, une des pales d'une éolienne se rompt et chute à 5 m du pied du mât. La turbine s'arrête automatiquement. Le mât est endommagé dans sa partie haute, causé par un choc avec la pale, sans présenter de risque de chute. Les gros débris composés de matériaux composites et d'éléments mécaniques métalliques, ont été projetés sur 50 m,	A l'origine, une rupture du système d'orientation. L'inspection des éléments mécaniques au sol et du rotor permet d'envisager une défaillance du système d'orientation de la pale. Celle-ci aurait entraîné la rupture de la couronne extérieure du roulement à bille puis la libération de la couronne intérieure solidaire de la pale. L'éolienne avait fait l'objet d'une maintenance complète en septembre 2015. Son roulement ne présentait pas d'usure anormale. Cependant, une série d'alarmes était survenue le matin de l'événement. Une panne sur un groupe hydraulique avait nécessité l'intervention des équipes de maintenance. Après réparation, l'éolienne avait été redémarrée vers 14 h.	Base de données ARIA
Incendie	10/08/2016	HESCAMPS	Somme	1	2008	N.c.	Vers 15 h, un feu se déclare dans la partie haute d'une éolienne, au niveau du rotor (70m).	Une défaillance électrique serait à l'origine du départ de feu.	Base de données ARIA
Incendie	18/08/2016	DARGIES	Oise	2	2014	N.c.	Un technicien de maintenance d'un parc éolien constate vers 9 h qu'une éolienne ne tourne plus. Il découvre que de la fumée s'échappe de la tête de l'aérogénérateur, à 80 m de haut.	Une défaillance électrique serait à l'origine de l'incendie. L'armoire électrique ou le pupitre de commande en serait le point de départ.	Base de données ARIA
Rupture des pales d'une éolienne	12/01/2017	TUCHAN	Aude	0,6	2002	N.c.	Vers 4 h, au cours d'un épisode de vents violents, les 3 pales d'une éolienne chutent au sol. L'exploitant collecte les morceaux de fibre de carbone répartis autour du mât de 40 m de l'éolienne. Des impacts sur le mât sont visibles. L'éolienne, de 600 kW mise en service en 2002, était à l'arrêt pour maintenance suite à la casse totale de son arbre lent quelques jours auparavant. Cette rupture a eu pour conséquence le désaccouplement du rotor avec le multiplicateur, donc de rendre inopérant le frein mécanique. Bien que mise en position de sécurité (parallèle au vent et aérovein des pales activé), les vents à 25 m/s ont provoqué la rupture des pales à cause d'une vitesse de rotation excessive.	Après expertise, l'exploitant conclut que la cause la plus probable de la casse de l'arbre lent est un endommagement du roulement avant sur lequel l'arbre est posé. Cette défaillance aurait induite une contrainte importante en flexion sur la partie arrière, à l'entrée dans le multiplicateur, provoquant sa rupture. Aucune faiblesse n'est identifiée dans la structure de la matière de l'arbre. Les contrôles réalisés sur les autres installations de son parc ne détectent pas d'anomalie.	Base de données ARIA
Chute d'une pale d'une éolienne	18/01/2017	NURLU	Somme	N.c.	N.c.	N.c.	Une pale d'éolienne est tombée au sol et s'est brisée en plusieurs morceaux. Les 2/3 de la pale sont brisés, mais son armature est toujours en place. L'essentiel des débris se situe à moins de 90 m du mât. Les débris les plus lourds sont à moins de 27 m.	Selon la presse, la tempête survenue quelques jours auparavant pourrait être à l'origine de la chute.	Base de données ARIA
Rupture d'une pale	27/02/2017	LAVALLEE	Meuse	2	2011	N.c.	Lors d'un orage, la pointe d'une pale d'éolienne se rompt. L'extrémité, de 7 à 10 m, est retrouvée au sol, en 3 morceaux, à 200 m de l'éolienne. L'ensemble du parc éolien, qui compte 4 éoliennes de 2 MW et 80 m de haut, est mis à l'arrêt. Les débris sont ramassés et traités par une société spécialisée, pour expertise. Un orage violent s'est abattu sur la zone de 18 h à 18h30. À 18h07, l'alarme "vent fort" de l'éolienne voisine s'est déclenchée. L'alarme "capteur de vibration" de l'éolienne endommagée s'est déclenchée à la même heure. À 18h10, le réseau électrique a été coupé, provoquant la perte de liaison avec le parc éolien.	Déclenchement d'un violent orage qui, malgré la mise à l'arrêt de la machine, a entraîné la rupture de l'extrémité d'une pale.	Base de données ARIA
Rupture d'une pale et chute de morceaux de pale	27/02/2017	TRAYES	Deux-Sèvres	N.c.	N.c.	N.c.	Vers 22 h, le système d'exploitation d'un parc éolien émet des alarmes portant sur l'éolienne n°4 : mise à l'arrêt de l'éolienne et incohérence entre les vitesses de rotation du rotor et de l'arbre de la génératrice électrique. Le lendemain matin, l'exploitant constate sur place que les 7 derniers mètres d'une pale de 44 m, se sont désolidarisés. Plusieurs fragments de la pale sont projetés jusqu'à 150 m du mât, haut lui-même de 78 m. L'exploitant place les 5 éoliennes en position de sécurité et initie des expertises. Il collecte les débris et sécurise le site.	L'exploitant envisage les facteurs suivants, seuls ou combinés, comme cause du bris de pale : défaut au niveau du bord d'attaque de la pale ; impact de la foudre ; fortes rafales de vent. À l'issue des contrôles sur les 4 autres éoliennes du parc, 2 d'entre elles sont remises en service. Des défauts sont découverts sur les 2 autres : les plans de collages entre la poutre structurelle interne (le spar) et les demi-coques aérodynamiques (blade shells) présentent par endroits d'importantes zones de décohésion ; des fissurations, portant atteinte aux structures des coques aérodynamiques et des plans de collages des bords d'attaque et bords de fuite des pales, sont présentes ; des collecteurs de foudre (diverter strip) sont manquants ou endommagés à la pointe de certaines pales. L'exploitant	Base de données ARIA

Type d'accident	Date	Nom du parc	Département	Puissance (en MW)	Année de mise en service	Technologie récente	Description sommaire de l'accident et dégâts	Cause probable de l'accident	Source(s) de l'information
								s'engage à réaliser les réparations nécessaires avant la remise en service de ces 2 éoliennes.	
Incendie	06/06/2017	ALLONNES	Eure-et-Loir	N.c	2014	N.c	Vers 18 h, un feu se déclare dans la nacelle d'une éolienne. La nacelle et le rotor sont totalement calcinés. Une partie des pales ainsi que le haut du mât ont été touchés par l'incendie. Des éléments sont tombés au sol. Des coulures d'hydrocarbures sont constatées sur le mât. Les dégâts sont de nature à compromettre la stabilité mécanique du mât, de la nacelle, des pales et du rotor de l'éolienne.	En première hypothèse, l'exploitant indique qu'un défaut des condensateurs du boîtier électrique, situé dans la nacelle, pourrait être à l'origine du sinistre. Il exclut la piste d'un impact de foudre.	Base de données ARIA
Chute d'une pale d'éolienne due à la foudre	08/06/2017	AUSSAC-VADALLE	Charente	N.c	2010	N.c	Durant la nuit lors d'un orage, une partie d'une pale d'une éolienne chute au sol. Le lendemain matin, l'exploitant arrête les 4 éoliennes de son parc. Il collecte les débris tombés dans une zone de 50 à 100 m du mât et met en place un balisage. Il avertit l'exploitant agricole propriétaire du champ où est installée l'éolienne.	L'expertise réalisée par le fabricant de la pale conclut qu'un impact de foudre est à l'origine de sa rupture. Survenu à 35 cm de l'extrémité, il a entraîné la rupture du bord de fuit, puis une déchirure du fragment. Le dispositif de protection contre la foudre ne montre pas de défaut.	Base de données ARIA
Chute d'une pale d'éolienne	24/06/2017	CONCHY-SUR-CANCHE	Pas-de-Calais	N.c	N.c	N.c	Vers 23h30, une pale d'une éolienne se brise au niveau de sa jonction avec le rotor dans un parc éolien. La pale chute à la verticale, au pied du mât. Les quelques débris projetés sont présents dans un rayon de 20 m. Le vent était faible au moment de l'événement.	Non communiqué	Base de données ARIA
Chute d'un aérofrein d'une éolienne	17/07/2017	FECAMP	Seine-Maritime	N.c	N.c	N.c	Vers 23h30, un aérofrein se détache d'une pale d'éolienne dans un parc éolien. Le lendemain matin, un agent de maintenance découvre l'équipement au pied du mât de 49 m. La clôture du site est endommagée.	L'exploitant conclut que le desserrage d'une vis anti-rotation a provoqué la chute de l'aérofrein. Un problème de montage, ou des vibrations en fonctionnement, en serait à l'origine. Il étudie l'opportunité d'augmenter la fréquence d'inspection des mécanismes de fixation des aérofreins ou leur modification, notamment pour fiabiliser l'action de la vis anti-rotation.	Base de données ARIA
Bris d'une pale d'éolienne	05/08/2017	PRIEZ	Aisne	N.c	N.c	N.c	Vers 3 h une pale d'éolienne se brise en son milieu et tombe au sol. Les débris sont retrouvés par l'exploitant au pied du mât le matin. Il en sécurise l'accès et fait surveiller la zone. L'inspection des installations classées demande la mise à l'arrêt de tous les aérogénérateurs du parc dans l'attente de la compréhension de l'événement.	Non communiqué	Base de données ARIA
Chute du carénage d'une éolienne	08/11/2017	ROMAN	Eure	N.c	N.c	N.c	En fin d'après-midi, le carénage de la pointe de la nacelle d'une éolienne tombe au sol dans un parc éolien. Cette pièce, en matériaux composites, mesure 2 m de diamètre et pèse plusieurs dizaines de kg. Elle supporte une armoire électrique. Les agents de maintenance, avertis par une alarme "arrêt automatique turbine" à 17h30, se rendent sur place le lendemain matin. Ils sécurisent l'accès à la zone et préviennent l'exploitant agricole de la parcelle. L'ensemble du parc éolien est mis à l'arrêt.	L'exploitant conclut que la chute du carénage est due à un défaut d'assemblage de ses boulonnages. La procédure n'aurait pas été respectée lors du montage des turbines. La tête de chaque boulon doit reposer sur 2 rondelles (l'une en vinyle, l'autre métallique) permettant de répartir les efforts. Il s'avère que les rondelles métalliques étaient absentes. Les contraintes étaient donc mal réparties et la fibre de verre s'est arrachée autour des rondelles vinyles. L'exploitant procède au contrôle des carénages des autres aérogénérateurs du parc. Aucun défaut n'est découvert. Il intègre la vérification des boulonnages de fixation du carénage à son plan d'inspection hebdomadaire. L'exploitation du parc éolien reprend le lundi 13. Le carénage accidenté est remplacé.	Base de données ARIA
Chute d'une éolienne lors d'une tempête	01/01/2018	BOUIN	Vendée	2,5	2003	N.c	En début de matinée lors d'une tempête, le mât d'une éolienne de 60 m de haut se brise en 2. Les 55 m supérieurs de l'éolienne chutent au sol. Des débris s'éparpillent sur une surface assez importante. Le rotor est enfoncé dans le sol. Les pompiers mettent en place un périmètre de sécurité. L'exploitant arrête les 7 autres éoliennes du parc et met en place un gardiennage.	L'exploitant réalise une expertise de l'éolienne mise en service en 2003, conjointement avec son fabricant. 3 jours avant l'accident, alors que le vent souffle à plus de 40 m/s, le contrôle de l'orientation des 3 pales de l'éolienne est perdu. Le système de contrôle des pales stoppe automatiquement la turbine. Les conditions météorologiques ne permettant pas d'intervention directe sur l'aérogénérateur, la situation est diagnostiquée à distance. À la suite d'une erreur d'interprétation des données, un opérateur place l'éolienne dans une position qui entraîne une augmentation rapide de la vitesse du rotor, dépassant la limite de sécurité. Les dispositifs de protection contre la survitesse s'activent, mais la machine ne s'arrête pas à cause d'une usure anormale des blocs de frein du système d'orientation des pales. Les charges mécaniques exercées sur le mât excèdent alors largement les limites de conception de l'éolienne, qui s'effondre. Les investigations de l'exploitant lui permettent de découvrir que le protocole des inspections de maintenance ne couvrait pas la liaison mécanique entre le moteur et les freins. L'usure de cet équipement n'a pas été détectée lors des contrôles annuels. Les autres éoliennes du site redémarrent après des vérifications spécifiques et le remplacement de leurs blocs de frein du système d'orientation des pales.	Base de données ARIA
Chute d'une pale d'éolienne	04/01/2018	NIXEVILLE-BLERCOURT	Meuse	2	N.c	N.c	Dans un parc éolien, l'extrémité d'une pale d'une éolienne de 2 MW se rompt lors d'un épisode venteux. Un morceau de 20 m chute au sol. L'exploitant sécurise la	Episode venteux	Base de données ARIA

Type d'accident	Date	Nom du parc	Département	Puissance (en MW)	Année de mise en service	Technologie récente	Description sommaire de l'accident et dégâts	Cause probable de l'accident	Source(s) de l'information
							zone. Les morceaux les plus éloignés sont ramassés à 200 m. Un gardiennage est mis en place 24 h/24.		
Chute de l'aérogénérateur d'une pale d'éolienne	06/02/2018	CONILHAC-CORBIERES	Aude	N.c.	N.c.	N.c.	Vers 11h30, l'aérogénérateur d'une pale d'éolienne chute au sol dans un parc éolien. L'équipe technique présente sur site arrête l'aérogénérateur. La zone est sécurisée, les débris ramassés.	À la suite d'un défaut sur l'électronique de puissance, l'éolienne est passée en arrêt automatique par sollicitation du freinage aérodynamique. Lors de l'ouverture de l'aérogénérateur en bout de pale, son axe de fixation en carbone s'est rompu provoquant sa chute. Un accident similaire est survenu sur ce parc 2 ans auparavant.	Base de données ARIA
Incendie	01/06/2018	MARSANNE	Drôme	N.c.	N.c.	N.c.	Vers 2h30, un feu se déclare au pied d'une éolienne dans un parc composé de 7 aérogénérateurs. L'incendie se propage jusqu'à sa nacelle. Les pompiers placent des lances en prévention de l'extension du sinistre à la végétation car des morceaux incandescents chutent au sol. Ils maîtrisent l'incendie. La nacelle est entièrement brûlée ainsi que la base des pales mais celles-ci restent en place. Une deuxième éolienne fait également l'objet d'un départ de feu, mais celui-ci est resté confiné à sa base.	La gendarmerie conclut que l'origine de l'événement est criminelle : les portes d'accès aux éoliennes impliquées ont été fracturées et du combustible est découvert. L'exploitant estime les dégâts à 2 M€.	Base de données ARIA
Incendie	05/06/2018	AUMELAS	Hérault	N.c.	N.c.	N.c.	Un feu se déclare vers 18h45 dans la nacelle d'une éolienne de 70 m de haut. 10 minutes plus tard, l'exploitant découple à distance le parc éolien du réseau électrique. Des éléments de l'éolienne en feu chutent au sol. Les flammes se propagent en partie basse de l'aérogénérateur. Les pompiers laissent l'incendie se terminer sous surveillance mais placent des lances en prévention d'une propagation du sinistre à la végétation. La nacelle de l'aérogénérateur est presque totalement détruite. 50m ² de végétation ont brûlé.	Selon la presse, un dysfonctionnement électrique serait à l'origine de l'incendie.	Base de données ARIA
Chute des extrémités de deux pales d'une éolienne	04/07/2018	PORT-LA-NOUVELLE	Aude	N.c.	N.c.	N.c.	Vers 18 h, une avarie est constatée sur 2 des pales d'une éolienne : leurs extrémités se sont disloquées. Des éléments ont été projetés à 150 m du mât après s'être décrochées. L'exploitant met en place un périmètre de sécurité. L'aérogénérateur est mis en position de sécurité. Un gardiennage permanent est mis en œuvre le temps de l'évacuation de tous les débris (jusqu'au 08/07 20 h).	Non communiqué	Base de données ARIA
Incendie	28/09/2018	SAUVETERRE	Tarn	N.c.	N.c.	N.c.	Un incendie s'est déclaré au parc éolien situé près du col de Salettes à la limite des départements du Tarn, de l'Aude et de l'Hérault. Dans cette zone difficile d'accès et fortement boisée, les sapeurs-pompiers ont rapidement engagé de nombreux moyens ainsi qu'une cinquantaine de soldats du feu venus des centres de secours de Labastide-Rouairoux, Mazamet, Castres, Labruguière, Brassac, Sorèze, de l'Aude, de l'Hérault et du PC mobile de Saint-Juéry. Près de trois hectares ont été détruits mais plusieurs sapeurs-pompiers équipés de quatre véhicules étaient toujours sur place en fin d'après-midi et prévoyaient d'y rester toute la nuit afin d'éviter tout redépart de feu.	Selon les premières constatations effectuées par les gendarmes du PSIG de Saint-Amans, de la BR de Castres et de l'identification criminelle, un problème électrique dans le moteur d'une des éoliennes perché à 70 mètres de hauteur aurait provoqué cet incendie.	Article de presse (La Dépêche du 28/09/2018)
Effondrement d'une éolienne	6-7/11/2018	LA MARDELLE	Loiret	3	2010	N.c.	Cette éolienne culminant à 90 mètres de hauteur et pesant 50 tonnes s'est effondrée dans la nuit du mardi 6 au mercredi 7 novembre 2018, dans un champ situé entre Guigneville et Charmont-en-Beauce, au nord de Pithiviers (Loiret). Sa chute n'a fait aucun blessé, ni endommagé les 15 autres éoliennes du parc de la Mardelle, exploité par l'entreprise EDP Renewables. Une distance de sécurité de 500 mètres est en effet requise entre chaque éolienne, rappelle la République du Centre, qui précise que l'alerte a été donnée ce mercredi matin par des habitants de Guigneville.	"Le système de freinage aérodynamique de l'éolienne, régulant la rotation du rotor, ne s'est pas enclenché et a ainsi entraîné une rotation trop rapide des pales, explique EDP dans un communiqué, sans préciser les raisons de cette panne. Ce fonctionnement anormal a généré une surcharge sur la structure provoquant la chute de la machine". Pour résumer, l'éolienne s'est emballée. Météo France n'avait pourtant relevé aucun épisode de vent violent sur cette zone à ce moment-là.	Articles de presse (France 3 - Centre-Val de Loire du 20/12/2018 et La Nouvelle République du 07/11/2018)
Chute de pale	19/11/2018	OLLEZY	Aisne	N.c.	N.c.	N.c.	Dans la matinée de ce lundi 19 novembre, une pale d'éolienne s'est décrochée pour une raison indéterminée à Ollezy, un village situé à une vingtaine de kilomètres de Saint-Quentin à la frontière de la Somme. Pour sécuriser les lieux, un périmètre de sécurité a été installé et une société de gardiennage devrait être mobilisée pour éviter toute intrusion sur le site.	Non communiqué	Article de presse (L'Aisne du 19/11/2018)
Incendie	2-3/01/2019	LA LIMOUZINIÈRE	Loire-Atlantique	N.c.	N.c.	N.c.	Vers minuit, un feu se déclare au niveau de la nacelle d'une éolienne de 78 m de haut. De nombreux débris enflammés tombent au sol. Un feu se déclare au pied de l'aérogénérateur. La nacelle de l'éolienne est détruite ainsi que la base des 3 pales. Des traces d'huile hydraulique sont présentes jusqu'à 100 m du pied du mât.	Une avarie sur la génératrice de l'éolienne semble à l'origine de l'incendie. Celle-ci avait été bridée à 50 % de sa puissance depuis une quinzaine de jours à la suite de la détection d'une usure de roulement par le système de surveillance vibratoire. Une intervention de maintenance, effectuée le 28/12, avait mis fin à ces vibrations caractéristiques d'un défaut de roulement. Cependant, des signes de déglacage avaient fait leur apparition. Selon l'exploitant, l'analyse du système de surveillance mettrait en évidence un phénomène harmonique à la fréquence de rotation de la génératrice.	Base de données ARIA Article de presse (actu.fr du 4/01/2019)
Effondrement	23/01/2019	BOUTAVENT	Oise	1,2	2011	N.c.	Pliage d'un mât d'une éolienne	Mercredi 23 janvier, en début d'après-midi, le mât en acier d'une éolienne, située entre les communes de Campeaux et Boutavent, s'est cassé après un emballement des pales et une défaillance du système de ralentissement. Selon l'exploitant, l'absence de passage en position de sécurité des pales est dû à une chute de tension au niveau des batteries pilotant la rotation des pales en cas de coupure de l'alimentation électrique.	Base de données ARIA Article de presse (Courrier Picard du 24/01/2019)

Type d'accident	Date	Nom du parc	Département	Puissance (en MW)	Année de mise en service	Technologie récente	Description sommaire de l'accident et dégâts	Cause probable de l'accident	Source(s) de l'information
Chute de pale	30/01/2019	ROQUETAILLA DE	Aude	N.c.	N.c.	N.c.	Vers 13 h, une pale d'une éolienne se rompt et chute au sol.	Non communiqué	Base de données ARIA Article de presse (20 minutes du 19/02/2019)
Incendie	20/01/2019	ROUSSAS	Drôme	N.c.	N.c.	N.c.	Dans la nuit, un feu se déclare sur 2 éoliennes d'un parc composé de 12 aérogénérateurs. Les éoliennes sont lourdement endommagées.	Acte de malveillance	Base de données ARIA
Chute de pale	17/01/2019	BAMBIDERSTR OFF	Moselle	N.c.	N.c.	N.c.	Vers 15 h dans un parc éolien, une pale d'éolienne se rompt. 2 morceaux chutent au sol, l'un de 5 m (coque) et l'autre de 28 m (fibre de verre). Ce dernier est projeté à 100 m de l'éolienne.	Un défaut d'adhérence (manque de matière) entre la coque en fibre de verre et le cœur de la pale serait à l'origine de cette rupture.	Base de données ARIA
Chute d'aérofreins en bout de pale d'une éolienne	04/09/2019	ESCALES	Aude	N.c.	N.c.	N.c.	A 19h38, l'arrêt d'urgence d'une éolienne se déclenche sans cause identifiée. L'arrêt de l'éolienne est anormalement brutal si bien que deux aérofreins se détachent d'une des pales de l'éolienne, l'un étant retrouvé à 5 m du pied de l'éolienne, l'autre à 65 m.	Non communiqué	Base de données ARIA
Impact de foudre sur une pale d'éolienne	03/07/2019	SIGEAN	Aude	N.c.	N.c.	N.c.	A 18 h, une éolienne d'un parc s'arrête automatiquement à la suite d'une alarme vibration provoquée par un impact de foudre. Le lendemain, à 10 h, l'exploitant constate un impact sur le milieu de la pale et une ouverture du bout de pale sur 2 m.	Foudre	Base de données ARIA
Chute d'un bout de pale d'une éolienne	27/06/2019	CHARLY-SUR-MARNE	Aisne	N.c.	N.c.	N.c.	Vers 9 h, deux techniciens intervenant sur une éolienne pour maintenance constatent qu'une pale d'une autre éolienne présente un angle anormal. Ils demandent au centre de maintenance l'arrêt à distance de cette éolienne. Vers 9h30, lors de la mise à l'arrêt, le bout de la pale abîmée est projeté en 2 morceaux, l'un à 15 m de l'éolienne, l'autre à 100 m dans l'enceinte du parc éolien. Chaque morceau correspond à une face de la pale. A la demande des techniciens, l'éolienne est arrêtée à distance.	Après expertise de la pale, il est constaté un contact inadéquat de la coque côté extrados et des bords avec l'adhésif du longeron.	Base de données ARIA
Feu de moteur d'éolienne	25/06/2019	AMBON	Morbihan	N.c.	N.c.	N.c.	Vers 15h45, lors d'une opération de maintenance au niveau du système d'orientation des pales d'une éolienne, un feu se déclare au niveau de la nacelle de cette éolienne. Voyant des étincelles, les techniciens alertent les secours. Le parc est mis à l'arrêt. Des éléments structurels de l'éolienne chutent au sol. L'incendie est maîtrisé vers 18h50.	Maintenance en cours suite à la suite d'une remontée d'alarme concernant le blocage des freins d'orientation de la nacelle	Base de données ARIA
Incendie sur une éolienne	18/06/2019	QUESNOY-SUR-AIRAINES	Somme	N.c.	N.c.	N.c.	Vers 17 h, un feu se déclare sur une éolienne. Les équipes de maintenance du site maîtrisent l'incendie. Les pompiers alertés par le parc éolien réalisent des contrôles thermiques pour confirmer l'extinction.	Maintenance en cours court-circuit sur un condensateur	Base de données ARIA
Éolienne touchée par la foudre	02/04/2019	EQUANCOURT	Somme	N.c.	N.c.	N.c.	L'impact de foudre a endommagé le revêtement de la pale, proche de la base, sur 5 000 cm ² . Le lendemain matin, un expert de la société de fabrication et maintenance de l'éolienne inspecte l'équipement et la pale endommagée. Il estime qu'il n'y a pas de risque d'aggravation des dégâts ni de chute de composants tant que l'éolienne reste à l'arrêt avec les pales mises en drapeau. Une autre inspection les jours suivants permet de confirmer qu'aucune autre des éoliennes n'a été touchée par la foudre. La pale est déposée pour la réparer.	Foudre	Base de données ARIA
Fissurations sur des roulements de pales d'éoliennes	12/02/2019	AUTECHAUX	Doubs	N.c.	N.c.	N.c.	A la suite d'une fissuration constatée sur une bague extérieure de roulement de pale d'une éolienne d'un parc éolien de même technologie hors de France, l'exploitant réalise des inspections de cette pièce sur 3 de ses parcs éoliens comprenant 43 éoliennes. Ces contrôles mettent en évidence 6 fissurations sur des roulements de pale, positionnés entre la base de la pale et le moyeu. Ces roulements permettent la rotation de la pale sur elle-même pour les orienter face au vent et lancer, ajuster ou stopper la production. Les 6 fissures sont précisément localisées au niveau des goupilles coniques et trous de remplissage du roulement utilisés lors de l'assemblage des billes de roulement pendant la fabrication de la pièce. Sur les 6 fissures, 5 sont partielles (bague extérieure fissurée sur une partie seulement de sa section transversale) et 1 complète (bague extérieure fissurée sur l'ensemble de sa section transversale).	L'origine des fissurations serait un défaut d'alésage qui, sous contrainte, conduirait à une fissuration par fatigue de la bague au niveau d'une zone d'amorçage propice constituée par les trous d'introduction des billes dans les roulements.	Base de données ARIA
Chute d'une pale d'éolienne	30/01/2019	ROQUETAILLA DE-ET-CONILHAC	Aude	N.c.	N.c.	N.c.	Vers 13 h, une pale d'une éolienne se rompt et chute au sol. Plusieurs vis provenant du moyeu à roulement de la pale sont retrouvées au sol. L'exploitant ne constate pas de dommage structurel sur le reste de l'éolienne. Le mat est intact, ainsi que les fondations. Certaines des vis retrouvées au sol présentent des ruptures franches, des éléments distinctifs de fatigue et des traces de corrosion.	Cette corrosion pourrait avoir été engendrée par une précharge insuffisante lors du serrage.	Base de données ARIA
Chute d'éléments	28/11/2019	HANGEST-EN-SANTERRE	80	N.c.	N.c.	N.c.	Dans un parc éolien, le capot se situant à l'extrémité de la nacelle d'une éolienne se décroche et tombe au sol. L'éolienne concernée ainsi que l'ensemble du parc sont mis à l'arrêt. L'exploitant et l'opérateur de maintenance inspectent l'éolienne et l'ensemble du parc.	N.c.	Base de données ARIA
Perte de contrôle d'une éolienne lors d'une mise en service	06/12/2019	AVELANGES	21	N.c.	N.c.	N.c.	Vers 15 h, alors qu'une équipe d'installation réalise un travail d'étiquetage sur une éolienne, cette dernière commence à tourner malgré l'absence de raccordement électrique. L'équipe évacue en urgence par l'échelle. Les secours mettent en place un périmètre de sécurité de 800 m autour de l'équipement. Les gendarmes stoppent la circulation sur la route voisine. Les conditions climatiques, vent violent, empêchent l'équipe d'intervenir pour mettre en sécurité la machine. Le lendemain vers 11 h, l'équipe bloque le rotor et remet les pales en position de sécurité. L'incident se produit au cours de la préparation à la mise en service de l'éolienne.	La mise en mouvement non contrôlée est due à une erreur de positionnement des angles des pales la veille de l'accident à 18 h et à la présence de vent violent. L'exploitant renforce la procédure de positionnement des pales avec un contrôle extérieur obligatoire malgré le brouillard ou l'obscurité.	Base de données ARIA
Chute de pale	09/12/2019	LA FORET-DE-TE SSE	16	N.c.	N.c.	N.c.	A 18 h, un riverain constate la chute d'un bout de pale d'environ 7 m d'une des 12 éoliennes du parc. L'éolienne concernée s'arrête. L'exploitant met en sécurité les 11 autres éoliennes. Un périmètre de sécurité de 150 m et une surveillance sont mis en place pour interdire l'accès au public. La pale s'est brisée en 3 morceaux principaux (2 points de rupture à environ 16,5 m et 47 m de la racine de la pale).	L'exploitant recherche les causes de cette rupture sachant qu'aucun emballement du rotor n'a été détecté dans les secondes qui ont précédé l'incident. Le lot de fabrication de la pale sinistrée est identifié par le constructeur. Les contrôles réalisés le lendemain du sinistre sur l'ensemble	Base de données ARIA

Type d'accident	Date	Nom du parc	Département	Puissance (en MW)	Année de mise en service	Technologie récente	Description sommaire de l'accident et dégâts	Cause probable de l'accident	Source(s) de l'information
							Des débris solides (fibres de verre, fibres de carbone, PVC) ont été projetés sur 2 parcelles agricoles aux alentours. Un morceau de 30 m initialement resté accroché à la racine de la pale tombe 48h plus tard suite aux forts vents. Le ramassage des débris ainsi que le bâchage des 2 plus gros morceaux de pale au sol afin d'éviter l'éparpillement de nouveaux débris sont réalisés.	des 11 autres éoliennes n'identifient pas de dommage, d'imperfection ou de trace de foudroiement. La dernière inspection du constructeur réalisée par drone 8 mois plus tôt n'avait révélé aucun défaut.	
Incendie	16/12/2019	POINVILLE	28	N.c.	N.c.	N.c.	Vers 12h30, un feu sans flamme se déclare sur une éolienne d'un parc éolien. A 13h10, de la fumée blanche est constatée. Les pompiers mettent en place un périmètre de sécurité et surveillent l'équipement. A 15h54, il n'y a plus de fumée, les pompiers inspectent la machine en pied et quittent le site vers 17 h. Aucune destruction extérieure, chute d'élément ou fuite de fluide n'est à déplorer. Seules les gaines protectrices des câbles de puissance ont brûlé sur 10 m de long.	L'expert en assurance suppose une combustion sans flamme et estime la température atteinte en nacelle en dessous de 100 °C. L'exploitant inspecte toutes les autres éoliennes du même type. Il transmet l'information au fabricant et à la filiale.	Base de données ARIA
Incendie	17/12/2019	AMBONVILLE	52	N.c.	N.c.	N.c.	A 14h20, un feu se déclare en partie basse d'une éolienne. Les pompiers interviennent à l'aide d'un extincteur à poudre.	Défaillance électrique	Base de données ARIA
Rupture d'une pale d'éolienne lors du passage d'une tempête	2020/02/09	BEAUREVOIR	2	N.c.	N.c.	N.c.	Dans la nuit, une pale d'une éolienne se brise lors du passage de la tempête Ciara. L'exploitant se rend sur place pour sécuriser la zone. L'éolienne était à l'arrêt, pour une opération de maintenance, au moment de la tempête. L'exploitant place la pale endommagée en position basse, ôte les débris qui peuvent se détacher et met à l'arrêt les autres machines du parc. Des débris de pale en fibre de verre sont projetés dans les champs jusqu'à plusieurs centaines de mètres en raison des vents importants au moment de la rupture. Certains débris traversent une route départementale. D'après l'exploitant, les conditions météorologiques durant le week-end sont à l'origine de la rupture de la pale.	- Vent	Base de données ARIA
Incendie sur une éolienne	2020/02/29	BOISBERGUES	80	N.c.	N.c.	N.c.	Vers 13h25, un feu se déclare au niveau du moteur d'une éolienne. L'électricité est coupée et l'éolienne est mise à l'arrêt. Un technicien et le groupe d'intervention en milieu périlleux des pompiers sont sur place. Le feu est resté sur le mât sans atteindre les pales. L'éolienne est hors-service. L'incendie est probablement dû à une fuite d'huile.	-	Base de données ARIA
Incendie d'une nacelle d'une éolienne	2020/03/24	FLAVIN	12	N.c.	N.c.	N.c.	A 9h40, un feu se déclare au niveau de la nacelle d'une éolienne. Un riverain alerte les pompiers qui préviennent l'exploitant. A 9h42, l'exploitant perd la communication avec l'éolienne. La caméra du site confirme l'incendie. Le disjoncteur est ouvert à distance. Les pompiers mettent en place un périmètre de sécurité. A 12 h, l'incendie est terminé. Les 4 autres éoliennes sont arrêtées. Dès le lendemain, l'exploitant met en place un gardiennage par une société extérieure et une surveillance permanente à distance via une caméra. Il analyse les systèmes de surveillance du fonctionnement de l'éolienne pour identifier l'origine de l'incendie et définir les mesures à mettre en œuvre. L'éolienne était en fonctionnement normal et les conditions météorologiques peu contraignantes au moment de l'incident. Des coulures d'huiles sont visibles sur la partie supérieure du mât mais aucune pollution du sol n'est constatée. L'incendie est limité à la nacelle et au rotor.	-	Base de données ARIA
Rupture d'une pale sur une éolienne	2020/02/26	THEIL-RABIER	16	N.c.	N.c.	N.c.	Une pale d'éolienne se rompt sur un parc comportant 12 éoliennes. L'éolienne s'arrête en sécurité et le reste des machines du parc sont mises à l'arrêt à distance par l'exploitant. Le morceau principal reste accroché à la base de la pale. Des fragments de fibre sont retrouvés au sol au pied de la machine. L'exploitant fait intervenir le constructeur pour réaliser une expertise. Le lot de fabrication de la pale sinistrée est identifié par le constructeur. L'hypothèse de rupture est liée à un défaut interne de la pale. Une pale d'une autre éolienne s'est brisée sur le même site 2 mois auparavant, provoquant l'arrêt du parc pendant près d'un mois (ARIA 54810). Le contrôle visuel réalisé à la suite de cet événement sur l'ensemble du parc n'avait rien révélé sur la pale impliquée.	-	Base de données ARIA
Chute d'un joint de pale d'une éolienne	2020/01/22	SAINT-SEINE-L'ABBAYE	21	N.c.	N.c.	N.c.	Au cours d'une patrouille de routine à 11 h, un gendarme trouve un joint de pale au pied d'une éolienne. Il contacte l'exploitant par le numéro d'urgence. L'entreprise de maintenance se rend sur place pour récupérer l'équipement. L'incident est sans conséquence, le joint permet principalement de diminuer les turbulences au niveau du rotor. Ce joint de pale avait glissé sur le premier mètre de la pale 2 semaines plus tôt et une intervention était prévue la semaine de l'événement. L'événement est causé par une défaillance du collier de serrage sous dimensionné par rapport aux contraintes dans le temps. Le joint de pale se compose de trois parties distinctes. Chaque partie est boulonnée à la plaque d'à côté afin d'englober tout le tour de la pale. L'ensemble est fixé par un collier métallique autour de la pale et des colliers auto-serrant en plastique. Le collier métallique englobant la pale a "travaillé" avec le temps et n'a plus rempli son rôle de serrage. L'exploitant précise que l'événement peut être lié aux conditions de vent élevées lors de la rupture. L'exploitant programme une intervention pour remettre en place le joint de pale avec une nouvelle fixation et renforce l'information des techniciens sur la vérification du serrage des fixations lors des maintenances périodiques. Il améliore également le délai d'intervention lors de la détection de glissement des joints.	Organisation du travail et encadrement, Choix des équipements et procédés, Organisation des contrôles	Base de données ARIA

J.4 SCENARIOS GENERIQUES ISSUS DE L'ANALYSE PRELIMINAIRE DES RISQUES

Cette partie apporte un certain nombre de précisions par rapport à chacun des scénarios étudiés par le groupe de travail technique dans le cadre de l'analyse préliminaire des risques.

Le tableau générique issu de l'analyse préliminaire des risques est présenté dans la partie G.4. de la trame type de l'étude de dangers. Il peut être considéré comme représentatif des scénarios d'accident pouvant potentiellement se produire sur les éoliennes et pourra par conséquent être repris à l'identique dans les études de dangers.

La numérotation des scénarios ci-dessous reprend celle utilisée dans le tableau de l'analyse préliminaire des risques, avec un regroupement des scénarios par thématique, en fonction des typologies d'événement redoutés centraux identifiés grâce au retour d'expérience par le groupe de travail précédemment cité (« G » pour les scénarios concernant la glace, « I » pour ceux concernant l'incendie, « F » pour ceux concernant les fuites, « C » pour ceux concernant la chute d'éléments de l'éolienne, « P » pour ceux concernant les risques de projection, « E » pour ceux concernant les risques d'effondrement).

J.4-1. Scénarios relatifs aux risques liés à la glace (G01 et G02)

■ Scénario G01

En cas de formation de glace, les systèmes de préventions intégrés stopperont le rotor. La chute de ces éléments interviendra donc dans l'aire surplombée par le rotor, le déport induit par le vent étant négligeable.

Plusieurs procédures/systèmes permettront de détecter la formation de glace :

- Système de détection de glace
- Arrêt préventif en cas de déséquilibre du rotor
- Arrêt préventif en cas de givrage de l'anémomètre.

■ Scénario G02

La projection de glace depuis une éolienne en mouvement interviendra lors d'éventuels redémarrage de la machine encore « glacée », ou en cas de formation de glace sur le rotor en mouvement simultanément à une défaillance des systèmes de détection de givre et de balourd.

Aux faibles vitesses de vents (vitesse de démarrage ou « cut in »), les projections resteront limitées au surplomb de l'éolienne. A vitesse de rotation nominale, les éventuelles projections seront susceptibles d'atteindre des distances supérieures au surplomb de la machine.

J.4-2. Scénarios relatifs aux risques d'incendie (I01 à I07)

Les éventuels incendies interviendront dans le cas où plusieurs conditions seraient réunies (Ex : Foudre + défaillance du système parafoudre = Incendie).

Le moyen de prévention des incendies consiste en un contrôle périodique des installations.

Dans l'analyse préliminaire des risques seulement quelques exemples vous sont fournis. La méthodologie suivante pourra aider à déterminer l'ensemble des scénarios devant être regardé :

- Découper l'installation en plusieurs parties : rotor, nacelle, mât, fondation et poste de livraison ;
- Déterminer à l'aide de mot clé les différentes causes (cause 1, cause 2) d'incendie possibles.

L'incendie peut aussi être provoqué par l'échauffement des pièces mécaniques en cas d'emballlement du rotor (survitesse). Plusieurs moyens sont mis en place en matière de prévention :

- Concernant le défaut de conception et fabrication : Contrôle qualité
- Concernant le non-respect des instructions de montage et/ou de maintenance : Formation du personnel intervenant, Contrôle qualité (inspections)
- Concernant les causes externes dues à l'environnement : Mise en place de solutions techniques visant à réduire l'impact. Suivant les constructeurs, certains dispositifs sont de série ou en option. Le choix des options est effectué par l'exploitant en fonction des caractéristiques du site.

L'emballlement peut notamment intervenir lors de pertes d'utilités. Ces pertes d'utilités peuvent être la conséquence de deux phénomènes :

- Perte de réseau électrique : l'alimentation électrique de l'installation est nécessaire pour assurer le fonctionnement des éoliennes (orientation, appareils de mesures et de contrôle, balisage, ...);

Perte de communication : le système de communication entre le parc éolien et le superviseur à distance du parc peut être interrompu pendant une certaine durée.

Concernant la perte du réseau électrique, celle-ci peut être la conséquence d'un défaut sur le réseau d'alimentation du parc éolien au niveau du poste source. En fonction de leurs caractéristiques techniques, le comportement des éoliennes face à une perte d'utilité peut être différent (fonction du constructeur). Cependant, deux systèmes sont couramment rencontrés :

- Déclenchement au niveau du rotor du code de freinage d'urgence, entraînant l'arrêt des éoliennes ;
- Basculement automatique de l'alimentation principale sur l'alimentation de secours (batteries) pour arrêter les aérogénérateurs et assurer la communication vers le superviseur.

Concernant la perte de communication entre le parc éolien et le superviseur à distance, celle-ci n'entraîne pas d'action particulière en cas de perte de la communication pendant une courte durée.

En revanche, en cas de perte de communication pendant une longue durée, le superviseur du parc éolien concerné dispose de plusieurs alternatives dont deux principales :

- Mise en place d'un réseau de communication alternatif temporaire (faisceau hertzien, agent technique local...);
- Mise en place d'un système autonome d'arrêt à distance du parc par le superviseur.

J.4-3. Scénarios relatifs aux risques de fuites (F01 à F02)

Les fuites éventuelles interviendront en cas d'erreur humaine ou de défaillance matérielle.

Une attention particulière est à porter aux mesures préventives des parcs présents dans des zones protégées au niveau environnemental, notamment en cas de présence de périmètres de protection de captages d'eau potable (identifiés comme enjeux dans le descriptif de l'environnement de l'installation). Dans ce dernier cas, un hydrogéologue agréé devra se prononcer sur les mesures à prendre en compte pour préserver la ressource en eau, tant au niveau de l'étude d'impact que de l'étude de danger. Plusieurs mesures pourront être mises en place (photographie du fond de fouille des fondations pour montrer que la nappe phréatique n'a pas été atteinte, comblement des failles karstiques par des billes d'argile, utilisation de graisses végétales pour les engins, ...).

■ Scénario F01

En cas de rupture de flexible, perçage d'un contenant ..., il peut y avoir une fuite d'huile ou de graisse ... alors que l'éolienne est en fonctionnement. Les produits peuvent alors s'écouler hors de la nacelle, couler le long du mât et s'infiltrer dans le sol environnant l'éolienne.

Plusieurs procédures/actions permettront d'empêcher l'écoulement de ces produits dangereux :

- Vérification des niveaux d'huile lors des opérations de maintenance
- Détection des fuites potentielles par les opérateurs lors des maintenances
- Procédure de gestion des situations d'urgence

Deux événements peuvent être aggravants :

- Écoulement de ces produits le long des pales de l'éolienne, surtout si celle-ci est en fonctionnement. Les produits seront alors projetés aux alentours.
- Présence d'une forte pluie qui dispersa rapidement les produits dans le sol.

■ Scénario F02

Lors d'une maintenance, les opérateurs peuvent accidentellement renverser un bidon d'huile, une bouteille de solvant, un sac de graisse ... Ces produits dangereux pour l'environnement peuvent s'échapper de l'éolienne ou être renversés hors de cette dernière et infiltrer les sols environnants.

Plusieurs procédures/actions permettront d'empêcher le renversement et l'écoulement de ces produits :

- Kits anti-pollution associés à une procédure de gestion des situations d'urgence
- Sensibilisation des opérateurs aux bons gestes d'utilisation des produits

Ce scénario est à adapter en fonction des produits utilisés.

Événement aggravant : fortes pluies qui disperseront rapidement les produits dans le sol.

J.4-4. Scénarios relatifs aux risques de chute d'éléments (C01 à C03)

Les scénarios de chutes concernent les éléments d'assemblage des aérogénérateurs : ces chutes sont déclenchées par la dégradation d'éléments (corrosion, fissures, ...) ou des défauts de maintenance (erreur humaine).

Les chutes sont limitées à un périmètre correspondant à l'aire de survol.

J.4-5. Scénarios relatifs aux risques de projection de pales ou de fragments de pales (P01 à P06)

Les événements principaux susceptibles de conduire à la rupture totale ou partielle de la pale sont liés à 3 types de facteurs pouvant intervenir indépendamment ou conjointement :

- Défaut de conception et de fabrication
- Non-respect des instructions de montage et/ou de maintenance
- Causes externes dues à l'environnement : glace, tempête, foudre...

Si la rupture totale ou partielle de la pale intervient lorsque l'éolienne est à l'arrêt on considère que la zone d'effet sera limitée au surplomb de l'éolienne

L'emballage de l'éolienne constitue un facteur aggravant en cas de projection de tout ou partie d'une pale. Cet emballage peut notamment être provoqué par la perte d'utilité décrite au 2.2 de la présente partie C (scénarios incendies).

■ Scénario P01

En cas de défaillance du système d'arrêt automatique de l'éolienne en cas de survitesse, les contraintes importantes exercées sur la pale (vent trop fort) pourraient engendrer la casse de la pale et sa projection.

■ Scénario P02

Les contraintes exercées sur les pales - contraintes mécaniques (vents violents, variation de la répartition de la masse due à la formation de givre...), conditions climatiques (averses violentes de grêle, foudre...) - peuvent entraîner la dégradation de l'état de surface et à terme l'apparition de fissures sur la pale.

Prévention : Maintenance préventive (inspections régulières des pales, réparations si nécessaire)

Facteur aggravant : Infiltration d'eau et formation de glace dans une fissure, vents violents, emballement de l'éolienne

■ Scénarios P03

Un mauvais serrage de base ou le desserrage avec le temps des goujons des pales pourrait amener au décrochage total ou partiel de la pale, dans le cas de pale en plusieurs tronçons.

J.4-6. Scénarios relatifs aux risques d'effondrement des éoliennes (E01 à E10)

Les événements pouvant conduire à l'effondrement de l'éolienne sont liés à 3 types de facteurs pouvant intervenir indépendamment ou conjointement :

- Erreur de dimensionnement de la fondation : Contrôle qualité, respect des spécifications techniques du constructeur de l'éolienne, étude de sol, contrôle technique de construction ;

Non-respect des instructions de montage et/ou de maintenance : Formation du personnel intervenant

- Causes externes dues à l'environnement : séisme, ...

J.5 PROBABILITE D'ATTEINTE ET RISQUE INDIVIDUEL

Le risque individuel encouru par un nouvel arrivant dans la zone d'effet d'un phénomène de projection ou de chute est appréhendé en utilisant la probabilité de l'atteinte par l'élément chutant ou projeté de la zone fréquentée par le nouvel arrivant. Cette probabilité est appelée probabilité d'accident.

Cette probabilité d'accident est le produit de plusieurs probabilités :

$$P_{\text{accident}} = P_{\text{ERC}} \times P_{\text{Orientation}} \times P_{\text{Rotation}} \times P_{\text{Atteinte}} \times P_{\text{Présence}}$$

P_{ERC} = probabilité que l'événement redouté central (défaillance) se produise = probabilité de départ

$P_{\text{Orientation}}$ = probabilité que l'éolienne soit orientée de manière à projeter un élément lors d'une défaillance dans la direction d'un point donné (en fonction des conditions de vent notamment)

P_{Rotation} = probabilité que l'éolienne soit en rotation au moment où l'événement redouté se produit (en fonction de la vitesse du vent notamment)

P_{Atteinte} = probabilité d'atteinte d'un point donné autour de l'éolienne (sachant que l'éolienne est orientée de manière à projeter un élément en direction de ce point et qu'elle est en rotation)

$P_{\text{Présence}}$ = probabilité de présence d'un enjeu donné au point d'impact sachant que l'élément est projeté en ce point donné

Par souci de simplification, la probabilité d'accident sera calculée en multipliant la borne supérieure de la classe de probabilité de l'événement redouté central par le degré d'exposition. Celui-ci est défini comme le ratio entre la surface de l'objet chutant ou projeté et la zone d'effet du phénomène.

Le tableau ci-dessous récapitule les probabilités d'atteinte en fonction de l'événement redouté central :

Événement redouté central	Borne supérieure de la classe de probabilité de l'ERC (pour les éoliennes récentes)	Degré d'exposition	Probabilité d'atteinte
Effondrement	10-4	10-2	10-6 (E)
Chute de glace	1	5*10-2	5 10-2 (A)
Chute d'éléments	10-3	1,8*10-2	1,8 10-5 (D)
Projection de tout ou partie de pale	10-4	10-2	10-6 (E)
Projection de morceaux de glace	10-2	1,8*10-6	1,8 10-8 (E)

Les seuls ERC pour lesquels la probabilité d'atteinte n'est pas de classe E sont ceux qui concernent les phénomènes de chutes de glace ou d'éléments dont la zone d'effet est limitée à la zone de survol des pales et où des panneaux sont mis en place pour alerter le public de ces risques.

De plus, les zones de survol sont comprises dans l'emprise des baux signés par l'exploitant avec le propriétaire du terrain ou à défaut dans l'emprise des autorisations de survol si la zone de survol s'étend sur plusieurs parcelles. La zone de survol ne peut donc pas faire l'objet de constructions nouvelles pendant l'exploitation de l'éolienne.

J.6 GLOSSAIRE

■ Évaluation des risques

Les définitions ci-dessous sont reprises de la circulaire du 10 mai 2010. Ces définitions sont couramment utilisées dans le domaine de l'évaluation des risques en France.

Accident : Événement non désiré, tel qu'une émission de substance toxique, un incendie ou une explosion résultant de développements incontrôlés survenus au cours de l'exploitation d'un établissement qui entraîne des conséquences/ dommages vis à vis des personnes, des biens ou de l'environnement et de l'entreprise en général. C'est la réalisation d'un phénomène dangereux, combinée à la présence d'enjeux vulnérables exposés aux effets de ce phénomène.

Cinétique : Vitesse d'enchaînement des événements constituant une séquence accidentelle, de l'événement initiateur aux conséquences sur les éléments vulnérables (cf. art. 5 à 8 de l'arrêté du 29 septembre 2005). Dans le tableau APR proposé, la cinétique peut être lente ou rapide. Dans le cas d'une cinétique lente, les enjeux ont le temps d'être mis à l'abri. La cinétique est rapide dans le cas contraire.

Danger : Cette notion définit une propriété intrinsèque à une substance (butane, chlore...), à un système technique (mise sous pression d'un gaz...), à une disposition (élévation d'une charge...), à un organisme (microbes), etc., de nature à entraîner un dommage sur un « élément vulnérable » (sont ainsi rattachées à la notion de « danger » les notions d'inflammabilité ou d'explosivité, de toxicité, de caractère infectieux, etc. inhérentes à un produit et celle d'énergie disponible [pneumatique ou potentielle] qui caractérisent le danger).

Efficacité (pour une mesure de maîtrise des risques) ou capacité de réalisation : Capacité à remplir la mission/fonction de sécurité qui lui est confiée pendant une durée donnée et dans son contexte d'utilisation. En général, cette efficacité s'exprime en pourcentage d'accomplissement de la fonction définie. Ce pourcentage peut varier pendant la durée de sollicitation de la mesure de maîtrise des risques. Cette efficacité est évaluée par rapport aux principes de dimensionnement adaptés et de résistance aux contraintes spécifiques.

Événement initiateur : Événement, courant ou anormal, interne ou externe au système, situé en amont de l'événement redouté central dans l'enchaînement causal et qui constitue une cause directe dans les cas simples ou une combinaison d'événements à l'origine de cette cause directe.

Événement redouté central : Événement conventionnellement défini, dans le cadre d'une analyse de risque, au centre de l'enchaînement accidentel. Généralement, il s'agit d'une perte de confinement pour les fluides et d'une perte d'intégrité physique pour les solides. Les événements situés en amont sont conventionnellement appelés « phase pré-accidentelle » et les événements situés en aval « phase post-accidentelle ».

Fonction de sécurité : Fonction ayant pour but la réduction de la probabilité d'occurrence et/ou des effets et conséquences d'un événement non souhaité dans un système. Les principales actions assurées par les fonctions de sécurité en matière d'accidents majeurs dans les installations classées sont : empêcher, éviter, détecter, contrôler, limiter. Les fonctions de sécurité identifiées peuvent être assurées à partir d'éléments techniques de sécurité, de procédures organisationnelles (activités humaines), ou plus généralement par la combinaison des deux.

Gravité : On distingue l'intensité des effets d'un phénomène dangereux de la gravité des conséquences découlant de l'exposition d'enjeux de vulnérabilités données à ces effets.

La gravité des conséquences potentielles prévisibles sur les personnes, prises parmi les intérêts visés à l'article L. 511-1 du code de l'environnement, résulte de la combinaison en un point de l'espace de l'intensité des effets d'un phénomène dangereux et de la vulnérabilité des enjeux potentiellement exposés.

Indépendance d'une mesure de maîtrise des risques : Faculté d'une mesure, de par sa conception, son exploitation et son environnement, à ne pas dépendre du fonctionnement d'autres éléments et notamment d'une part d'autres mesures de maîtrise des risques, et d'autre part, du système de conduite de l'installation, afin d'éviter les modes communs de défaillance ou de limiter leur fréquence d'occurrence.

Intensité des effets d'un phénomène dangereux : Mesure physique de l'intensité du phénomène (thermique, toxique, surpression, projections). Parfois appelée gravité potentielle du phénomène dangereux (mais cette expression est source d'erreur). Les échelles d'évaluation de l'intensité se réfèrent à des seuils d'effets moyens conventionnels sur des types d'éléments vulnérables [ou enjeux] tels que « homme », « structures ». Elles sont définies, pour les installations classées, dans l'arrêté du 29/09/2005. L'intensité ne tient pas compte de l'existence ou non d'enjeux exposés. Elle est cartographiée sous la forme de zones d'effets pour les différents seuils.

Mesure de maîtrise des risques (ou barrière de sécurité) : Ensemble d'éléments techniques et/ou organisationnels nécessaires et suffisants pour assurer une fonction de sécurité. On distingue parfois :

- les mesures (ou barrières) de prévention : mesures visant à éviter ou limiter la probabilité d'un événement indésirable, en amont du phénomène dangereux
- les mesures (ou barrières) de limitation : mesures visant à limiter l'intensité des effets d'un phénomène dangereux
- les mesures (ou barrières) de protection : mesures visant à limiter les conséquences sur les enjeux potentiels par diminution de la vulnérabilité.

Phénomène dangereux : Libération d'énergie ou de substance produisant des effets, au sens de l'arrêté du 29 septembre 2005, susceptibles d'infliger un dommage à des enjeux (ou éléments vulnérables) vivants ou matériels, sans préjuger l'existence de ces derniers. C'est une « Source potentielle de dommages »

Potentiel de danger (ou « source de danger », ou « élément dangereux », ou « élément porteur de danger ») : Système (naturel ou créé par l'homme) ou disposition adoptée et comportant un (ou plusieurs) « danger(s) » ; dans le domaine des risques technologiques, un « potentiel de danger » correspond à un ensemble technique nécessaire au fonctionnement du processus envisagé.

Prévention : Mesures visant à prévenir un risque en réduisant la probabilité d'occurrence d'un phénomène dangereux.

Protection : Mesures visant à limiter l'étendue ou/et la gravité des conséquences d'un accident sur les éléments vulnérables, sans modifier la probabilité d'occurrence du phénomène dangereux correspondant.

Probabilité d'occurrence : Au sens de l'article L. 512-1 du code de l'environnement, la probabilité d'occurrence d'un accident est assimilée à sa fréquence d'occurrence future estimée sur l'installation considérée. Elle est en général différente de la fréquence historique et peut s'écarter, pour une installation donnée, de la probabilité d'occurrence moyenne évaluée sur un ensemble d'installations similaires.

Attention aux confusions possibles :

1. Assimilation entre probabilité d'un accident et celle du phénomène dangereux correspondant, la première intégrant déjà la probabilité conditionnelle d'exposition des enjeux. L'assimilation sous-entend que les enjeux sont effectivement exposés, ce qui n'est pas toujours le cas, notamment si la cinétique permet une mise à l'abri ;
2. Probabilité d'occurrence d'un accident x sur un site donné et probabilité d'occurrence de l'accident x, en moyenne, dans l'une des N installations du même type (approche statistique).

Réduction du risque : Actions entreprises en vue de diminuer la probabilité, les conséquences négatives (ou dommages), associés à un risque, ou les deux. [FD ISO/CEI Guide 73]. Cela peut être fait par le biais de chacune des trois composantes du risque, la probabilité, l'intensité et la vulnérabilité :

- Réduction de la probabilité : par amélioration de la prévention, par exemple par ajout ou fiabilisation des mesures de sécurité
- Réduction de l'intensité : par action sur l'élément porteur de danger (ou potentiel de danger), par exemple substitution par une substance moins dangereuse, réduction des vitesses de rotation, etc.
- réduction des dangers : la réduction de l'intensité peut également être accomplie par des mesures de limitation

La réduction de la probabilité et/ou de l'intensité correspond à une réduction du risque « à la source ».

- Réduction de la vulnérabilité : par éloignement ou protection des éléments vulnérables (par exemple par la maîtrise de l'urbanisation, ou par des plans d'urgence).

Risque : « Combinaison de la probabilité d'un événement et de ses conséquences » (ISO/CEI 73), « Combinaison de la probabilité d'un dommage et de sa gravité » (ISO/CEI 51).

Scénario d'accident (majeur) : Enchaînement d'événements conduisant d'un événement initiateur à un accident (majeur), dont la séquence et les liens logiques découlent de l'analyse de risque. En général, plusieurs scénarios peuvent mener à un même phénomène dangereux pouvant conduire à un accident (majeur) : on dénombre autant de scénarios qu'il existe de combinaisons possibles d'événements y aboutissant. Les scénarios d'accident obtenus dépendent du choix des méthodes d'analyse de risque utilisées et des éléments disponibles.

Temps de réponse (pour une mesure de maîtrise des risques) : Intervalle de temps requis entre la sollicitation et l'exécution de la mission/fonction de sécurité. Ce temps de réponse est inclus dans la cinétique de mise en œuvre d'une fonction de sécurité, cette dernière devant être en adéquation [significativement plus courte] avec la cinétique du phénomène qu'elle doit maîtriser.

■ Termes spécifiques aux éoliennes

Les définitions suivantes sont issues de l'arrêté du 26 août 2011 modifié relatif aux installations de production d'électricité utilisant l'énergie mécanique du vent au sein d'une installation soumise à autorisation au titre de la rubrique 2980 de la législation des installations classées pour la protection de l'environnement :

Aérogénérateur : Dispositif mécanique destiné à convertir l'énergie du vent en électricité, composé des principaux éléments suivants : un mât, une nacelle, le rotor auquel sont fixées les pales, ainsi que, le cas échéant, un transformateur.

Mise en service industrielle : phase d'exploitation suivant la période d'essais et correspondant à la première fois que l'installation produit de l'électricité injectée sur le réseau de distribution.

Point de raccordement : point de connexion de l'installation au réseau électrique. Il peut s'agir entre autres d'un poste de livraison ou d'un poste de raccordement. Il constitue la limite entre le réseau électrique interne et externe.

Survitesse : Vitesse de rotation des parties tournantes (rotor constitué du moyeu et des pales ainsi que la ligne d'arbre jusqu'à la génératrice) supérieure à la valeur maximale indiquée par le constructeur.

■ Sigles

Enfin, quelques sigles utiles employés dans le présent document sont listés et explicités ci-dessous :

ICPE : Installation Classée pour la Protection de l'Environnement

SER : Syndicat des Énergies Renouvelables

FEE : France Energie Éolienne

INERIS : Institut National de l'Environnement industriel et des RISques

EDD : Étude De Dangers

APR : Analyse Préliminaire des Risques

ERP : Établissement Recevant du Public

J.7 BIBLIOGRAPHIE ET REFERENCES UTILISEES

- [1] L'évaluation des fréquences et des probabilités à partir des données de retour d'expérience (ref DRA-11-117406-04648A), INERIS, 2011
- [2] NF EN 61400-1 Éoliennes – Partie 1 : Exigences de conception, Juin 2006
- [3] Wind Turbine Accident data to 31 March 2011, Caithness Windfarm Information Forum
- [4] Site Specific Hazard Assessment for a wind farm project – Case study – Germanischer Lloyd, Windtest Kaiser-Wilhelm-Koog GmbH, 2010/08/24
- [5] Guide for Risk-Based Zoning of wind Turbines, Energy research centre of the Netherlands (ECN), H. Braam, G.J. van Mulekom, R.W. Smit, 2005
- [6] Specification of minimum distances, Dr-ing. Veenker ingenieursgesellschaft, 2004
- [7] Permitting setback requirements for wind turbine in California, California Energy Commission – Public Interest Energy Research Program, 2006
- [8] Oméga 10 : Évaluation des barrières techniques de sécurité, INERIS, 2005
- [9] Arrêté du 26 août 2011 modifié au 22 juin 2020 relatif aux installations de production d'électricité utilisant l'énergie mécanique du vent au sein d'une installation soumise à autorisation au titre de la rubrique 2980 de la législation des installations classées pour la protection de l'environnement
- [10] Arrêté du 29 Septembre 2005 relatif à l'évaluation et à la prise en compte de la probabilité d'occurrence, de la cinétique, de l'intensité des effets et de la gravité des conséquences des accidents potentiels dans les études de dangers des installations classées soumises à autorisation
- [11] Circulaire du 10 mai 2010 récapitulant les règles méthodologiques applicables aux études de dangers, à l'appréciation de la démarche de réduction du risque à la source et aux plans de prévention des risques technologiques (PPRT) dans les installations classées en application de la loi du 30 Juillet 2003
- [12] Bilan des déplacements en Val-de-Marne, édition 2009, Conseil Général du Val-de-Marne
- [13] Arrêté du 29 Septembre 2005 relatif à l'évaluation et à la prise en compte de la probabilité d'occurrence, de la cinétique, de l'intensité des effets et de la gravité des conséquences des accidents potentiels dans les études de dangers des installations classées soumises à autorisation
- [14] Alpine test site Gütsch : monitoring of a wind turbine under icing conditions- R. Cattin et al.
- [15] Wind energy production in cold climate (WECO), Final report - Bengt Tammelin et al. – Finnish Meteorological Institute, Helsinki, 2000
- [16] Rapport sur la sécurité des installations éoliennes, Conseil Général des Mines - Guillet R., Leteurtois J.-P. - juillet 2004
- [17] Risk analysis of ice throw from wind turbines, Seifert H., Westerhellweg A., Kröning J. - DEWI, avril 2003
- [18] Wind energy in the BSR: impacts and causes of icing on wind turbines, Narvik University College, novembre 2005

RWE

